



Catálogo 2026

ÍNDICE

ROSQUEADEIRAS

18-19 ROSQUEADEIRA ELETRÔNICA COM BRAÇO ARTICULADO
Modelo: RE



Acessórios opcionais:



20 ROSQUEADEIRA CNC SEMI AUTOMÁTICA
Modelo: ZK-20



MÁQUINA TÉRMICA

21 MÁQUINA DE INDUÇÃO TÉRMICA
Modelo: CLT II



AFIADORAS DE BANCADA

22 AFIADORA DE BANCADA
PARA FERRAMENTAS
Modelo: PP-U3



23 AFIADORA DE BANCADA
PARA FRESAS
Modelo: XT-X



23 AFIADORA DE BANCADA
PARA BROCAS
Modelo: Z-13



23 AFIADORA DE BANCADA
PARA BROCAS
Modelo: Z-20



DISPOSITIVOS DE FIXAÇÃO PARA OPERAÇÕES EM MESAS

24 TORNO DE BANCADA
Modelo: PP-U3



24 PLACA PNEUMÁTICA - PARA OPERAÇÕES
EM MÁQUINAS COM MESA
Modelo: PPC



25 PLACA PARA CENTRO DE
USINAGEM COM 3 CASTANHAS
Modelo: PSC



25 PLACA PARA CENTRO DE
USINAGEM COM 4 CASTANHAS
Modelo: SSC



DISPOSITIVOS MAGNÉTICOS

26 BLOCO MAGNÉTICO
Modelo: ECMC



27 BLOCO MAGNÉTICO
Modelo: SYT



27 MESA MAGNÉTICA
Modelo: MMC



28 MESA MAGNÉTICA ELETROPERMANENTE
Modelo: PEMN



29 MESA DE SENO
MAGNÉTICA PERMANENTE
Modelo: PMSM



29 MESA MAGNÉTICA PERMANENTE
Modelo: PRM41



DIVISORES, MESAS E CABEÇOTE ÂNGULO RETO

30 DIVISOR UNIVERSAL

Modelo: BS-3



31 DIVISOR UNIVERSAL

Modelo: BS-2



32 DIVISOR SEMI UNIVERSAL

Modelo: BS-1



33 SUPER DIVISOR

Modelo: HSD *Somente sob encomenda*



34 MESA DIVISORA VERTICAL/HORIZONTAL

Modelo: HHV



34 CONTRA PONTO PARA MESA DIVISORA

Modelo: TS



34 CONJUNTO CABEÇOTE ÂNGULO RETO

Modelo: NT-40



35 CANTONEIRA DE FERRO FUNDIDO

Modelos: HL



35 MESA ANGULAR

Modelo: TT



35 MESA COORDENADA

Modelo: CST



MORSAS HIDRÁULICAS E MECÂNICAS

36 MORSÁ HIDRÁULICA ANGULAR

Modelo: HW



36 MORSÁ MECÂNICA ANGULAR

Modelo: HHY



36 MORSÁ ANGULAR UNIVERSAL

Modelo: HY



37 MORSÁ HIDRÁULICA

Modelo: H



37 MORSÁ MECÂNICA

Modelo: H



ZERO POINT

38 MORSÁ DE PRECISÃO AUTOCENTRANTE AJUSTÁVEL

Modelo: ASC



38 PINO PARA ZERO POINT

Modelos: M-52x52PS, M-96x96PS



38 SUPORTE PARA ZERAMENTO DO ZERO POINT

Modelos: 8010, 8058



39 ZERO POINT - PARA UMA MORSÁ

Modelos: 8001, 8051



39 ZERO POINT - PARA DUAS MORSAS

Modelos: 7062, 8062, 8067



39 ZERO POINT - BASE ELEVATÓRIA

Modelos: 3131, 3133, 8222, 8226



MORSAS CNC E ACESSÓRIOS

40 MORSAS AUTOCENTRANTES
Modelo: SC-I-4"



40 MORSAS COMPACTAS DUPLAS DE PRECISÃO
Modelo: CD-4"



41 MORSAS DE PRECISÃO
Modelo: QKG



41 MORSAS DE SENOS
Modelos: VX



41 MORSAS UNIVERSAIS DE PRECISÃO
Modelo: CHM-80



42 MORSAS DE PRECISÃO
Modelo: GTI



42 MORSAS DE PRECISÃO CNC
Modelo: HVG



42 MORSAS DE PRECISÃO CNC DE ÂNGULO ABERTO
Modelo: GH-6



43 MORSAS DUPLAS DE PRECISÃO CNC
Modelo: HDL-4"



43 MORSAS PARA CNC MULTI-POWER DE ÂNGULO FIXO
Modelo: HPAC-130S



44 MORSAS PARA CNC MULTI-POWER
Modelo: HPAQ-160



44 MORSAS PARA CNC MULTI-POWER DE ÂNGULO FIXO
Modelo: HPAC-130



46 MORSAS DE PRECISÃO PARA PRODUÇÃO
Modelo: HRV



46 MORSAS DE PRECISÃO PARA PRODUÇÃO EM MÓDULO
Modelo: HRV-5013 (A,B,C,D,E)

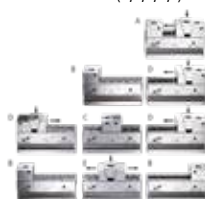

47 MINI MORSAS
Modelos: A, B, C



47 JOGO DE CALÇOS PADRÃO



47 BORRACHA PARA MESA DE TRABALHO
Modelo: STZ



MANDRILHAMENTO CBH

49-51 CONES MODULARES CBH
(MAS 403 BT)



49 CONES MODULARES CBST
(MAS 403 BT)



50 PROLONGADOR MODULAR CBH



51-52 CONES MODULARES CBH
(DIN 69871)



51 CONES MODULARES CBST
(DIN 69871)



53 CABEÇOTES ACABAMENTO CENTÉSIMAL
Modelo: BHF



53 CABEÇOTES DESBASTE
Modelo: BHTS



MANDRILHAMENTO CENTESIMAL

54 KIT DE MANDRILHAMENTO
Modelo: NBH2084



55 CABEÇOTE BROQUEADOR
Modelo: F1



55 HASTES PARA CABEÇOTE BROQUEADOR



MANDRIS DUPLO CONTATO DBT

56 PORTA PINÇA DBT
HQT



56 PORTA FRESA FACEAR DBT
HQT



56 PORTA PINÇA AUTO TORQUE DBT
HQT



MAS 403 BT

59 PORTA PINÇA (DMC)
(MAS 403 BT)



59 PORTA PINÇA AUTO TORQUE
(MAS 403 BT) HQT



60 MANDRIL FLUTUANTE TROCA
RÁPIDA
(MAS 403 BT) HQT



60 PORTA PINÇA ER - SYNCHRO
(MAS 403 BT) HQT



60 PORTA PINÇA ER
COM COMPENSAÇÃO AXIAL
(MAS 403 BT)



61-62 CONE INDUÇÃO TÉRMICA
SHRINK FIT
(MAS 403 BT)



63 PORTA PINÇA HIDRÁULICO
(MAS 403 BT) HQT



63 PORTA PINÇA SK
(MAS 403 BT) HQT



64 PORTA PINÇA ER -
(MAS 403 BT) HQT



65 PORTA PINÇA ER
(MAS 403 BT)



66 PORTA BARRA WELDON COM
REFRIGERAÇÃO LATERAL
(MAS 403 BT)



66 PORTA PINÇA COM
REFRIGERAÇÃO LATERAL
(MAS 403 BT)



66 BUCHA PARA PORTA BARRA
COM REFRIGERAÇÃO
LATERAL



67 CABEÇOTE ANGULAR 90°
(MAS 403 BT)



67 CABEÇOTE ANGULAR PORTA
FRESA 90° - LIGHT
(MAS 403 BT)



67 CABEÇOTE ANGULAR PORTA
FRESA 90° - FLANGEADO
(MAS 403 BT)



ÍNDICE

<p>68 PORTA BARRA WELDON (MAS 403 BT)</p> 	<p>69 PORTA BARRA WELDON (MAS 403 BT) HQT</p> 	<p>69 CONE MODULAR (MAS 403 BT)</p> 	<p>70 PORTA FRESA COMBINADO (MAS 403 BT) / (DIN 6358)</p> 
<p>70 PORTA FRESA ROSCADO (Porta Cápsula) (MAS 403 BT)</p> 	<p>71 PORTA FRESA FACEAR (MAS 403 BT) / (DIN 3937)</p> 	<p>72 CONE REDUTOR (MAS 403 BT)</p> 	<p>72 PORTA CONE MORSE (MAS 403 BT)</p> 
<p>72 HASTE PARA MANDRIL (MAS 403 BT)</p> 	<p>73 MANDRIL APERTO RÁPIDO INTEGRADO (MAS 403 BT)</p> 	<p>73 MANDRIL APERTO RÁPIDO INTEGRADO (MAS 403 BT) HQT</p> 	<p>74 CONE PARA TESTE DE PRECISÃO DO SPINDLE (MAS 403 BT)</p> 

DIN 69871-SK

<p>77 PORTA PINÇA (DMC) (DIN 69871) HQT</p> 	<p>77 PORTA PINÇA AUTO TORQUE (DIN 69871)</p> 	<p>78 MANDRIL FLUTUANTE TROCA RÁPIDA (DIN 69871) HQT</p> 	<p>78 PORTA PINÇA HIDRÁULICO (DIN 69871) HQT</p> 
<p>79 CONE INDUÇÃO TÉRMICA - SHRINK FIT</p> 	<p>80 PORTA PINÇA ER (DIN 69871) HQT</p> 	<p>81 PORTA PINÇA ER (DIN 69871)</p> 	<p>82 PORTA BARRA WELDON (DIN 69871)</p> 
<p>83 PORTA PINÇA SK (DIN 69871) HQT</p> 	<p>83 CONE MODULAR (DIN 69871)</p> 	<p>83 PORTA FRESA COMBINADO (DIN 69871) / (DIN 6358)</p> 	<p>84 PORTA FRESA ROSCADO (Porta Cápsula) (DIN 69871)</p> 
<p>85 PORTA FRESA FACEAR (DIN 69871)</p> 	<p>86 PORTA CONE MORSE (DIN 69871)</p> 	<p>86 HASTE PARA MANDRIL (DIN 69871)</p> 	<p>87 MANDRIL APERTO RÁPIDO INTEGRADO (DIN 69871)</p> 

DIN 69893-HSK (FORMA A)

89 PORTA PINÇA (DMC)
(DIN 69893) **HQT**



89 PORTA PINÇA AUTO TORQUE
(DIN 69893) **HQT**



89 PORTA PINÇA HIDRÁULICO
(DIN 69893) **HQT**



90 PORTA PINÇA SK
(DIN 69893) **HQT**



90 CONE PARA TESTE DE PRECISÃO DO SPINDLE
(DIN 69893)



91 MANDRIL FLUTUANTE TROCA RÁPIDA
(DIN 69893) **HQT**



91 PORTA PINÇA ER SYNCHRO
(DIN 69893) **HQT**



92-93 CONE INDUÇÃO TÉRMICA SHRINK FIT
(DIN 69893)



94 PORTA PINÇA ER
(DIN 69893) **HQT**



94 PORTA BARRA WELDON
(DIN 69893) **HQT**



95 PORTA FRESA ROSCADO
(DIN 69893) **HQT**



95 PORTA FRESA FACEAR
(DIN 69893) / (DIN 3937) **HQT**



DIN 69893-HSK (Forma E)

97 PORTA PINÇA SK
(DIN 69893) / (Forma E) **HQT**



97 PORTA PINÇA ER
(DIN 69893) / (Forma E) **HQT**



98 PORTA PINÇA (DMC)
(DIN 69893) / (Forma E) **HQT**



98 PORTA PINÇA HIDRÁULICO
(DIN 69893) / (Forma E) **HQT**



DIN 69893-HSK (Forma F)

99 PORTA PINÇA ER
(DIN 69893) / (Forma F)

HQT



ISO 26623-1/2 PSC

101 PORTA PINÇA PSC
(ISO 26623-1)



101 PORTA BARRA PSC
(ISO 26623-1)



102 PORTA FRESA FACEAR PSC
(ISO 26623-1)



102 BLANK PSC
(ISO 26623-1)



103 REDUTOR PSC
(ISO 26623-1 / 2)



103 PROLONGADOR PSC
(ISO 26623-1 / 2)



104 PSC LATERAL -
INCLINADO 45°
(ISO 26623-1)



104 PSC FRONTAL -
AXIAL (3 posições)
(ISO 26623-1)



105 PSC LATERAL - RADIAL
(ISO 26623-1)



105 PSC FRONTAL - AXIAL
(ISO 26623-1)



DIN ISO20 / DIN ISO30

106 PORTA PINÇA
ISO20



107 PORTA PINÇA ER
ISO30



110 PORTA FRESA COMBINADO
(DIN 2080) / (DIN 6358)



110 PORTA FRESA FACEAR
(DIN 2080) / (DIN 3937)



DIN 2080 ISO

109 PORTA PINÇA
(DIN 2080)



109 PORTA BARRA WELDON
(DIN 2080)



111 PORTA CONE MORSE
(DIN 2080)



111 HASTE PARA MANDRIL
(DIN 2080)



CONE MORSE DIN 228

113 PORTA PINÇA ER
(DIN 228 A)



113 PORTA PINÇA ER
(DIN 228 B)



113 PORTA FRESA FACEAR
(DIN 228 A) / (3937)



114 HASTE CÔNICA
(DIN 228 B)



ÍNDICE

115 BUCHA DE REDUÇÃO
(DIN 228 B)



115 BUCHA PROLONGADORA
(DIN 2187)



116 MANDRIL FLUTUANTE
TROCA RÁPIDA
(DIN 228 B) **HQT**



116 CABEÇOTE ROSQUEADOR
(DIN 228 B) **HQT**



BROCHADOR ROTATIVO

117 BROCHADOR ROTATIVO
CONE MORSE
Modelo: CX



117 BROCHADOR ROTATIVO
HASTE PARALELA
Modelo: CX



117 FERRAMENTA DE CORTE PARA
BROCHADOR - SEXTAVADA
Modelo: CT



HASTE PARALELA E EXTENSÃO PARA MACHO

118 PORTA PINÇA DMC
(HASTE PARALELA) **HQT**



118 EXTENSÃO INDUÇÃO
TÉRMICA - SHRINK FIT 3°
(HASTE PARALELA)



119 PORTA PINÇA
(HASTE PARALELA)



120 PORTA PINÇA
COM COMPENSAÇÃO AXIAL
(HASTE PARALELA)



120 MANDRIL RÍGIDO TROCA RÁPIDA
(CONE INTERNO) **HQT**



120 HASTE PARALELA
PARA MANDRIL
(HASTE PARALELA)



121 PORTA ALARGADOR
FLUTUANTE
(HASTE PARALELA) **HQT**



121 MANDRIL FLUTUANTE
TROCA RÁPIDA
(HASTE PARALELA) **HQT**



121 PORTA PINÇA - SYNCHRO
(HASTE PARALELA) **HQT**



122 EXTENSOR PARA MACHO - H6
HQT



122 EXTENSOR PARA MACHO



LINHA MODULAR

124 CONE MODULAR
(MAS 403 BT)



124 CONE MODULAR
(DIN 69871)



124 PROLONGADOR PARA
CONE MODULAR



125 PROLONGADOR PORTA FRESA
FACEAR PARA CONE MODULAR



125 PROLONGADOR PORTA BARRA
WELDON PARA CONE MODULAR



125 PROLONGADOR PORTA PINÇA ER
PARA CONE MODULAR



PINÇAS E JOGOS DE PINÇAS

126 PINÇA ER
Modelo: ER (DIN 6499)



127 JOGO DE PINÇAS ER (CAIXA DE PLÁSTICO)
Modelo: ER (DIN 6499)



127 JOGO DE PINÇAS ER COM CONE E CHAVE
Modelos: BT, CM, ISO



128 PORCA PARA ANÉIS DE VEDAÇÃO



128 ANEL DE VEDAÇÃO PARA PINÇA



129 PINÇA SELADA (VEDADA)
Modelo: ER (DIN 6499)



129 JOGO DE PINÇAS VEDADA ER
Modelo: ER (DIN 6499)



130 PINÇA PORTA MACHO COM COMPENSAÇÃO AXIAL
Modelo: ERT (DIN 6499)



130 PINÇA PORTA MACHO
Modelo: ERG (DIN 6499)



131 PINÇA OZ
Modelo: OZ (DIN 6388A)



131 JOGO DE PINÇAS OZ
Modelo: OZ (DIN 6388A)



131 JOGO DE PINÇAS OZ COM CONE E CHAVE
Modelo: ISO-40 (DIN 2080)



132 PINÇA DMC



132 PINÇA SK



133 PINÇA PARA AFIADORA
Modelo: RU2



133 PINÇA PARA CONE AUTO TORQUE (REDUÇÃO)



134 PINÇA PARA CONE HIDRÁULICO (VEDADA) (REDUÇÃO)



134 JOGO DE PINÇAS HIDRÁULICAS COM CONE (MAS 403 BT)



ACESSÓRIOS DISPOSITIVOS DE APERTO E PINOS DE FIXAÇÃO

- | | | | |
|------------------------------------------------------------------------------------------------------------------------------------------|-------------------------------------------------------------------------------------------------------|-----------------------------------------------------------------------------------------------------|-----------------------------------------------------------------------------------------------|
| <p>135 ADAPTADOR PARA TROCA RÁPIDA - COM EMBREAGEM DE SEGURANÇA HQT</p> | <p>136 ADAPTADOR PARA TROCA RÁPIDA - SEM EMBREAGEM DE SEGURANÇA HQT</p> | <p>136 ADAPTADOR PARA TROCA RÁPIDA - SEM EMBREAGEM DE SEGURANÇA HQT (Porta Pinça)</p> | <p>136 REDUÇÃO PARA ADAPTADOR HQT</p> |
| <p>137 DISPOSITIVO DE APERTO CALIBRADOR PARA PINOS E PORCAS
Modelo: HT07</p> | <p>137 PONTEIRA COM ENCAIXE TIPO E (4 PONTAS) PARA DISPOSITIVO DE APERTO
Modelo: TWR05</p> | <p>137 PONTEIRA COM ENCAIXE TIPO UNHA PARA DISPOSITIVO DE APERTO
Modelo: TWR06</p> | <p>137 PONTEIRA COM ENCAIXE SEXTAVADO PARA DISPOSITIVO DE APERTO
Modelo: TWR07</p> |
| <p>138 DISPOSITIVO DE APERTO CALIBRADOR
Modelo: MTD6-NS</p> | <p>138 PONTEIRA TORX COM ENCAIXE 1/4" SEXTAVADO</p> | <p>138 TUBO DE REFRIGERAÇÃO PARA CONE HSK</p> | <p>138 CHAVE PARA TUBO DE REFRIGERAÇÃO</p> |
| <p>139-141 PINO DE FIXAÇÃO</p> <p>(DIN 69872) (DIN 6499) (ISO 7388A) (ISO 7388B) (MAZAK) (MITSUI) (CAT-BT 40x45") (JIS B6339)</p> | <p>141 PINO ADAPTADOR BT PARA ISO</p> <p>(DIN2080)</p> | | |
| <p>141 PINÇA PARA PINO - ROSCA INTERNA E EXTERNA (MAS 403 BT)</p> | <p>142 PORCA PARA PINÇA</p> <p>B M I T1 T2 OZ SK SK</p> | | |

CHAVES E MANDRIS

- | | | | | |
|----------------------------------------------------------|--------------------------------------------------------|--------------------------------------------|--------------------------------------------------|------------------------|
| <p>143 CHAVE PARA PORCA</p> <p>Modelo: M</p> | <p>Modelo: OZ</p> | <p>Modelo: T1</p> | <p>Modelo: T2- 4 pontas</p> | <p>Modelo: T2 UNHA</p> |
| <p>144 CHAVE PARA MANDRIL APERTO RÁPIDO SUPER</p> | <p>144 CHAVE PARA PINO</p> | <p>144 CHAVE PARA MANDRIL</p> | <p>145 MANDRIL COM CHAVE LINHA LEVE</p> | |
| <p>145 MANDRIL COM CHAVE LINHA PESADA</p> | <p>145 MANDRIL COM CHAVE LINHA PESADA EXTRA</p> | <p>146 MANDRIL DE APERTO RÁPIDO</p> | <p>146 MANDRIL DE APERTO RÁPIDO SUPER</p> | |

ACESSÓRIOS E MEDIÇÃO

147 FLEXÍVEL PLÁSTICO - JOGO



147 FLEXÍVEL PLÁSTICO

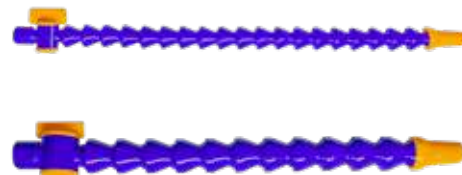

148 SUPORTE PARA TROCA DE FERRAMENTAS

Modelos: LD, HSK



148 SUPORTE PARA TRANSPORTE DE FERRAMENTAS E SUPORTE DE BANCADA

Modelos: TC, RPC



149 RELÓGIO APALPADOR



149 BASE MAGNÉTICA ARTICULADA COM AJUSTE FINO



149 SUPORTE UNIVERSAL PARA RELÓGIO APALPADOR



150 LOCALIZADOR DE ARESTAS

Modelo: CBO



150 SENSOR DE LOCALIZAÇÃO COM BIP E LED



151 PRESSETER COM RELÓGIO



151 PRESSETER ELETRÔNICO



151 PRESSETER DIGITAL



152 LUMINÁRIA LED



152 BLOCO EM V - MAGNÉTICO



152 PINÇAS MAGNÉTICAS DE SEGURANÇA SIMPLES

Modelo: SP



152 PINÇAS MAGNÉTICAS DE SEGURANÇA DUPLA

Modelo: TP



153 MINI CHANFRADEIRA PNEUMÁTICA PORTÁTIL



153 CHANFRADEIRA ELÉTRICA PORTÁTIL



153 LEVANTADOR MAGNÉTICO

Modelo: LS1



PLACAS

155 PLACA 3 CASTANHAS -
COMBINADA (AUTO. E INDEP.)



155 PLACA 4 CASTANHAS -
COMBINADA (AUTO. E INDEP.)



156 PLACA AUTOCENTRANTE COM 3
CASTANHAS MONOBLOCO
FIXAÇÃO TRASEIRA



156 PLACA AUTOCENTRANTE COM 3
CASTANHAS MONOBLOCO
FIXAÇÃO FRONTAL



156 PLACA AUTOCENTRANTE COM 3
CASTANHAS MONOBLOCO
FIXAÇÃO FRONTAL - CORPO DE AÇO



157 PLACA AUTOCENTRANTE COM 3
CASTANHAS REVERSÍVEIS
FIXAÇÃO TRASEIRA



157 PLACA AUTOCENTRANTE COM 3
CASTANHAS REVERSÍVEIS
FIXAÇÃO FRONTAL



157 PLACA AUTOCENTRANTE COM 3
CASTANHAS REVERSÍVEIS
FIXAÇÃO FRONTAL - CORPO DE AÇO



158 PLACA AUTOCENTRANTE COM 3
CASTANHAS MONOBLOCO
FIXAÇÃO CAMLOCK



158 PLACA AUTOCENTRANTE COM 3
CASTANHAS REVERSÍVEIS
FIXAÇÃO CAMLOCK



158 PLACA AUTOCENTRANTE COM 3
CASTANHAS MONOBLOCO
COM HASTE CÔNICA



159 PLACA AUTOCENTRANTE COM 4
CASTANHAS MONOBLOCO
FIXAÇÃO TRASEIRA



159 PLACA AUTOCENTRANTE COM 4
CASTANHAS REVERSÍVEIS
FIXAÇÃO TRASEIRA



160 PLACA INDEPENDENTE COM 4
CASTANHAS MONOBLOCO



160 PLACA AUTOCENTRANTE
COM 6 CASTANHAS MONOBLOCO
FIXAÇÃO TRASEIRA



160 FLANGE CONE CURTO PARA
PLACAS UNIVERSAIS E
INDEPENDENTES



161 PLACA HIDRÁULICA
Modelos: OCHC, OLHL



161 PLACA HIDRÁULICA DE
PRECISÃO (0,003)
Modelo: PCP



GUIAS, CASTANHAS E PEÇAS DE REPOSIÇÃO

162 GUIA PARA
CASTANHA
Modelo: KITAGAWA



163 GUIA PARA
CASTANHA
Modelo: AUTOBLOCK



162-163 CASTANHA MOLE
Modelos: KITAGAWA,
AUTOBLOCK



162-163 CASTANHA DURA
Modelos: KITAGAWA,
AUTOBLOCK



164 ANEL ESPIRAL



164 PINHÃO



164 CHAVE PARA PLACA



164 CASTANHA
MONOBLOCO
EXTERNA



164 CASTANHA
MONOBLOCO
INTERNA



164 CASTANHA BASE



164 CASTANHA
SOBREPOSTA



164 CASTANHA
MONOBLOCO
INDEPENDENTE



PONTOS FIXOS, ROTATIVOS E ACESSÓRIOS

166 PONTO ROTATIVO



167 PONTO ROTATIVO CARGA LEVE



168 PONTO ROTATIVO PRECISÃO



Modelo A



Modelo B

169 PONTO ROTATIVO COMPACT



Modelo A



Modelo B



Modelo I

170 PONTO ROTATIVO HIGH PERFORMANCE



Modelo A



Modelo B

171 PONTO ROTATIVO HIGH SPEED



Modelo A



Modelo B



Modelo I

172 PONTO ROTATIVO SUPER HIGH SPEED



Modelo A



Modelo B

173 PONTO ROTATIVO SUPER CARGA



173 PONTO ROTATIVO PARA TUBO (Orbital)



174 PONTO DE ARRASTE



174 PONTO FIXO DE ARRASTE



174 BUCHA PARA PONTO DE ARRASTE



175 PONTO DE ARRASTE FRONTAL



176 PONTO FIXO HSS PONTA ESTENDIDA - COM PORCA EXTRATORA



176 PONTO FIXO HSS - COM PORCA EXTRATORA



177 PONTO FIXO COM INSERTO DE METAL DURO



177 PONTO FIXO HSS



177 PONTEIRAS DE REPOSIÇÃO PARA PONTOS ROTATIVOS COM PONTAS INTERCAMBIÁVEIS



H230

H212

H210

H208

H206

H205

H200

FERRAMENTAS ACIONADAS BMT, VDI E ACESSÓRIOS

178 BUCHA REDUÇÃO PARA VDI



178 BUCHA EXCÊNTRICA PARA AJUSTE DO CENTRO DA BROCA



179 FERRAMENTA ACIONADA BMT - AXIAL
(DIN 1809)



179 FERRAMENTA ACIONADA BMT - RADIAL
(DIN 1809)



180 FERRAMENTA ACIONADA VDI - AXIAL
(DIN 1809)



180 FERRAMENTA ACIONADA VDI COM PORCA INTERNA - AXIAL
(DIN 1809)



181 FERRAMENTA ACIONADA VDI - RADIAL
(DIN 1809)



181 FERRAMENTA ACIONADA VDI COM CORPO RECUADO - RADIAL
(DIN 1809)



182 FERRAMENTA ACIONADA VDI - AXIAL
(DIN 5480)



182 FERRAMENTA ACIONADA VDI - RADIAL
(DIN 5480)



183 FERRAMENTA ACIONADA VDI - AXIAL
(DIN 5482)



183 FERRAMENTA ACIONADA VDI - RADIAL
(DIN 5482)



PORTA FERRAMENTAS BMT E CASTELO

184 BMT - FRONTAL



184 BMT - LATERAL



184 BMT - LATERAL INVERTIDO



185 BMT - LATERAL DUPLO



185 BMT - LATERAL DUPLO INVERTIDO



185 BMT - PORTA FERRAMENTA



186 SUPORTE CASTELO - PORTA FERRAMENTAS





186 SUPORTE CASTELO - FRONTAL



PORTA FERRAMENTAS VDI

- | | | | |
|-----------------------------------------------------------------------------------------------------------------------------------------------------|--------------------------------------------------------------------------------------------------------------------------------------------------------|-----------------------------------------------------------------------------------------------------------------------------------------------------------|------------------------------------------------------------------------------------------------------------------------------------------------------------|
| <p>187 VDI LATERAL - RADIAL DIREITO
(DIN 69880 B1)</p>  | <p>187 VDI LATERAL - RADIAL ESQUERDO
(DIN 69880 B2)</p>  | <p>187 VDI LATERAL - RADIAL DIREITO INV.
(DIN 69880 B3)</p>  | <p>188 VDI LATERAL RADIAL ESQUERDO INV.
(DIN 69880 B4)</p>  |
| <p>188 VDI FRONTAL - AXIAL DIREITO
(DIN 69880 C1)</p>  | <p>188 VDI FRONTAL - AXIAL ESQUERDO
(DIN 69880 C2)</p>  | <p>189 VDI FRONTAL - AXIAL DIREITO INV.
(DIN 69880 C3)</p>  | <p>189 VDI FRONTAL - AXIAL ESQUERDO INV.
(DIN 69880 C4)</p>  |
| <p>189 VDI - PORTA BARRA WELDON
(DIN 69880 E2)</p>  | <p>190 VDI - PORTA PINÇA ER
(DIN 6499)/(DIN 69880 E4)</p>  | | |

ACESSÓRIOS PARA FIXAÇÃO

- | | | | |
|---------------------------------------------------------------------------------------------------------------------------------------------------------------|----------------------------------------------------------------------------------------------------------------------------------------------------------|--------------------------------------------------------------------------------------------------------------------------------------------------------------|-----------------------------------------------------------------------------------------------------------------------------------------------------|
| <p>190 BAR PULLER - PUXADOR DE BARRA
Modelos: BP-20, BP-25</p>  | <p>191 JOGO DE PRESILHAS PARA FIXAÇÃO
Modelos: CK, ZK</p>  |  <p>ACC</p> | <p>191 PARAFUSOS CABEÇA "T"
(PCT-0009)</p>  |
| <p>191 PORCA SEXTAVADA
(PS-0006)</p>  | <p>192 PORCA COM COLAR
(PC-0008)</p>  | <p>192 PORCA "T"
(PT-0005)</p>  | <p>192 TIRANTE ROSCADO
(TR-0004)</p>  |
| <p>193 ARRUELA LISA
(AL-0007)</p>  | <p>193 CALÇO REGULÁVEL
(CR-0017)</p>  | <p>193 GRAMPO FECHADO COM PARAFUSO DE ENCOSTO
Modelo: GF</p>  | <p>194 GRAMPO PARA FIXAÇÃO LATERAL
Modelo: GFL</p>  |
| <p>194 MORSA DE FIXAÇÃO LIVRE
Modelo: FV</p>  | | | |

CONE BÁSICO

- 200** MAS 403 BT AD

- 200** DIN 69871 AD

- 201** DIN 69893 HSK-A

- 201** DIN 69893 HSK-E

- 201** DIN 26623-1 PSC (CAPTO)



EXTENSÃO E REDUTOR

- 202** PR EXTENSÃO

- 202** RD REDUTOR



REDUTOR E BARRA ANTIVIBRATÓRIOS

- 203** RAV REDUÇÃO ANTIVIBRATÓRIA

- 203** BMD BARRA PROLONGADORA ANTIVIBRATÓRIA DE METAL DURO



CABEÇOTES PARA DESBASTE E ACABAMENTO E CONJUNTOS

- 205** CABEÇOTE DE DESBASTE TS 16 - 80 (Ø 18 - 200)

- 207** CABEÇOTE DE ACABAMENTO MICROMÉTRICO TRM 16 - 40 (Ø 18 - 63) 2 µm

- 208** CABEÇOTE DE ACABAMENTO MICROMÉTRICO TRM 50 (Ø 2.5 - 140) 2 µm

- 209** CABEÇOTE DE ACABAMENTO MICROMÉTRICO TRM 50/63 - 63/63 (Ø 2.5 - 155) 2 µm

- 210** CABEÇOTE DE ACABAMENTO MICROMÉTRICO TRM 50/80 (Ø 2.5 - 220) 2 µm

- 211** CABEÇOTE DE ACABAMENTO MICROMÉTRICO TRM 80/125 (Ø 36 - 500) 2 µm

- 212** KIT K01 TRM 50 (Ø 6 - 140) 2 µm

- 212** KIT K01 TRM 50/63 - 63/63 (Ø 6 - 155) 2 µm

- 213** KIT K03 ACESSÓRIOS (Ø 36 - 410) 2 µm



CABEÇOTE MICROMÉTRICO PSC

- 214** CABEÇOTE DE ACABAMENTO MICROMÉTRICO PSC40-50-63 TRM 50 (Ø 2.5 - 140) 2 µm

- 215** KIT K01 PSC40-50-63 TRM 50 (Ø 6 - 140) 2 µm



ACESSÓRIOS PARA TS E TRM

- 221** SSCC, SMCC, SFCC, SFTP, BM, CW, D08, P e PS



AUTO-TORQUE MONOFORCE

- 216** MAS 403 BT AD

- 216** DIN 69871 AD

- 217** DIN 69893 HSK-A

- 217** DIN 69893 HSK-E



- 217** PINÇA RC REDUÇÃO



218 TA-SENSITIV 2

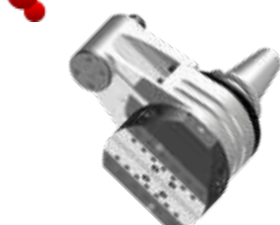

219 TA-CENTER 2



220 U-TRONIC



CABEÇOTE ANGULAR



CABEÇOTE 90° COM OU SEM FLANGE PARA GRANDES PEÇAS



CABEÇOTE FIXO COM MANDRIS OPOSTOS



CABEÇOTE 90° LONGO



CABEÇOTE FIXO COM ÂNGULO VARIÁVEL



CABEÇOTE PARA ESPAÇOS RESTRITOS

LINEA CONTROL

230 T90cn-1,5

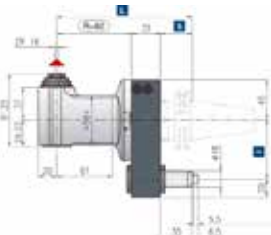

231 T90cn-2,5

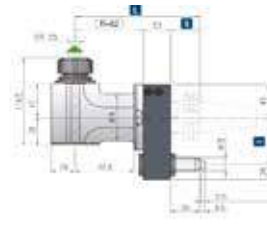

232 T90cn-3,5



233 T90cn-5

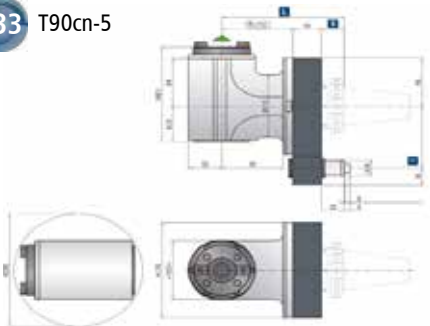

234 TCUn-1,5

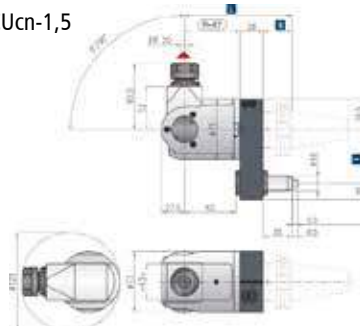

235 TCUn-2,5

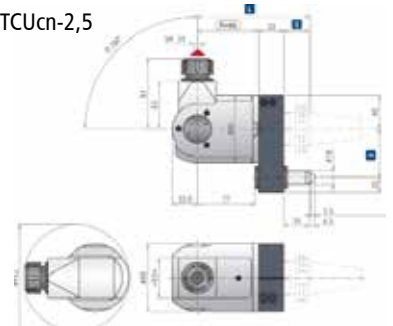



1 Posição de rosqueamento (4x90°), permitindo trabalhar vertical e horizontalmente.

2 Motor elétrico: 220V / 60Hz-1Ph

3 Adequada à norma de segurança NR12



4 Painel digital para ajustes de funções

Seleção de rosas e função "pica-pau"

Controle de velocidade

Controle de torque

Controle de profundidade

Acessórios Opcionais:
Código: 05747



Bancada de trabalho
Dimensões: 600x900x700mm.
5 Gavetas e 1 porta.
Mesa com rasgo "T" M12.

Código: 06650



Adaptador para cossinetes
Acompanha:
5 Adaptadores: GT12-M3-M6, M8, M10-GT12, M12-M14 e M16-M20
9 Cossinetes: M4 e M3, M5, M6, M8, M10, M12, M14 e M16
**Acompanha chaves*



Confira também nosso vídeo institucional deste modelo escaneando o QR code ao lado.

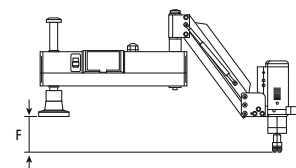
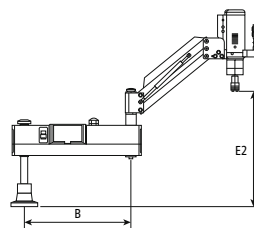
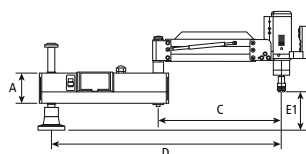
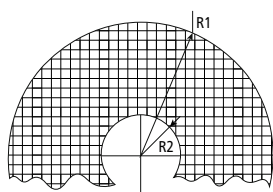

Modelo	R1	R2	A	B	C	D	E1	E2	F
M3 - M16	1010	330	145	465	545	1010	170	488	75
M6 - M24	1095	370	145	465	630	1095	140	530	175
M6 - M36	1140	405	145	510	630	1140	110	530	175

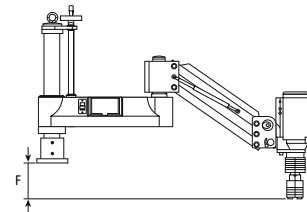
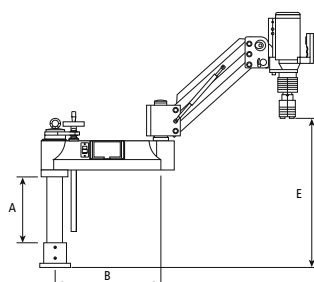
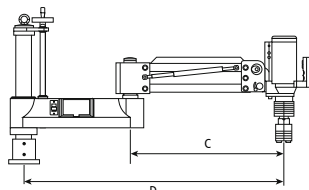
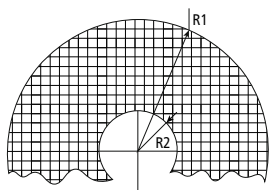

Modelo	R1	R2	A	B	C	D	E	F
M12 - M48	1260	405	299	518	742	1260	222	673



Código	Lubrificação	Adequada à NR-12	Capacidade	Rotação	Faixa de Trabalho	Adaptadores com embreagem de segurança			Potência	Peso Total (kg)	
						Modelo	Ø	∅			Rosca
06339	Não	Sim	M3 - M16	0 - 375 RPM	Horizontal 1000mm Vertical 400mm	KWES / 1B	3,50	2,70	M3 - M5 - 1/8"	600w	30
							4,50	3,40	M4 - M6 - 5/32" - 1/4"		
							6,00	4,90	M5 / M6		
							8,00	6,20	M8 - 5/16"		
							10,00	8,00	M10		
							9,00	7,00	M12 - 3/8" - 1/2"		
05855	Sim	Sim	M3 - M16	0 - 375 RPM	Horizontal 1000mm Vertical 400mm	KWES / 1 *	11,00	9,00	M14 - G1/4" *	600w	30
							12,00	9,00	M16 - G3/8" - 5/8" *		
05746	Sim	Sim	M6 - M24	0 - 200 RPM	Horizontal 1200mm Vertical 400mm	KWES / 2B	6,00	4,90	M5 / M6	1200w	46
							8,00	6,20	M8 - 5/16"		
							10,00	8,00	M10		
							9,00	7,00	M12 - 3/8" - 1/2"		
							11,00	9,00	M14 - G1/4"		
							12,00	9,00	M16 - G3/8" - 5/8"		
							14,00	11,00	M18 - 3/4"		
							16,00	12,00	M20 - G1/2"		
18,00	14,50	M22 / M24 - G5/8" - 7/8"									
05832	Sim	Sim	M6 - M36	0 - 125 RPM	Horizontal 1200mm Vertical 400mm	KWES / 2B	6,00	4,90	M5 / M6	1200w	56
							8,00	6,20	M8 - 5/16"		
							10,00	8,00	M10		
							9,00	7,00	M12 - 3/8" - 1/2"		
							11,00	9,00	M14 - G1/4"		
							12,00	9,00	M16 - G3/8" - 5/8"		
							14,00	11,00	M18 - 3/4"		
							16,00	12,00	M20 - G1/2"		
							18,00	14,50	M22 / M24 - G5/8" - 7/8"		
						Redutor	KWRE 3/2				
						KWES / 3 *	20,00	16,00	M27 - G3/4" - 1" *		
							22,00	18,00	M30 - G7/8" - 1.1/8" *		
							25,00	20,00	M33 - G1" - 1.1/4" *		
28,00	22,00	M36 - G1.1/8" - 1.3/8" *									
06340	Sim	Sim	M12 - M48	0-50 RPM 0-250 RPM	Horizontal 1200mm Vertical 400mm	KWES / 2B	9,00	7,00	M12 - 3/8" - 1/2"	1200w	137
							11,00	9,00	M14 - G1/4"		
							12,00	9,00	M16 - G3/8" - 5/8"		
							14,00	11,00	M18 - 3/4"		
							16,00	12,00	M20 - G1/2"		
							18,00	14,5	M22 / M24 - G5/8" - 7/8"		
						Redutor	KWRE 3/2				
						KWES / 3 *	20,00	16,00	M27 - G3/4" - 1" *		
							22,00	18,00	M30 - G7/8" - 1.1/8" *		
							25,00	20,00	M33 - G1" - 1.1/4" *		
							28,00	22,00	M36 - G1.1/8" - 1.3/8" *		
							32,00	24,00	M39/M42 - 1.1/2" - 1.5/8" *		
							36,00	29,00	M45/M48 - G1.3/8 - 1.3/4 - G1.1/2 - 1.7/8" *		

*Sem embreagem de segurança.

• A Rosqueadeira CNC Automática, modelo ZK-20, foi desenvolvida para aplicações de rosqueamento automático, onde há necessidade de produção.



Código	Lubrificação	NR-12	Capacidade	Rotação	Potência	Peso Total (kg)
06126	Não	Sim	M3 - M16*	10 - 300 RPM	750w	120



Adaptadores com embreagem de segurança			
Modelo	∅	∅	Rosca
KWES -1B	3,50	2,70	M3 - M5 - 1/8"
	4,50	3,40	M4 - M6 - 5/32" - 1/4"
	6,00	4,90	M5 / M6
	8,00	6,20	M8 - 5/16"
	10,00	8,00	M10
	9,00	7,00	M12 - 3/8" - 1/2"

*Não acompanha adaptador M16, consulte opções.



MÁQUINA DE INDUÇÃO TÉRMICA

Modelo: CLT II



- Permite troca rápida de ferramentas em poucos segundos com aquecimento preciso por indução eletromagnética.
- Sistema integrado de refrigeração por água, compatível com modelos Slim e Standard (3° e 4,5°) garantindo eficiência térmica e maior vida útil dos componentes.



Este dispositivo aquece o porta-ferramenta com base no princípio de aquecimento por indução, permitindo a troca rápida da ferramenta em apenas alguns segundos. Por isso, a posição do porta-ferramenta dentro da bobina tem grande influência na sua expansão térmica. A posição correta de aquecimento está ilustrada na **área 1** da figura.

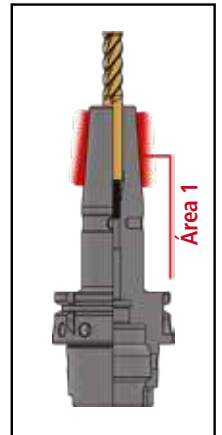

Durante o processo de aquecimento, se a **área 1** for posicionada com precisão na região de aquecimento da bobina, o porta-ferramenta se expandirá rapidamente até o tamanho necessário para encaixar a ferramenta.

Isso significa que apenas uma pequena quantidade de energia é armazenada no porta-ferramenta, resultando em uma temperatura mais baixa durante a montagem e desmontagem e, conseqüentemente, um tempo de resfriamento reduzido.

Acessórios inclusos:



Refrigerador industrial



Cabo de energia



Adaptadores de porta-ferramentas



Alicate de trava curvo



Par de luvas de proteção



Óculos de proteção



Conjunto de anéis de fixação



Suporte porta-ferramentas

Código	Especificações Técnicas		
	Especificações	Máquina	Refrigerador
06790	Voltagem	Trifásico 380V 50Hz	
	Máxima corrente de entrada	3 x 25 A	0.4-3.7 A
	Potência Nominal	15KW (Equivalente a 18,75 KVA)	0.75 - 1KW (Equivalente a 0,94 - 1,25 KVA)
	Peso	115 KG	
	Micro-ajuste de tempo de indução	Micro-ajuste com 0,2 segundos	
	Dimensões (Comp.x Larg. x Alt.)	690 x 580 x 1528mm	
	Suporte para Mandris	1 BT/SK/CAT 30/40/50 e 1 HSK63 A/100A Outras especificações devem ser adquiridos separadamente.	

Tolerância do diâmetro da ferramentas:

Diâmetro do eixo	3 mm	4mm	5mm	6-32mm
Tolerância	H4	H4	H5	H6

CONSULTE OPÇÕES DE SUPORTES TÉRMICOS



BT
Pág. 61-62



SK
Pág. 79



HSK
Pág. 92-93



EXTENSÃO
Pág. 118

AFIADORA DE BANCADA PARA FERRAMENTAS

Modelo: PP-U3



Projetada para afiação de fresas, brocas, fresas topo e ferramentas de torno.

- Acessórios Inclusos:
- Dispositivo afiador de brocas;
- Dispositivo afiador de ferramentas de topo;
- Dispositivo afiador de ferramentas de torno;
- Dispositivo afiador copiador de hélice;
- Rebolo diamantado;
- Rebolo abrasivo branco;
- Conjunto de pinças de 4, 6, 8, 10 e 12mm

Código	Diâmetro máximo de afiação	Espessura máxima de afiação	Diâmetro do eixo do rebolo	Diâmetro do rebolo	Rotação do eixo do rebolo	Avanço do castelo	Avanço do cabeçote
06371	1 a 26 mm	50 mm	20 mm	100 mm	5.000 RPM	140 mm	18 mm

Avanço fino do castelo	Avanço do cabeçote	Gama de ângulo de perfil	Ângulo negativo	Ângulo de corte	Potência	Voltagem	Peso
5 mm	3 - 28 mm	0 - 180°	52°	0 - 44°	245 W	220V / 50Hz	45 kg

Desenhos dos principais perfis executados na máquina:

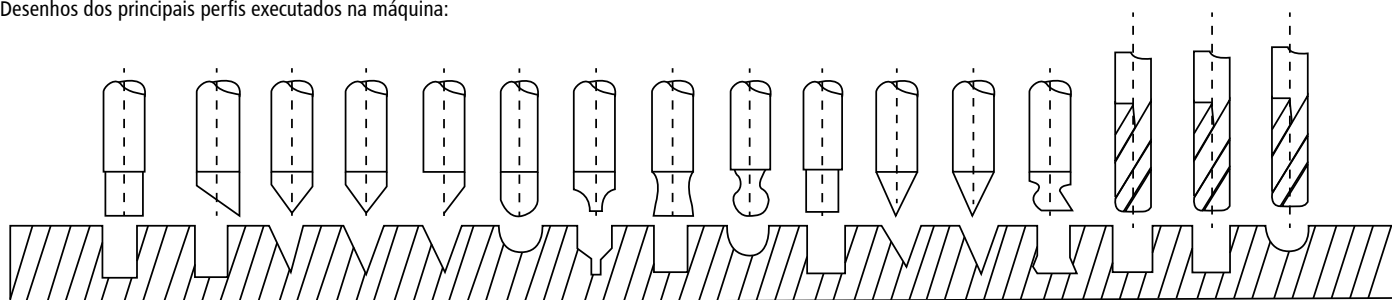

PINÇA PARA AFIADORA

Modelo: RU2

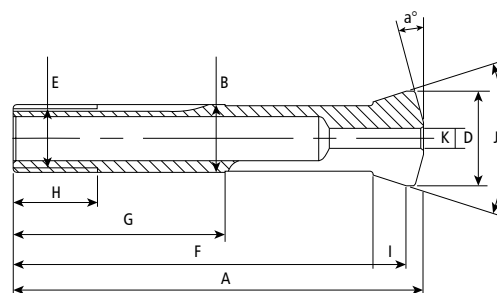

Modelo	A	a°	B	K	D	E	F	G	H	I	J
RU2	122	15°	20	1, 2, 3, 4, 5, 6, 7, 8, 9, 10, 11, 12, 13, 14, 15, 16	28	S20x2	107	63	25	10	35°12'

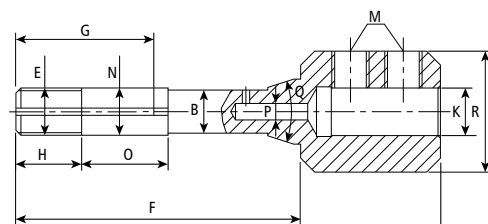

Modelo	A	B	K	E	F	G	H	N	O	P	Q	R
RU2	128	19	17, 18, 19, 20, 21, 22, 23, 24, 25, 26, 28	S20x2	122	56	28	20	37	8	35°12'	52

AFIADORA DE BANCADA PARA FRESAS

Modelo: XT-X



- Permite afiar fresas de 2, 3 e 4 arestas com facilidade.
- Ajustando o dispositivo de afiação, a largura e a profundidade do canal podem ser controladas para atender diferentes materiais.
- Uma estrutura especial, consegue retificar o ângulo axial de aresta da fresa, melhorando a afiação da aresta de corte.



Código	Capacidade de afiação	Pinça	Rotação Máxima	Potência	Voltagem	Peso
07009	4 a 14 mm	ER-20	4.400 RPM	160 W	220V	15 kg

*Para fresas de HSS consulte opções de rebolo.

AFIADORA DE BANCADA PARA BROCAS

Modelo: Z-13

- Permite afiar brocas com alta eficiência e precisão.
- A máquina permite afiar o ângulo de ponta, o ângulo da aresta de corte frontal, o ângulo de entrada do canal helicoidal e corrigir o desgaste do diâmetro.
- Seu ajuste fino garante maior precisão na centralização da broca, reduzindo vibrações e melhorando o desempenho de corte.



Código	Capacidade de afiação	Pinça	Ângulo de afiação	Rotação Máxima	Potência	Voltagem	Peso
07007	3 a 13 mm	ER-20	90° - 140°	4.400 RPM	120 W	220V	9 kg

*Para brocas de metal duro consulte opções de rebolo.

AFIADORA DE BANCADA PARA BROCAS

Modelo: Z-20

- Permite afiar brocas com alta eficiência e precisão.
- A máquina permite afiar o ângulo de ponta, o ângulo da aresta de corte frontal, o ângulo de entrada do canal helicoidal e corrigir o desgaste do diâmetro.
- Seu ajuste fino garante maior precisão na centralização da broca, reduzindo vibrações e melhorando o desempenho de corte.



Código	Capacidade de afiação	Pinça	Ângulo de afiação	Rotação Máxima	Potência	Voltagem	Peso
07008	3 a 20 mm	ER-20 e ER-25	95° - 140°	4.400 RPM	160 W	220V	12 kg

*Para brocas de metal duro consulte opções de rebolo.

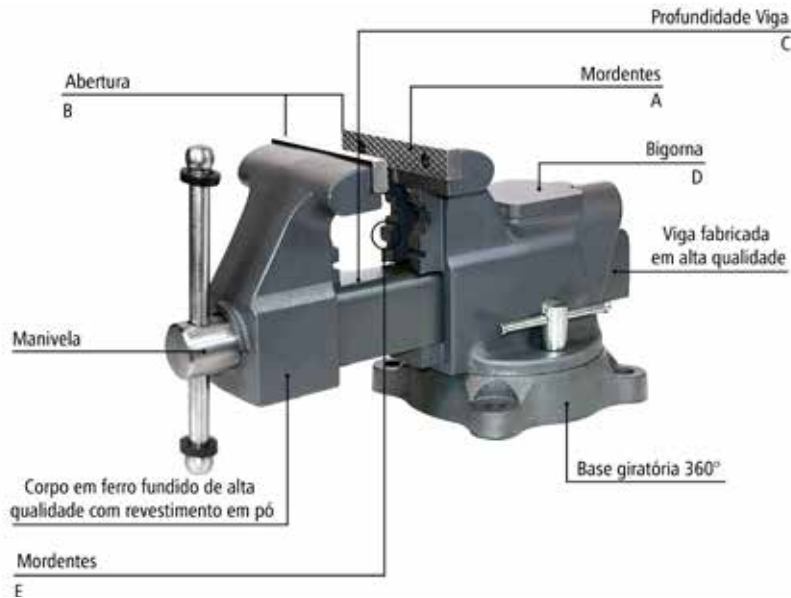

Código	Modelo	A	B	C	D	E	Peso (Kg)
06362	03050-D	125	140	95	78x78	10-75.5	16
06363	03060-D	150	178	107	90x100	17-88.5	24
06364	03080-D	200	200	115	95x100	17-88.5	29.5

24

PLACA PNEUMÁTICA - PARA OPERAÇÕES EM MÁQUINAS COM MESA
Modelo: PPC

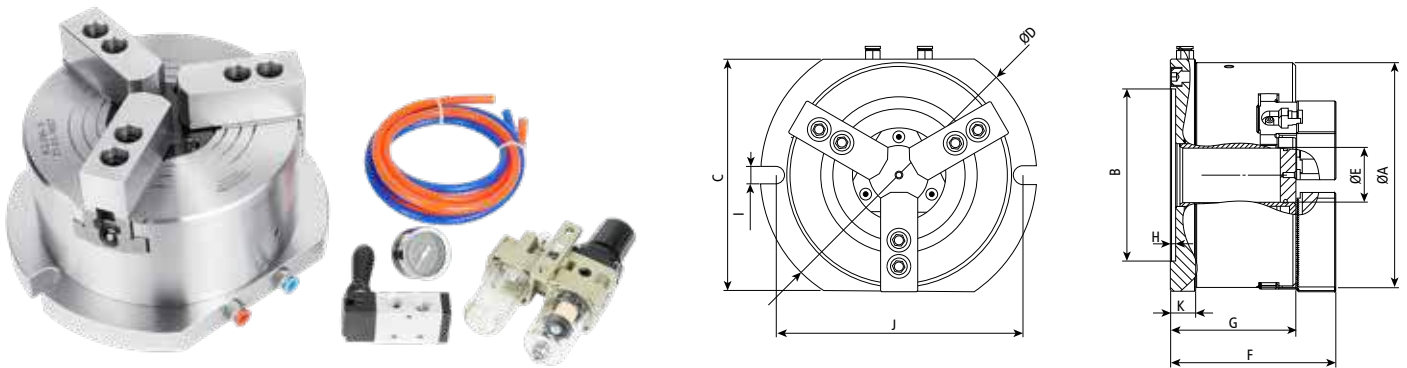

Dimensões do produto:

Código	Modelo	A	B	C	D	E	F	G	H	I	J	K
06350	PPC-8	215	165	222	265	52	158	120	5	2-17	236	24
06351	PPC-10	256	206	270	310	70	169	126	5	2-17	280	24

Performance do produto:

Código	Modelo	Curso das Castanhas	Força máxima de fixação estática (kgf)	Força máxima de retenção estática (kgf)	Pressão permitida (Mpa)	Fixação	Retenção	Peso (Kg)
06350	PPC-8	5.5	52(5320)	58(5940)	0.4-0.8	5-220	20-240	33
06351	PPC-10	6	69(7043)	82(8400)	0.4-0.8	10-260	30-280	46



PLACA PARA CENTRO DE USINAGEM COM 3 CASTANHAS

Modelo: PSC



- Este modelo de placa é indicado para utilização em centros de usinagem, com seu design reduzido, aumenta a distância permitida nas operações de usinagem.
- A flange acoplada em seu corpo facilita a fixação na mesa da máquina e seu encaixe de chave a 30° facilita o manuseio.
- Esta placa é configurada com castanhas duras sobrepostas reversíveis, havendo a possibilidade de confecção de castanhas moles pelo cliente conforme sua necessidade.

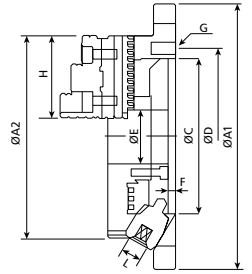
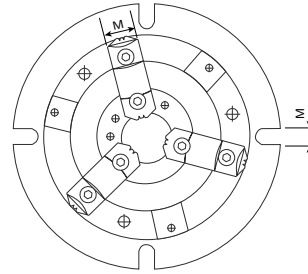

Código	Modelo	A1	A2	B1	B2	C	D	E	F	G	H	J	K	L	M	Fixação Máxima		Peso (kg)
																Interno	Externo	
06109	PSC-6	220	170	58	18	130	147	45	6	3-M10x1.5P	68	26	40	10	13	Ø8-Ø160	Ø48-Ø150	10.6
06110	PSC-8	270	210	65	20	155	172	60	6	3-M10x1.5P	82	28	43	11	13	Ø11-Ø200	Ø62-Ø190	18.1



PLACA PARA CENTRO DE USINAGEM COM 4 CASTANHAS

Modelo: SSC



- As placas modelo SSC são retificadas com precisão. As tolerâncias de W, X, Y, Z são de $\pm 0,05\text{mm}$, possibilitando a utilização de outras placas em conjunto.
- Esta placa é configurada com castanhas duras sobrepostas reversíveis, havendo a possibilidade de confecção de castanhas moles pelo cliente conforme sua necessidade
- Sua precisão de aperto repetitivo com as castanhas duras originais é de $\pm 0,02\text{mm}$.
- A precisão de paralelismo com as castanhas duras originais pode ser controlada dentro de até $0,05\text{mm}$ após o alinhamento dos lados da placa.

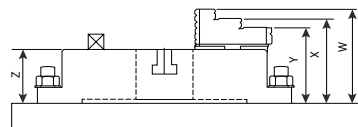
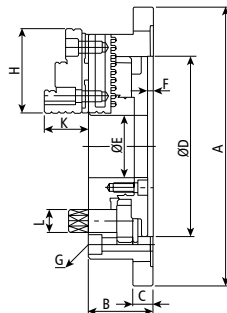
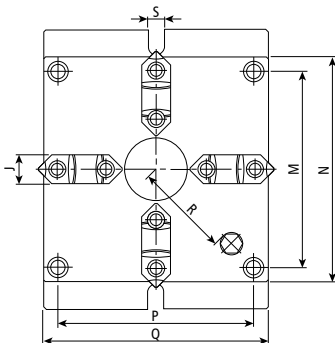

Exemplo de utilização:



Código	Modelo	A	B	C	D	E	F	G	H	J	K	L	M	N	P	Q	R	S	Fixação Máxima		Peso (kg)
																			Interno	Externo	
06112	SSC-6	215	57	18	130	40	5.5	4-M10x1.5P	68	26	39	14	144	165	144	165	66	18	Ø4-Ø128	Ø55-Ø128	11.4
06113	SSC-8	250	65	20	160	55	6	4-M10x1.75P	82	28	43	17	174	200	174	200	83	18	Ø5-Ø162	Ø62-Ø162	18.6



- Os Blocos Magnéticos ou Morsas Magnéticas Homge, possibilitam maior rapidez na fixação da peça de trabalho, fornecendo as 5 faces da peça de trabalho livre para usinagem.
- Permitem diversas configurações para aplicação do processo de usinagem, podendo o usuário configurar de acordo com as necessidades do processo.

Aplicações:

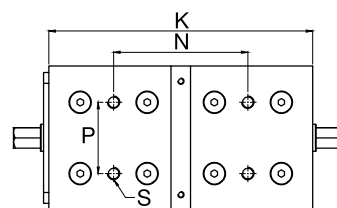
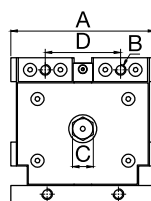
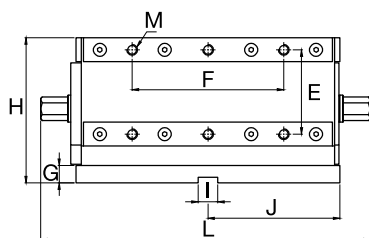
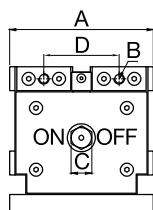
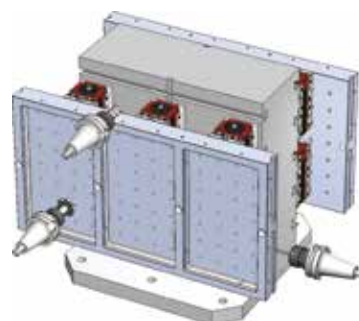
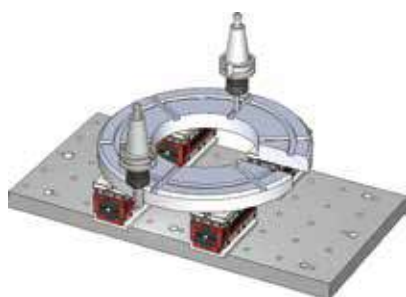
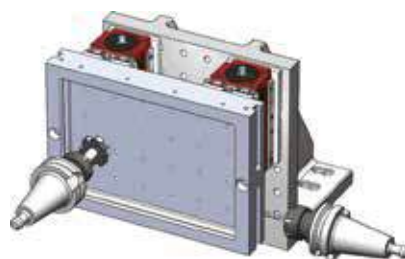

Código	Modelo	A	B	C	D	E	F	G	H	I	J	K	L
05657*	ECMC-220	133	M10	19	69,5	78	140	15	134	18	122	244	305
		M	N	P	S	Força Magnética (kgf)		Espessura Mínima da Peça (mm)		Peso (kg)			
		M10	124	66	M12	2100kgf ± 5%		30		39			

BLOCO / MORSA MAGNÉTICA

Modelo: SYT



- São ideais para fresadoras, retíficas, plainas e centros de usinagem CNC, proporcionando fixação rápida e eficaz.
- Reduz o tempo de setup e permite fixar peças de diferentes formatos e tamanhos, com a possibilidade de usar vários blocos ao mesmo tempo.
- Oferecem flexibilidade de usinagem, deixando até 5 faces da peça livres para operações como facear, furar e rosquear, reduzindo em até 80% o tempo de fixação.
- São equipados com réguas de sacrifício usináveis e substituíveis, utilizam ímãs de alto desempenho acionados por alavanca, sem necessidade de eletricidade.



Para maiores informações
escaneie o QR code acima

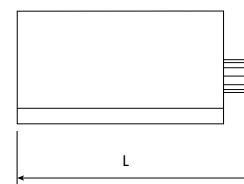
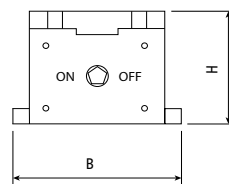

Código	Modelo	Força magnética (kgf)	Espessura Mínima da Peça (mm)	Dimensões (mm)			Peso (kg)
				L	B	H	
03773	SYT-150A	1500	25	255	190	95	22
03823	SYT-200A	2000	30	300	190	95	26

MESA MAGNÉTICA

Modelo: MMC

27

- As Mesas Magnéticas são fabricadas com ímãs de neodímio de alto desempenho magnético, sem limite de uso, não consomem energia elétrica para acionamento, não aquecem e não degradam o meio ambiente.
- Podem ser utilizadas em máquinas operatrizes, tais como: fresadoras, centro de usinagem CNC vertical, retífica plana, plainas, fresadoras, nas mais diversas operações como: usinar, esquadrear, facear, furar (não recomendado para furação passante) e rosquear.
- Com seu alto desempenho magnético, os processos de usinagem tornam-se mais rápidos: sem utilização de grampos auxiliares para fixação, com as 5 faces da peça livres, podendo ser fixadas diversas peças sobre a mesa e com redução no tempo de fixação de até 80%.



Para maiores informações
escaneie o QR code acima

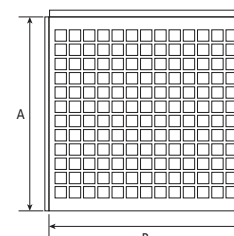
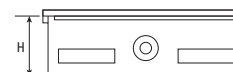

Código	Modelo	Dimensões (mm)			Polos (mm)	Número de Polos	Força magnética por polo (Kgf)	Força magnética total (kgf)	Peso (kg)
		A	B	H					
05634	MMC-2040	200	400	80	18 x 18	136	25	3400	42
04529	MMC-3040	300	400	90		176		4400	62
04530	MMC-3060	300	600	90		275		6875	92

- As mesas magnéticas eletro-permanente são fabricadas com ímãs de neodímio de alto desempenho magnético que juntamente do seu sistema de controle eletrônico convertendo a distribuição do circuito magnético interno para magnetização e desmagnetização da mesa.
- O tempo de magnetização e desmagnetização é de apenas 1 a 2 segundos.
- Podem ser utilizadas em máquinas operatrizes como: fresadoras, CNC vertical, retíficas, plainas, nas mais diversas operações.
- No processo de usinagem possibilita que as 5 faces da peça de trabalho fiquem livres, facilitando assim diversas operações em uma única fixação tais como: facear, esquadrear, ranhurar, furar e rosquear. Reduzindo assim em até 80% o tempo gasto na fixação da peça.
- As mesas possuem em sua configuração os blocos de sacrifício, que podem ser usinados para melhor fixar a peça ou em caso de operação de furação, podem ser substituídas posteriormente. E também podem ser confeccionados novos blocos respeitando a espessura mínima da peça de 25mm.
- Podem ser utilizadas mais de uma mesa simultaneamente no processo de usinagem ou ter outras mesas em diversas máquinas, com somente uma unidade controladora.
- Após a magnetização, não é necessário continuar fornecendo energia elétrica (deve-se remover os cabos e fechar o plug com a capa protetora).

Amplitude Magnética

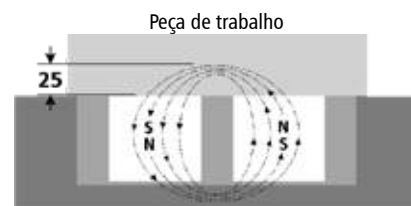

Polo Magnético: 50x50mm
Amplitude Magnética: 25mm

Acessórios incluídos:

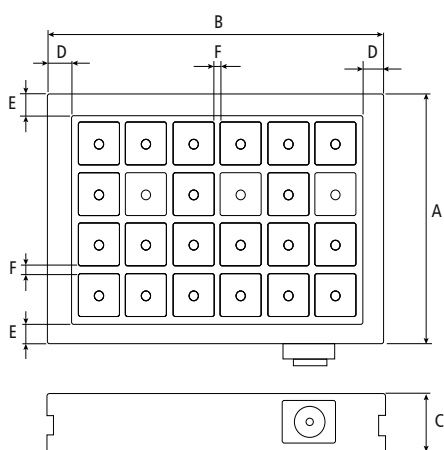

Fig 1

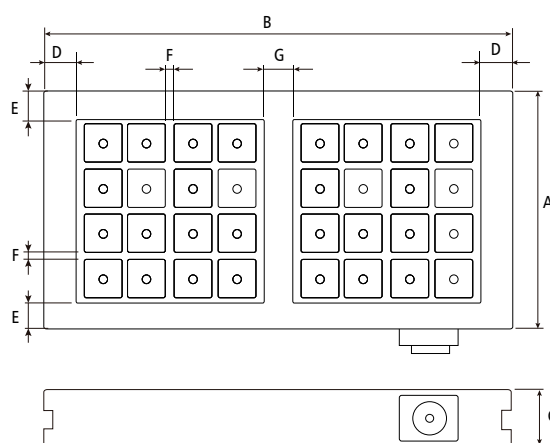

Fig 2

Código	Modelo	Dimensões (mm)						Polos	Números de polos	Força Magnética por polo (kgf)	Força Magnética Total (kgf)	Fig	Peso (kg)
		A	B	C	D	E	F						
05740	PEMN-3040	320	430	60	37	39	8	-	24	300	7200	1	82
05741	PEMN-3060	320	630	60	55	39	8	40	32	300	9600	2	114



MESA DE SENO MAGNÉTICA PERMANENTE

Modelo: SYT



- As mesas de seno magnéticas permanentes são indicadas para utilização em máquinas de eletroerosão e retíficas planas.
- A sua construção com ímãs de alta precisão e qualidade bem distribuídos, e processo especial de vedação permite sua utilização submersa em fluido de corte.

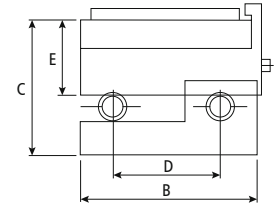
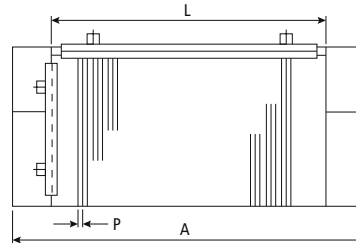

Código	Modelo	Dimensões (mm)						Força magnética (kgf/cm ²)	Ângulo	Polos	Peso (kg)
		L mm	B mm	C mm	D mm	E mm	A mm				
05738	PMSM-1515	150	150	86	100	48	200	12	0-60°	0.5+1.5	15.0
05739	PMSM-1530	300								1+3	



MESA MAGNÉTICA PERMANENTE

- As mesas magnéticas permanentes são indicadas para utilização em máquinas de eletroerosão e retíficas planas.
- A sua tecnologia e a distribuição magnética entre os polos fornece a força uniforme e ideal para usinagem de peças pequenas e finas, com baixo residual magnético sem alterar sua precisão durante a magnetização ou desmagnetização.
- Construída com um processo de vedação especial que aumenta a sua vida útil, permitindo trabalhar mais tempo submersa no fluido de corte.

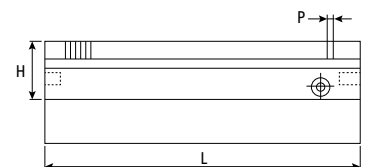
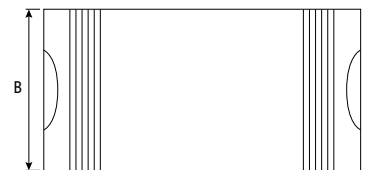

Código	Modelo	Dimensões (mm)			Força magnética (kgf/cm ²)	Polos	Peso (kg)
		B	L	H			
05490	PMR41-1015	100	150	48	12	1,5 + 0,5	5,5
05491	PMR41-1515	150	150				8,5
05492	PMR41-1020	100	200			8	
05493	PMR41-1520	150	200			10	
05494	PMR41-1530	150	300	53		1 + 3	17
05879	PMR41-3040	300	400				36
05880	PMR41-3060	300	600				72

- O divisor universal BS-3 (160) é um dos acessórios mais importantes para fresadoras.
- Com o auxílio desta ferramenta, a peça de trabalho, presa entre os centros ou em um mandril, pode ser girada em qualquer ângulo conforme desejado e dividida em partes iguais. Com a utilização de ferramentas de corte adequadas, o divisor também pode ajudar a fresadora a realizar as operações de fresamento de canal, engrenagem de dentes retos, canal espiral, came de Arquimedes, canal helicoidal entre outros.
- Este modelo foi projetado para consumidores com necessidades especiais, com eixo aprimorado para melhor performance.

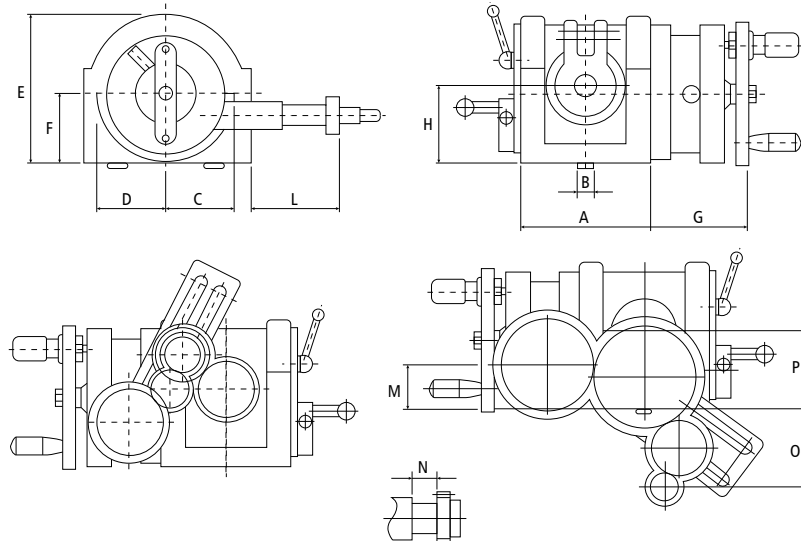

Código	Modelo	A	B	C	D	E	F	G	H	L	M	N	O	P	Peso (Kg)
06646	BS-3 (160)	209	18	116	98	259	152	120	160	103	68.5	34.5	100	160	120 (130)

Acessórios:

Disco Divisor A e B.

Número de Furos no Disco

(relação e redução da engrenagem 40:1)

Nº de furos	Disco A	24	25	28	30	34	37	38	39	41	42	43
	Disco B	46	47	49	51	53	54	58	59	62	66	-

Altura Central	Ângulo de rotação do fuso a partir da posição horizontal (para cima)	Posição horizontal (para baixo)	Ângulo necessário para uma volta completa do divisor	Min. leitura de nônio	Imprecisão no alinhamento do eixo após uma rotação completa do divisor.	Imprecisão em 1/4 de volta do fuso
160	≤ 95°	≤ 5°	9°	10"	± 45"	± 1'

- O divisor universal HOMGE foi desenvolvido para gerar todos os tipos de engrenagens. Divisão direta e helicoidal, (exceto os modelos BS-0 e BS-1) trabalhando com grande eficiência, garantindo diversos recursos com sua utilização, como girar a cabeça da posição horizontal de 90° para baixo até -10°, na vertical as inclinações podem ser acompanhadas em sua régua de escalas em graus. A relação da engrenagem sem fim é 40:1.
- A sua estrutura é construída de acordo com os melhores padrões de engenharia, além de sair da fábrica testado e inspecionado para garantir a completa satisfação de nossos clientes.



Acessórios Opcionais:

Placa de 3 castanhas 6" ou 8".

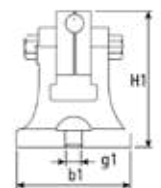
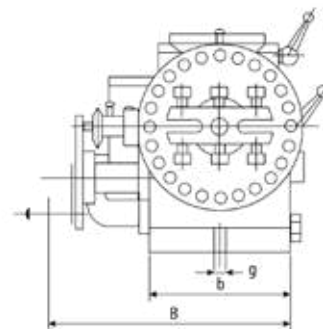
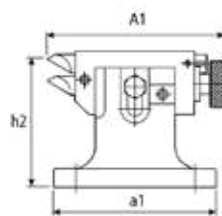
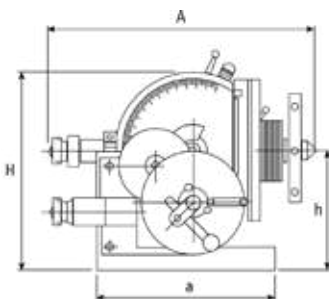

Acessórios:

Disco Divisor A, B e C.
Número de Furos no Disco
(relação e redução da engrenagem 40:1)

Nº de furos	Disco A	15	16	17	18	19	20
	Disco B	21	23	27	29	31	33
	Disco C	37	39	41	43	47	49

Divisor BS-2

Código	Modelo	A	B	H	h	a	b	g	Peso (kg)							
01164	BS-2	365	14 13/32	272	10 45/64	236	9 19/64	132.7	5 15/64	213	8 25/64	134	5 9/32	16	5/8	73.00

Contra BS-2

Modelo	A1	a1	b1	g1	H1	Altura do Centro (h2)						
BS-2	194	7 41/64	177	6 62/64	125	4 49/64	16	5/8	147	5 50/64	máx. 138	mín. 115

- O divisor semi universal é uma versão mais básica do divisor universal e pode ser utilizado para divisão direta ou indireta.
- A construção interna do divisor e o contra ponto são idênticas ao modelo universal, contudo os acessórios de divisão sem fim e o espiral não estão disponíveis para esta configuração.
- Este modelo tem um disco de indexação direta com 24 furos, possibilitando a divisão direta de 2, 3, 4, 6, 8, 12 e 24 posições. Outros dois discos de indexação são fornecidas para facilitar a divisão indireta de todas as posições de 2 a 50 e das posições mais utilizadas até 380.



Acessórios Opcionais:
Placa de 3 castanhas 6".

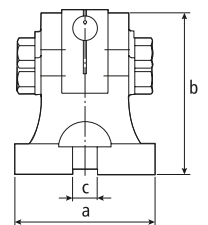
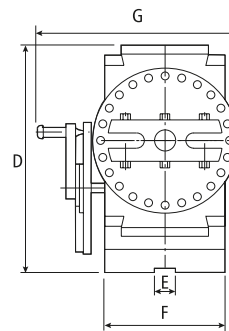
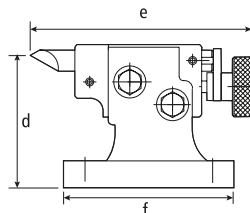
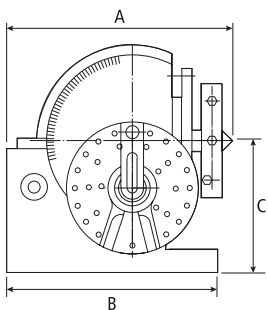

Acessórios:

Disco Divisor A, B e C.
Número de Furos no Disco
(relação e redução da engrenagem 40:1)

Nº de furos	Disco A	15	16	17	18	19	20
	Disco B	21	23	27	29	31	33
	Disco C	37	39	41	43	47	49

Divisor Semi-Universal BS-1

Código	Modelo	A	B	C	D	E	F	G	Peso (kg)							
03052	BS-1	293	11 11/32	210	8 17/64	128	5 3/32	220	8 21/32	16	5/8	114	4 31/64	156	6 9/64	36

Contra Ponto BS-1

Modelo	a	b	c	d	e	f						
BS-1	108	4 1/14	134	5 18/64	16	5/8	128	5 3/32	184	7 1/4	150	5 29/32

- Alto nível de precisão.
- Operação com apenas um toque.

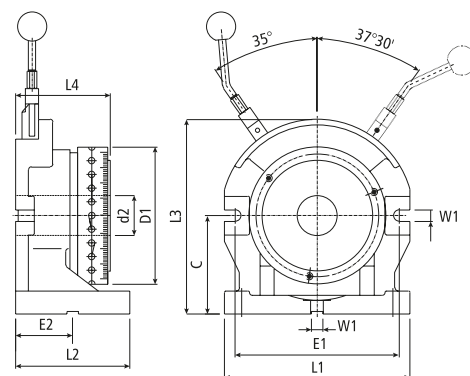

Especificações: Material: Ferro Dúctil 55 FCD.

Código	Modelo	Item	C		D1		E1		E2		W1		Capacidade (kg)	Peso (kg)
02795 *	HSD-7"	MD 192-24	138	5 7/16"	192	7 9/16"	230	9 1/16"	80	3 5/32"	16	5/8"	50	32
			L1		L2		L3		L4		Diâmetro Interno.(d2)			
			260	10 1/4"	160	6 1/4"	273	10 3/4"	132	5 13/64"	Máx. 56 (2 1/4")			

FÁCIL SELEÇÃO DAS POSIÇÕES DE DIVISÃO

- A divisão é ajustada de forma fácil e rápida simplesmente girando o pino seletor dando meia volta com a chave de fenda.

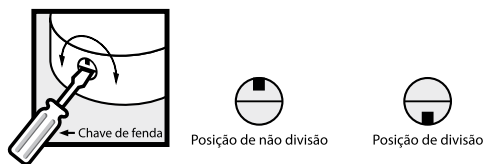

POSICIONAMENTO EM UMA AÇÃO

- Apenas uma mão é necessária para fixar, indexar e destravar a peça através do design único HOMGE. A alavanca é leve e rápida.



OPERAÇÃO

- Escolha a divisão girando o pino seletor meia volta com uma chave de fenda.
- Mova a alavanca em sentido horário para destravar a mesa e pular para a próxima divisão selecionada.
- A mesa irá parar na divisão pelo pistão.
- A mesa é fixada quando a alavanca retornar a sua posição original.



FORÇA DE FIXAÇÃO E AJUSTE

- Gire o divisor de ponta cabeça para ver o lado de baixo.
- Solte os 4 parafusos no furo com chave de fenda e gire a placa na direção (+) para aumentar a força de fixação ou na direção (-) para reduzir a força de fixação.
- Posicione a alavanca na posição de destravar e rotacione a mesa manualmente para checar o valor da força de fixação da mesa.
- Quando a força de fixação desejada estiver correta, fixe novamente os 4 parafusos.



ATENÇÃO

- Não mova a alavanca até o divisor não estar bem fixado na mesa da máquina. A alavanca pode apenas operar quando o dispositivo estiver bem fixado na máquina.
- Sempre retorne a alavanca para a posição de fixação depois de fazer o movimento para evitar danos a ela.
- Não force a alavanca caso ela não encaixe perfeitamente devido erro de operação, simplesmente retorne o pino seletor para a posição de passagem em ordem de libera-la..
- Não inicie a operação da máquina até o pistão ter parado a mesa após girar a alavanca e esta ter retornado a posição de fixação.

* Item disponível somente sob encomenda

- A mesa divisora é fabricada com rigoroso controle de qualidade, tem fuso tratado e retificado com precisão para reduzir o desgaste com o tempo.
- É graduada em 360° em torno de sua circunferência, e acionada por um fuso sem fim juntamente com uma engrenagem de precisão. Um giro da manivela move a mesa 4°, as escalas têm divisões de 1 minuto e a escala vernier permite leituras de até 10 segundos. A relação de redução é 90:1.
- As superfícies da mesa divisora são retificadas precisamente

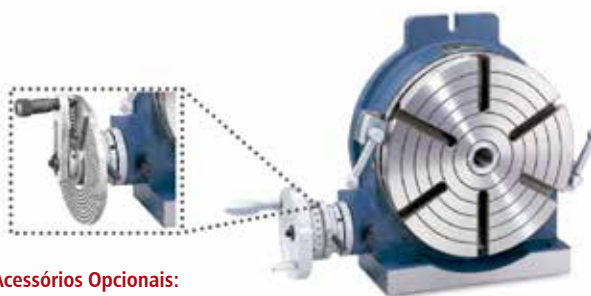

Acessórios Opcionais:

Discos divisores

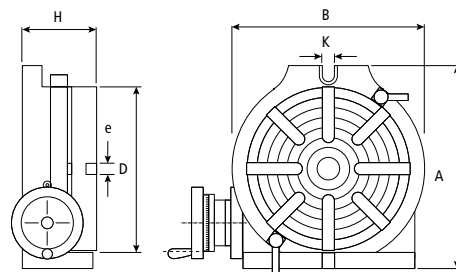

Código	Modelo	Mesa		Dimensões da Base		K	Rasgos "T"		Luva Central	Relação e Redução da Engrenagem	Capacidade (kg)		Peso (kg)
		D	H	A	B		e	Modelo			Vertical	Horizontal	
01168	HHV-200	200	120	310	225	18	13		MT-3	90 : 1	44	87	31
01806	HHV-250	250	120	320	280		13		MT-3		62	123	48.5
01423	HHV-300	300	140	410	325		16		MT-4		98	195	77

CONTRA PONTO PARA MESA DIVISORA

Modelos: TS-1 e 2

- O contraponto é utilizado para ajudar a centrar peças quando a mesa rotativa está na posição vertical.

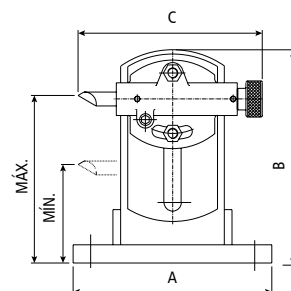

Código	Modelo	Indicado	A	B	C	Altura do Centro		Peso (kg)
						Máx.	Mín.	
00618	TS-1	HHV-200 / HHV-250	230	247	210	190	110	13
01286	TS-2	HHV-300		280		220	140	15

CONJUNTO CABEÇOTE ÂNGULO RETO

- Ângulo reto + suporte + eixo.
- Colocação e retirada simples e rápida.



Código	Modelo	C1	D	E	C
02787	NT-40	185	178	100	27 mm

Código	Modelo	A	B	C	C1	D	E	Eixo Porta Fresa (b)
01850	NT-40-C	225	230	27 mm	185	178	100	140~170

CANTONEIRA DE FERRO FUNDIDO

Modelos: HL-6", 8", 10", 12"

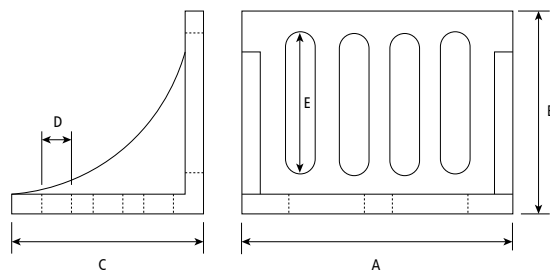

Código	Modelo	A	B	C	D	E	Peso (KG)
05942	HL-6"	6"	5"	4 ½"	13x26	13x63	3.5
05943	HL-8"	8"	6"	5"	18x34	16x80	7
05944	HL-10"	10"	8"	6"	19x48	18x120	12
05945	HL-12"	12"	9"	8"	19x55	19x130	25

MESA ANGULAR

Modelos: TT-7", 10", 15"

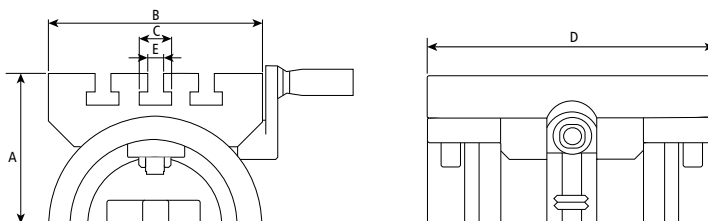

Código	Modelo	D	B	C	A	E	Ângulo de Rotação	Peso (KG)
05939	TT-7	180	130	19	95	10	±45°	7,70
05940	TT-10	255	180	24	136	16	±45°	20,90
05941	TT-15	380	255	29	185	16	±45°	46,70

MESA COORDENADA

Modelos: CST-21", 22", 23", 24", 25"

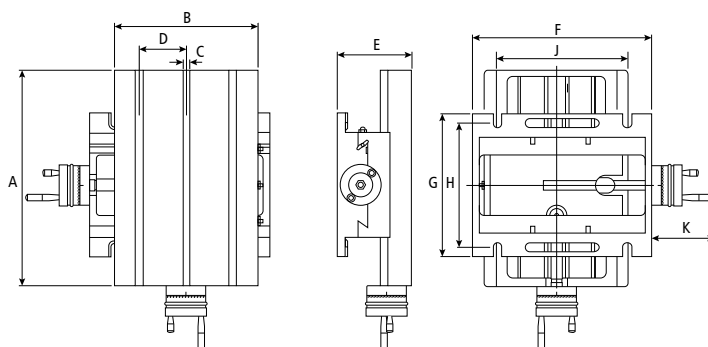

Código	Modelo	A	B	C	D	E	F	G	H	J	K	Deslocamento em X	Deslocamento em Y	Peso (Kg)
06357	CST-21	185	100	10	35	102	170	130	115	100	96	80	50	10
06358	CST-22	225	175	12	72	108	225	175	148	160	96	105	90	15
06359	CST-23	330	220	12	72	115	275	220	190	200	96	190	100	24
06360	CST-24	425	240	12	72	125	335	276	240	245	144	225	150	41
06361	CST-25	600	240	12	72	125	335	276	240	245	144	400	150	51

MORSA HIDRÁULICA ANGULAR

Modelos: HW-100, 150



- Construída com as mesmas especificações da série HH.
- Com sua função extra basculante, ela é particularmente indicada para diversos dispositivos especiais, além de sua maior versatilidade para trabalhos diversos

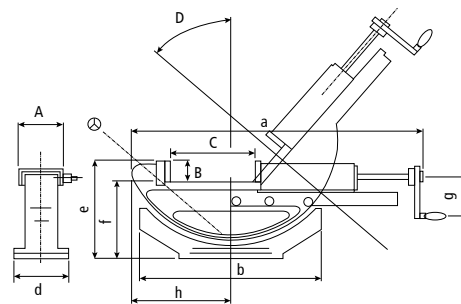

Código	Modelo	A	B	C	D	a	b	c	d	e	f	g	h	Peso (kg)
01410	HW-100	100	36	170	50°	505	325	65	160	191	155	80	170	27
01411	HW-150	150	51	300	50°	775	410	95	240	250	197	100	200	70

MORSA MECÂNICA ANGULAR

Modelo: HHY-100, 150

- Movimento basculante para cima e para baixo.
- Base giratória.
- Fundida com material de alta qualidade e precisamente retificada.
- Fácil operação.
- Modelo HHY-150 com abertura de mordentes de 310 mm, duas vezes maior que outras morsas normais para fresadoras.
- Ela tem praticamente todos os mesmos recursos da série HW de morsas hidráulicas, com exceção do sistema hidráulico.

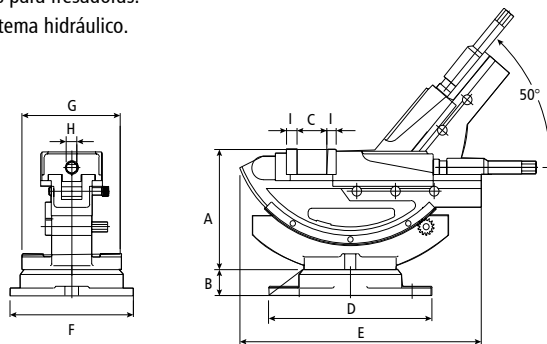

Código	Modelo	A	B	C	D	E	F	G	H	I	Peso (kg)
01412	HHY-100	195	42	170	270	405	228	168	19	15	29
01413	HHY-150	214	40	310	336	485	300	238	19	15	58

* Morsa indicada somente para máquinas convencionais.

MORSA ANGULAR UNIVERSAL

Modelos: HY-3", 4", 5"



- As morsas HY podem ser ajustadas em 3 posições simultaneamente: elevada à posição de 0° à 90° no sentido horizontal e vertical, inclinada no ângulo inferior até 45° nas direções esquerda e direita e movimentar a base giratória até 360°.
- A fixação é segura em qualquer das três direções ajustáveis.
- O material de sua fabricação é ferro Dúctil FCD 55 da mais alta qualidade.

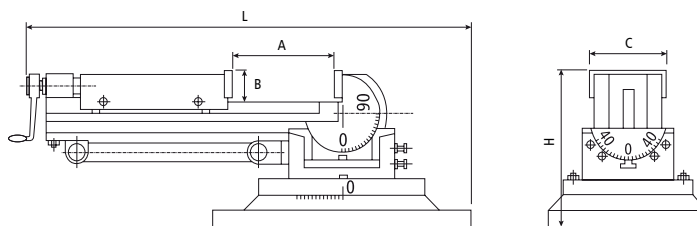

Código	Modelo	A	B	C	H	L	Altura Vertical	Peso (kg)
01847	HY-3"	90	30	80	150	396	386	17
01848	HY-4"	105	38	106	172	460	470	33
01849	HY-5"	140	40	132	205	625	590	45

* Morsa indicada somente para máquinas convencionais.



MORSA HIDRÁULICA

Modelos: H-100, 130, 150, 200



- As morsas hidráulicas série H são construídas com cilindro hidráulico, o qual absorve vibrações e ainda melhora a usinagem devido a manutenção de sua força de aperto durante todo o processo.
- O corpo da morsa é construído em ferro fundido de alta tensão. As guias são temperadas e retificadas, garantindo sua rigidez, durabilidade e mínima deformação.
- Os mordentes são constituídos de uma liga especial de aço temperada e precisamente retificada.



Para mais informações
escaneie o QR code acima

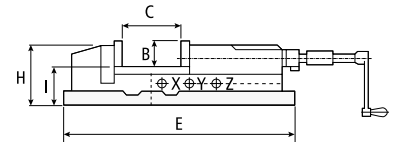
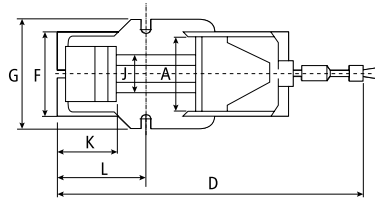

*Base giratória vendida separadamente

Código Fixa	*Código Base	Modelo	A	B	C	D	E	F	G	H	I	J	K	L	Força de Aperto	Peso (kg) Fixa	Peso (kg) Giratória
05132	05873	H-100	100	36	170	525	430	130	160	94	58	78	100	155	2500	16	22
05131	05872	H-130	130	46	220	670	540	165	185	118	70	97	117	185	3500	33	41
05710	05871	H-150	150	51	300	800	620	200	240	133	82	116	125	207	4500	54	70
05715	05716	H-200	200	62	300	900	700	225	280	160	100	160	150	265	8500	96	110



MORSA MECÂNICA

Modelos: H-400, 600

- Exceto o sistema hidráulico, ela tem praticamente todos os mesmos recursos da série HH de morsas hidráulicas.

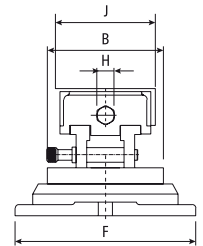
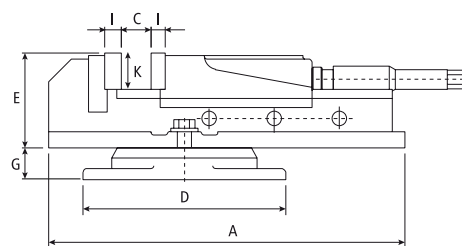

Código	Modelo	A	B	C	D	E	F	G	H	I	J	K	Peso (kg)
01414	H400	450	200	235	300	120	270	45	15	13	132	50	34
01415	H600	550	200	300	300	130	270	45	17	16	155	54	46

* Morsa indicada somente para máquinas convencionais.

ZERO POINT

CONFIRA NA PRÓXIMA PÁGINA >>



- 1 Usuário pode calibrar o centro de fixação da morsa, ajustando este parafuso.
- 2 Os mordentes são reversíveis para obter mais opções de abertura, fabricados em aço ferramenta de alta qualidade (SCM 440) e tratamento térmico de cementação para atingir 55HRC.
- 3 A força de aperto das morsas série ASC podem atingir em torno de 1300kg, a precisão de posicionamento de repetibilidade é de +/-0,02mm
- 4 O design da parte superior dos mordentes com dentes e cauda de andorinha de 45°, garantem que a parte inferior da peça de trabalho seja firmemente fixada.
- 5 O corpo da morsa é fabricado em aço de alta qualidade (S50C) e suas guias passaram por um tratamento térmico de alta frequência para atingir 50 HRC, garantido a sua durabilidade

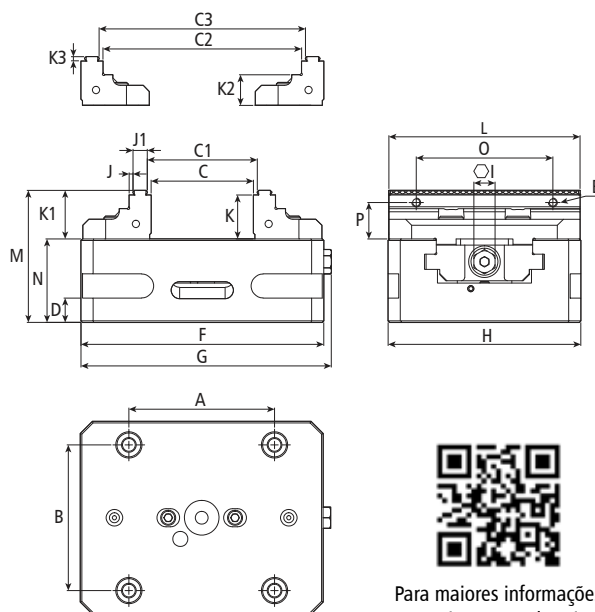
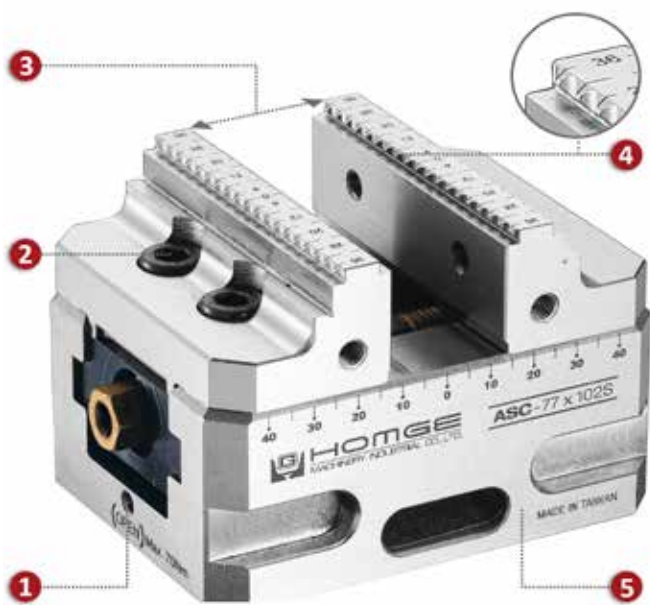

Para maiores informações escaneie o QR code acima

Código	Modelo	A	B	C	C1	C2	C3	D	E	F	G	H	Ø I	J
05882	ASC-77X130S	52	52	56	60	103	108	-	M6	130	135	77	12	2
05883	ASC-127X210S	96	96	120	125	181	186	16	M6	210	215	127	14	2.5
05884	ASC-127X260S	96	96	170	175	231	236	16	M6	260	265	127	14	2.5
06604	ASC-127X310S	96	96	220	225	281	286	16	M6	310	315	127	14	2.5
05885	ASC-160X310K	96	96	194	199	250	255	12	-	310	326	160	10	2.5

Código	Modelo	J1	K	K1	K2	K3	L	M	N	O	P	Pinos	Peso (Kg)
05882	ASC-77X130S	9.5	24	27	18	3	77	70	43	42	15	M-52X52PS	3.5
05883	ASC-127X210S	9.5	29	32	20	3	126	87	55	90	24	M-96X96PS	11
05884	ASC-127X260S	9.5	29	32	20	3	126	87	55	90	24	M-96X96PS	13
06604	ASC-127X310S	9.5	29	32	20	3	126	87	55	90	24	M-96X96PS	15
05885	ASC-160X310K	25	30	33	25	3	156	81	48	-	-	M-96X96PS	18

PINO PARA ZERO POINT

Os pinos de tração para zero point, podem ser adaptados em morsas ou peças de trabalho, para serem utilizados em conjunto com qualquer sistema de troca rápida zero point.



Código	Modelo
06607	M-52x52PS
06608	M-96x96PS

SUPORTE PARA ZERAMENTO DO ZERO POINT

Este dispositivo foi desenvolvido, para verificar e agilizar o alinhamento concêntrico dos dispositivos de troca rápida e das morsas zero point.

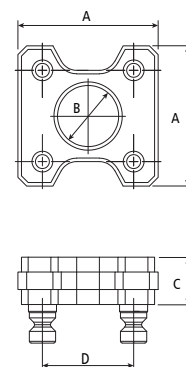

Código	Modelo	A	Ø B	C	D
06631	8010	80	35	27	52
06632	8058	126	35	27	96

ZERO POINT - PARA UMA MORSA



- Sistema de posicionamento rápido, preciso e flexível para centros de usinagem verticais, horizontais e máquinas com 4 ou 5 eixos.
- Repetibilidade: < 0,008 mm.

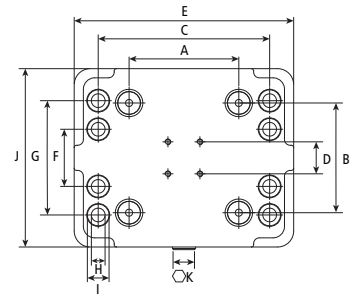

Código	Modelo	A	B	C	D	E	F	G	H	I	J	⊙ K	Esp.
06605	8001	52	52	100	28	150	50	-	12	19	116	8	27
06606	8051	96	96	150	28	192	50	100	12	19	156	8	27

ZERO POINT - PARA DUAS MORSAS

- Estas bases múltiplas fornecem mais pontos para posicionamento, permitindo utilizar efetivamente os espaços das mesas das máquinas. Possibilitando fixar uma peça grande ou várias peças pequenas com posicionamento rápido e preciso.
- Repetibilidade: < 0,008 mm.

7062

8062

8067

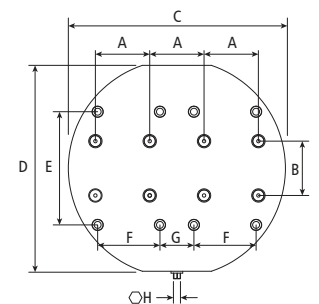
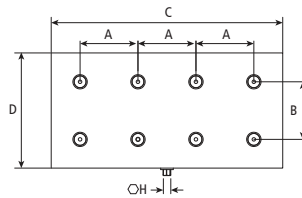
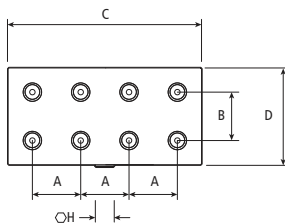

Código	Modelo	A	B	C	D	E	F	G	⊙ H	Esp.
06613	7062	52	52	208	104	-	-	-	12	30
06614	8062	96	96	384	192	-	-	-	12	30
06615	8067	96	96	384	364	200	110	60	12	30

ZERO POINT - BASE ELEVATÓRIA

Elevar a morsa ou a peça de trabalho para facilitar o processo de usinagem, evitando interferências e fornecer espaço suficiente para as ferramentas.

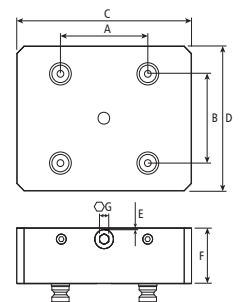

Código	Modelo	A	B	C	D	E	F	⊙ G
06609	3131	52	52	150	116	3.65	60	8
06610	3133	52	52	150	116	3.65	100	8
06611	8222	96	96	192	156	1.8	60	8
06612	8226	96	96	192	156	1.8	100	8

- Mordentes projetados para diversas possibilidades de aperto da peça de trabalho.
- Morsa modular de altura fixa, que pode ser utilizada verticalmente e horizontalmente.
- Projetada para máquinas CNC de 5 eixos e centros de usinagem, permitindo o uso de várias morsas simultaneamente na mesa de trabalho.

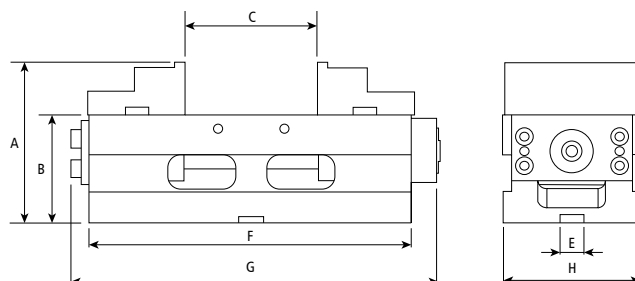

Especificações: Material Ferro Dúctil 60 FCD, com dureza de 50 HRC

Medidas: mm

Código	Modelo	A	B	E	F	G	H	Peso (kg)
03855	SC-I-4"	120	80	18	245	278	102	15
		C		C1		C2		C3
		95		95		166		230

MORSA COMPACTA DUPLA DE PRECISÃO
Modelo: CD-4"

- Projetada com dispositivo especial para fixar duas peças de diferentes tamanhos ao mesmo tempo com tolerância máxima de 1,50mm.
- Mordentes projetados para diversas possibilidades de aperto da peça de trabalho. O mordente central pode ser removido para fixar uma peça de tamanho maior.
- Morsa modular de altura fixa, que pode ser utilizada verticalmente e horizontalmente.
- Especialmente adequada para máquinas CNC de pequeno porte, possibilitando a utilização de várias morsas na mesa de trabalho da máquina.

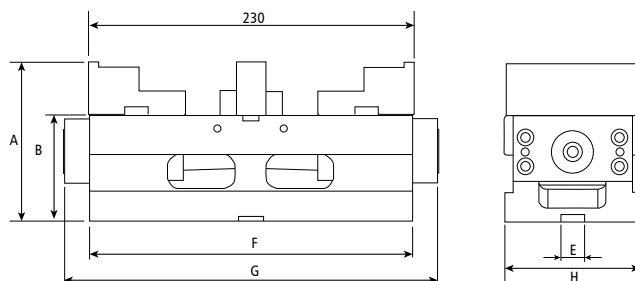

Especificações: Material Ferro Dúctil 60 FCD, com dureza de 50 HRC

Medidas: mm

Código	Modelo	A	B	E	F	G	H	Peso (kg)
03856	CD-4"	120	80	18	245	278	102	18
		C		C1		C2		C3
		70		35		95		166



MORSA DE PRECISÃO

Modelo: QKG

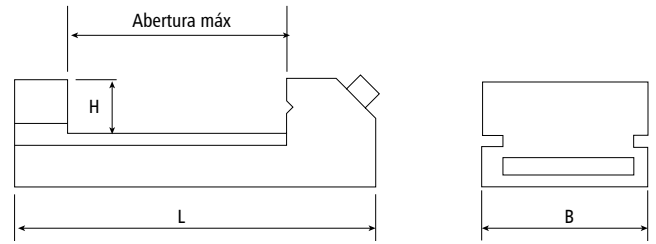

Código	Modelo	B (mm)	H (mm)	Abertura (mm)	l (mm)	Peso (kg)
00182	QKG-63	63	32	85	175	3
05397	QKG-73	73	35	100	210	5
00183	QKG-88	88	40	125	235	7
01481	QKG-125	125	50	160	285	15



MORSA DE SENO

Modelo: VX

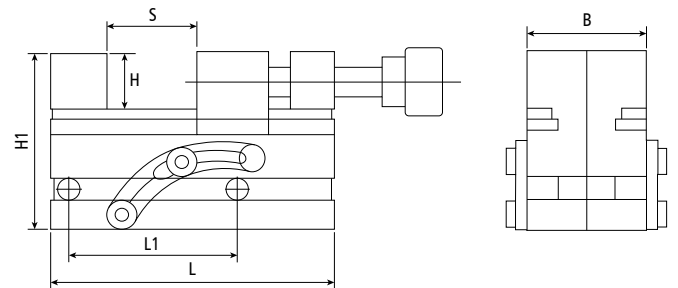

Código	Modelo	L1 (mm)	B	H	H1	S	L	Ângulo Ajustável
05957	VX-63	100	63	32	94.6	85	175	0~45°
05958	VX-88		88	40	125.0	120	235	



MORSA UNIVERSAL DE PRECISÃO

Modelo: CHM-80

- Morsa de alta precisão construída em aço temperado de 55 HRC.
- Graduação de alta resolução para uma leitura correta do grau.
- Angulação horizontal de até 360° e 45° na vertical.
- Os movimentos angulares e basculantes desta morsa, a tornam ideal para utilização em superfícies planas ou inclinadas, utilizada para furação angular em diversos tipos de máquinas assim como em retíficas, fresadoras, eletroerosão, etc.

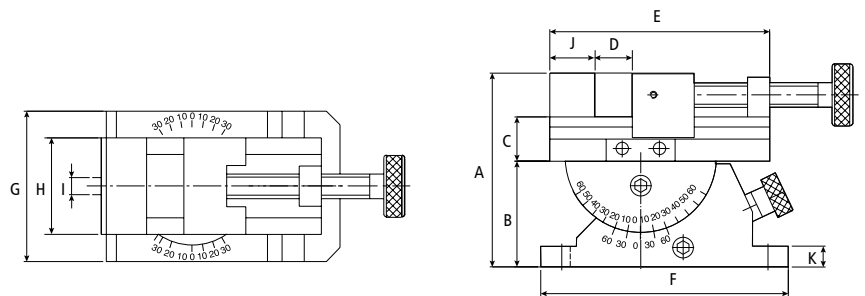

Código	Modelo	A	B	C	D	E	F	G	H	I	J	K	Peso (kg)
02952	CHM-80	137	75	32	80	160	180	110	70	12.5	32	15	12



MORSA DE PRECISÃO

Modelos: GTI-150, GTI-200, GTI-300, GTI-400



- A morsa de alta precisão é feita em aço temperado de 60 HRC, garantindo durabilidade.
- Possui um paralelismo de 0,005 mm a cada 100 mm, assegurando alta precisão com mínimo esforço de aperto.
- O design inclui uma porca de regulagem com sistema de esfera, permitindo ajustes rápidos para peças de tamanhos variados.
- O sistema angular de fixação especial empurra a peça para baixo, assegurando o posicionamento preciso.
- Altura fixa permite o uso de várias morsas em mesas de máquinas CNC e fresadoras convencionais.



Para mais informações
escaneie o QR code acima

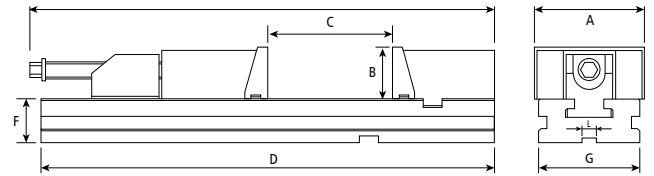

Código	Modelo	Dimensões								Peso (kg)
		A	B	C	D	E	F	G	L	
05861	GTI-150	125	40	150	345	408.5	40±0.01	95	18	18
05643	GTI-200	150	50	200	420	495	50±0.01	125	18	32,3
05644	GTI-300			300	520	590				
05862	GTI-400	200	65	400	695	774	70±0.01	170	18	83,5



MORSA DE PRECISÃO CNC

Modelos: HVV-4", 6", 8"

- Possui um sistema angular de fixação especial, com mecanismo interno que empurra automaticamente a peça para baixo garantindo alta precisão de posicionamento da peça.
- Com altura fixa, possibilita a utilização de várias morsas na mesa de trabalho em máquinas CNC e fresadoras convencionais.



Para mais informações
escaneie o QR code acima

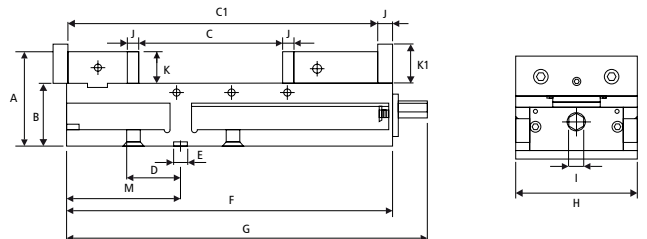

Especificações: Material Ferro Dúctil 60 FCD, com dureza de 50 HRC

Código	Modelo	A	B	C	C1	D	E	F	G	H	I	J	J1	K	K1	M	Peso (kg)
03857	HVV-4"	89	60±0.01	160	320	73±0.02	18	325	365	105	14	15	18	28.5	37	120±0.02	18
02788	HVV-6"	120	80±0.01	200	410	68±0.02	18	419	468	154	19	15	18	39.5	50	145±0.02	37
02789	HVV-8"	136	84±0.01	325	550	76±0.02	18	556	622	202	19	15	21	51.5	60	168±0.02	60



MORSA DE PRECISÃO CNC DE ÂNGULO ABERTO

Modelo: GH-6"

- Possui um sistema angular de fixação especial, com mecanismo interno que empurra automaticamente a peça para baixo garantindo alta precisão de posicionamento da peça.
- Com altura fixa, possibilita a utilização de várias morsas na mesa de trabalho em máquinas CNC e fresadoras convencionais.

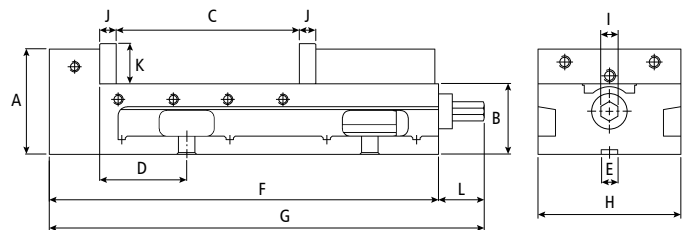

Especificações: Material Ferro Dúctil 55 FCD, com dureza de 45 HRC

Medidas: mm

Código	Modelo	A	B	C	D	E	F	G	H	I	J	K	L	M	Peso (kg)
03858	GH-6"	115	78	205	95	18	425	475	156	19	18	44	50	95	30
		200	8	273	102	23/25	348	13	23/25	421	16	21/25			



MORSA DUPLA DE PRECISÃO CNC

Modelo: HDL-4"



- Maior capacidade de fixação de peças para utilização em centros de usinagem, prendendo 2 peças simultaneamente na morsa.
- O design é compacto, permitindo que várias morsas sejam fixadas na mesa do centro de usinagem.

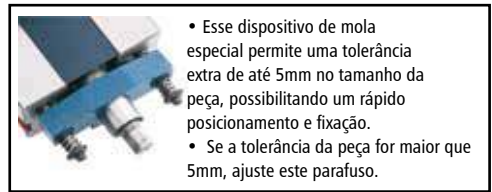

PATENTED 126219

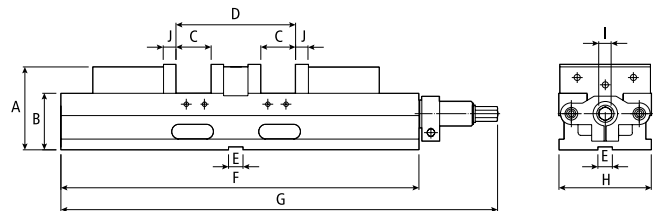

A morsa pode fixar 2 peças de tamanhos diferentes. A diferença máxima de abertura é 70mm



O mordente central pode ser removido para fixar uma peça de tamanho maior.



Após a remoção do mordente central, a morsa torna-se autocentrante.

Especificações: Material Ferro Dúctil 60 FCD, com dureza de 50 HRC

Código	Modelo	A	B	C	D	E	F	G	H	I	J	Peso (kg)
03054	HDL-4"	92	63±0.01	74	200	18	395	480	104	14	14	20



MORSA PARA CNC MULTI-POWER DE ÂNGULO FIXO

Modelo: HPAC-130S

PATENTED 142711 M287204 M320459

- Menor comprimento com maior abertura dos mordentes.
- Extremamente precisa, com altíssima precisão de repetibilidade.
- Design especial Multi-Power possibilita uma força de aperto de 0 a 6000kg.



- 1 Mecanismo ANGLE-LOCK, com design compacto e aço de alta graduação acima de 60 FCD, empurra automaticamente a peça para baixo garantindo um posicionamento da peça em 0,01mm sob 4500kg de aperto.
- 2 Corpo da morsa é fabricado com ferro dúctil com grau acima de 60 FCD para garantir alta precisão e durabilidade. Com uma força de 4500kg, sua forma irá deformar menos de 0,01mm.
- 3 O sistema patenteado **MULTI-POWER** construído em aço especial de alta graduação duplica a força de aperto do equipamento. A mesma é ajustável de 0 a 6000kg. Este sistema especial patenteado torna a força de aperto constante.
- 4 Este sistema especial patenteado torna a força de aperto constante.
- 5 Anel de ajuste de parada: este presset simples e eficaz garante o ajuste na pressão desejada e repetição da força de aperto durante a operação.
- 6 A morsa pode ser utilizada horizontalmente ou verticalmente.
- 6 Guias temperadas com dureza acima de 50 HRC para aumentar a durabilidade e manter o posicionamento da peça após longo período de uso

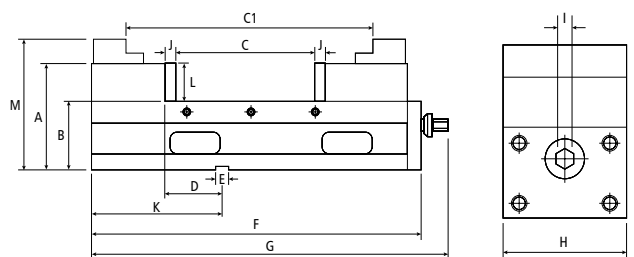
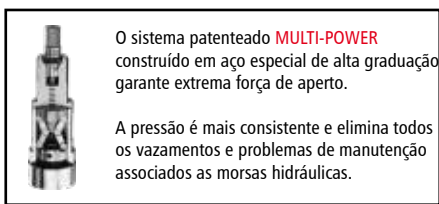

Especificações: Material Ferro Dúctil 60 FCD, com dureza de 50 HRC.

Código	Modelo	A	B	C	C1	D	E	F	G	Medidas: mm		
03862	HPAC-130S	147	95±0.01	0-190	155-340	75±0.02	18	462	510			
		Força de Aperto	H	I	J	K	L	M	Peso (kg)			
		5000kg	131	19	15	178	55	181	46.5			

- Extremamente precisa, com altíssima precisão de repetibilidade.
- Design especial **MULTI-POWER** possibilita uma força de aperto de 0 a 8000kg.
- Adequadas para centros de usinagem, com seu design de menor comprimento e maior abertura dos mordentes.

- 1 Mordente da morsa é fabricado com aço de alta qualidade, temperado, alcançando uma dureza de 55 HRC. Corpo da morsa fabricado com ferro dúctil com grau acima de 60 FCD para garantir alta precisão e durabilidade. Com uma força de 4500kg, sua forma irá deformar menos de 0,005mm.
- 2 O sistema especial de fixação angular com design compacto e ferro dúctil de alta graduação acima de 60 FCD, empurra automaticamente a peça para baixo garantindo uma precisão de posicionamento da peça em 0,005mm sob 4500kg de aperto. Ela é mais indicada para usinagem de moldes de precisão em centros de usinagem.
- 3 O sistema patenteado **MULTI-POWER** construído em aço especial de alta graduação duplica a força de aperto do equipamento.
 - Com uma primeira meia volta a morsa garante um aperto de 2500kg de pressão.
 - Com uma segunda meia volta ela garante 4500kg de aperto.
- 4 Este sistema especial patenteado torna a força de aperto constante. Anel de ajuste de parada: este presset simples e eficaz garante o ajuste na pressão desejada e repetição da força de aperto durante a operação.
- 5 A morsa pode ser utilizada horizontal ou verticalmente.
- 6 Guias temperadas com dureza acima de 50 HRC para aumentar a durabilidade e manter o posicionamento da peça após longo período de uso.

7 Força de Aperto

- 2000 kg
- 4000 kg
- 6000 kg
- 8000 kg

PATENTED
142711
M278511
M287204
M320459
M338717

O sistema patenteado **MULTI-POWER** construído em aço especial de alta graduação garante extrema força de aperto.

A pressão é mais consistente e elimina todos os vazamentos e problemas de manutenção associados as morsas hidráulicas.

Com altura fixa, possibilita a utilização de várias morsas na mesa de trabalho em máquinas CNC e fresadoras convencionais, onde a usinagem pesada exige uma grande força de aperto.

Ex. 1 Ex. 2 Ex. 3



Para mais informações escaneie o QR code ao lado.

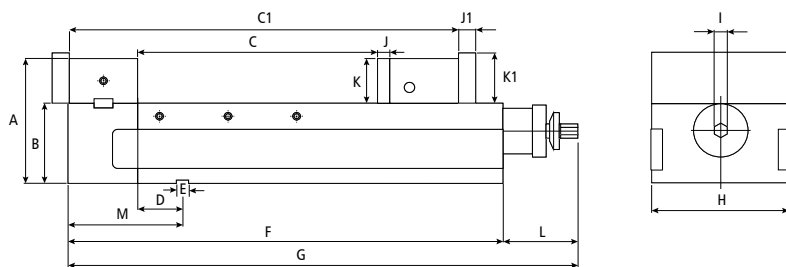

Especificações: Material Ferro Dúctil 60 FCD, com dureza de 50 HRC.

Medidas: mm

Código	Modelo	A	B	C	C1	D	E	F	G	H	
01420	HPAQ-160	168	115±0.01	0-300	195-490	57±0.02	18	560	677	160	
		Força de Aperto	I	J	J1	K	K1	L	M	Peso (kg)	
		8000kg	19	19	15	53	63	117	145	73	



MORSA PARA CNC MULTI-POWER DE ÂNGULO FIXO

Modelo: HPAC-130



- Extremamente precisa, com altíssima precisão de repetibilidade.
- Design especial **MULTI-POWER** possibilita uma força de aperto de 0 a 6000kg.

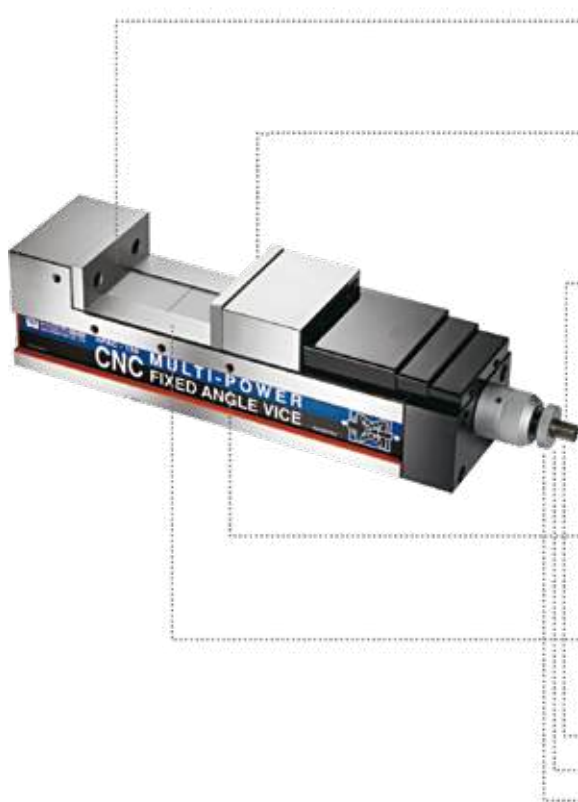

- 1 Corpo da morsa fabricado com ferro dúctil com grau acima de 60 FCD para garantir alta precisão e durabilidade. Com uma força de 4500kg, sua forma irá deformar menos de 0,005mm.
- 2 O sistema especial de fixação angular com design compacto e ferro dúctil de alta graduação acima de 60 FCD, empurra automaticamente a peça para baixo garantindo uma precisão de posicionamento da peça em 0,005mm sob 4500kg de aperto. Ela é mais indicada para usinagem de moldes de precisão em centros de usinagem.
- 3 O sistema patenteado **MULTI-POWER** construído em aço especial de alta graduação duplica a força de aperto do equipamento.
 - Com uma primeira meia volta a morsa garante um aperto de 2500kg de pressão.
 - Com uma segunda meia volta ela garante 4500kg de aperto.
- 4 Este sistema especial patenteado torna a força de aperto constante. Anel de ajuste de parada: este presset simples e eficaz garante o ajuste na pressão desejada e repetição da força de aperto durante a operação.
- 5 A morsa pode ser utilizada horizontal ou verticalmente.
- 6 Guias temperadas com dureza acima de 50 HRC para aumentar a durabilidade e manter o posicionamento da peça após longo período de uso.

2000 kg
4000 kg
6000 kg

7 Força de Aperto

PATENTED
142711
M287204
M320459



O sistema patenteado **MULTI-POWER** construído em aço especial de alta graduação garante extrema força de aperto.

A pressão é mais consistente e elimina todos os vazamentos e problemas de manutenção associados as morsas hidráulicas.

Com altura fixa, possibilita a utilização de várias morsas na mesa de trabalho em máquinas CNC e fresadoras convencionais, onde a usinagem pesada exige uma grande força de aperto.



Ex. 1 Ex. 2 Ex. 3

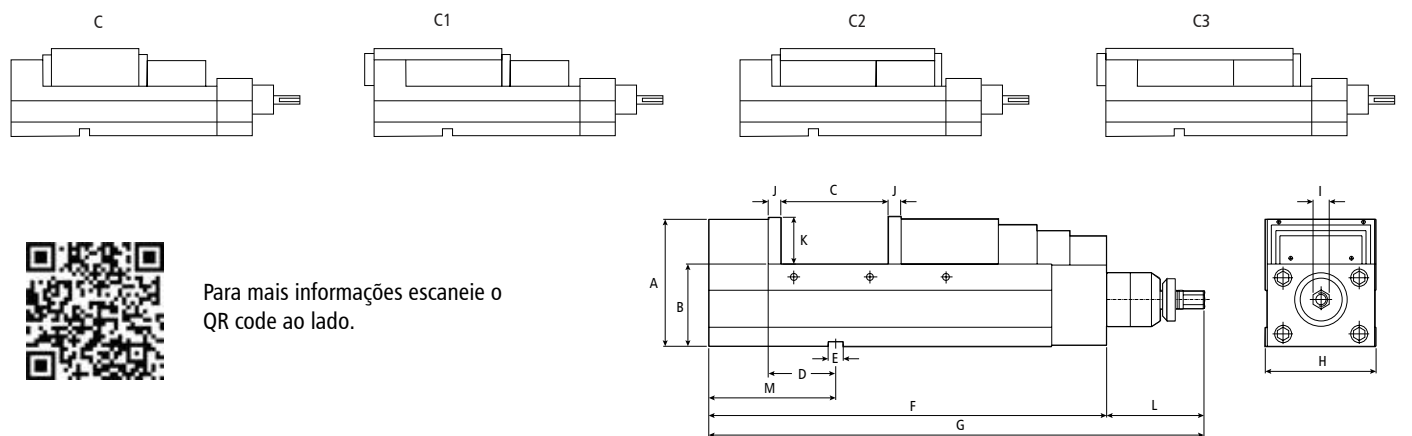

Para mais informações escaneie o QR code ao lado.

Especificações: Material Ferro Dúctil 60 FCD, com dureza de 50 HRC.

Medidas: mm

Código	Modelo	A	B	C	C1	C2	C3	D	E	F
03861	HPAC-130	147	95±0.01	0-190	70-260	115±305	185-375	80±0.02	18	475
		Força de Aperto	G	H	I	J	K	L	M	Peso (kg)
		6000kg	583	131	19	15	55	120	150	47

As morsas da série HRV com sistema de fixação múltiplo, permitem fixar diversas peças de formatos diferentes como: quadrado, redondo, irregular, etc...

- Aumenta a produtividade, reduzindo o tempo de troca das peças.
- Morsa fabricada em aço ferramenta, com tratamento térmico, dureza de 60 HRC e retificada para garantir sua durabilidade.
- Com uma engrenagem de precisão ajustável na base da morsa tornando a fixação fácil e rápida.
- Morsa indicada para utilização em centros de usinagem horizontal, vertical, quarto eixo e retíficas planas tangenciais.

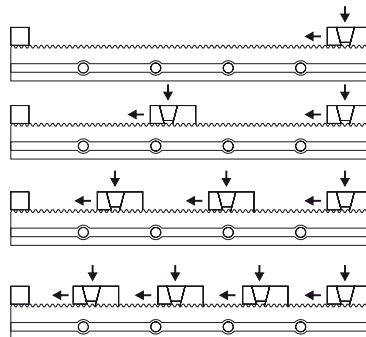
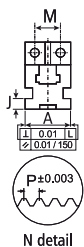
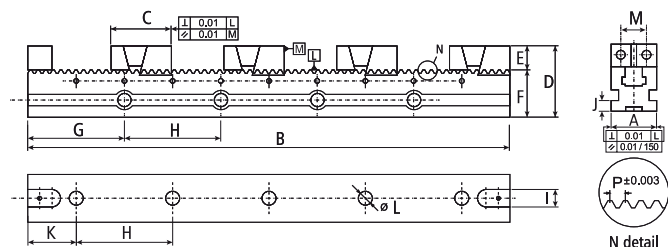

Para mais informações
escaneie o QR code ao lado

Especificações: Material Aço ferramenta com dureza de 56~60 HRC.

Alcance máximo das peças de trabalho a ser fixado.

Modelo				
HRV5040	299	116	55	25
HRV5050	399	166	89	50
HRV7553	404	160	78	36

Código	Modelo	A	B	C	D	E	F	G	H	I	J	K	L	M	P	Peso (kg)
02418	HRV5040	50	400	66	75	25	50	80	80	18	10	40	14	24	1,5	9.00
03860	HRV5050	50	500	66	75	25	50	90	80	18	10	50	14	24	1,5	10.00
01851	HRV7553	75	530	84	115	40	75	115	100	18	17	65	14	40	2	25.50

MORSA DE PRECISÃO PARA PRODUÇÃO EM MÓDULO

Modelo: HRV-5013 (A, B, C, D, E)

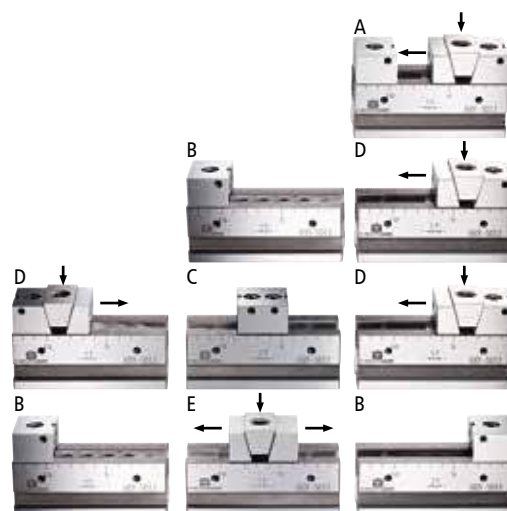
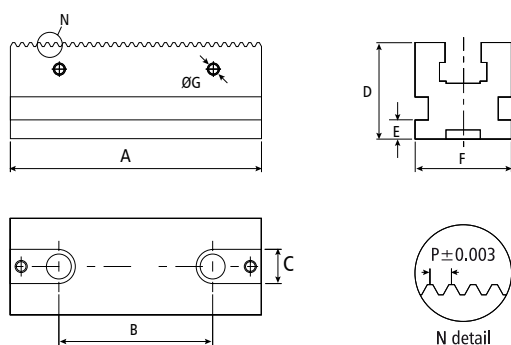

Modelo HRV-5013-A	Modelo HRV-5013-B	Modelo HRV-5013-C	Modelo HRV-5013-D	Modelo HRV-5013E
Cód. 05022	Cód. 05123	Cód. 05124	Cód. 05125	Cód. 05126

Especificações: Material Aço ferramenta com dureza de 56~60 HRC.

Modelo	A	B	C	D	E	F	G	P	Peso (kg)
HRV5013	130	80	18	50±0.01	10	50	M6	1.5	2

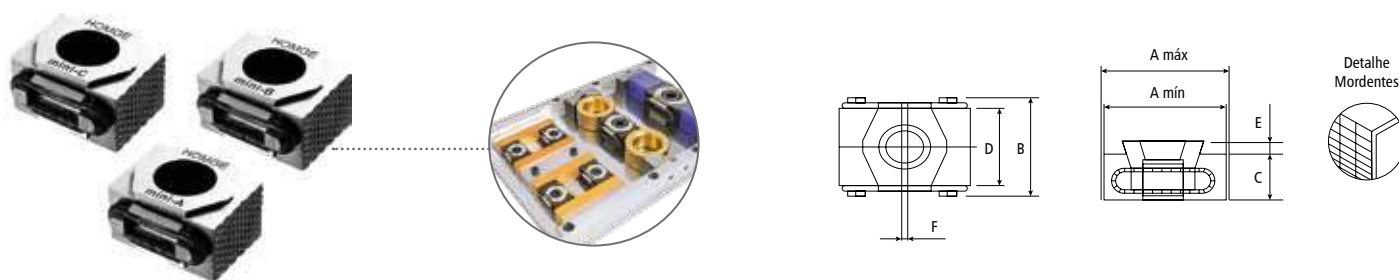

Código	Modelo	A		B	C	D	E	F	Parafuso Central
		Mín.	Máx.						
03488	mini-A	32	37	29	15	21	2.5	1	M8x20
03489	mini-B	42	49	41	22	30	4	2	M12x30
03490	mini-C	57	66	56	29	42	5	3	M16x40

JOGO DE CALÇO PADRÃO

Características: Dureza (55~62HRC)



Código	Composição: KIT com 48 pçs		
	02953	125 x 8 x 11, 16, 21, 26, 31, 36 (x2)	125 x 10 x 13, 18, 23, 28, 33, 38 (x2)
125 x 12 x 15, 20, 25, 30, 35, 40 (x2)		125 x 14 x 17, 22, 27, 32, 37, 42 (x2)	
Código	Composição: KIT com 18 pçs		
	03198	100 x 5 x 16 (x2)	100 x 6 x 18 (x2)
100 x 10 x 30 (x2)		150 x 12 x 36 (x2)	150 x 14 x 48 (x2)
150 x 18 x 60 (x2)		150 x 22 x 62 (x2)	200 x 31 x 15 x 2,5 (30°) (x2)
05024	150 x 8,5 x 14 (x2)	150 x 8,5 x 16 (x2)	150 x 8,5 x 20 (x2)
	150 x 8,5 x 24 (x2)	150 x 8,5 x 30 (x2)	150 x 8,5 x 32 (x2)
	150 x 8,5 x 36 (x2)	150 x 8,5 x 40 (x2)	150 x 8,5 x 44 (2x)

BORRACHA PARA MESA DE TRABALHO
Modelo: STZ

- Resistente a altas fontes de calor.
- Resistente a cortes e rasgos.
- Fácil aplicação
- Personalizável



Para maiores informações escaneie o Qr code acima

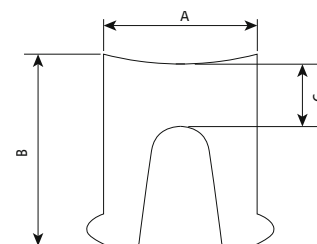
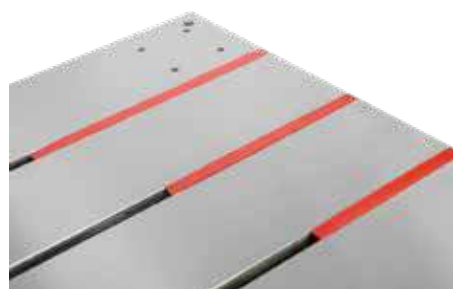

Código	Modelo	A	B	C	Rasgo
06518	STZ-14	14	17	4.5	M12
06519	STZ-16	16	19	6.5	M14
06520	STZ-18	18	20	5.5	M16
06521	STZ-22	22	22.5	6	M20

LINHA DE MANDRILHAMENTO

ACABAMENTO CENTESIMAL E DESBASTE

MAIORES INFORMAÇÕES NAS PRÓXIMAS PÁGINAS >>>





CONO MODULAR CBH - LINHA DE MANDRILHAMENTO (MAS 403 BT)

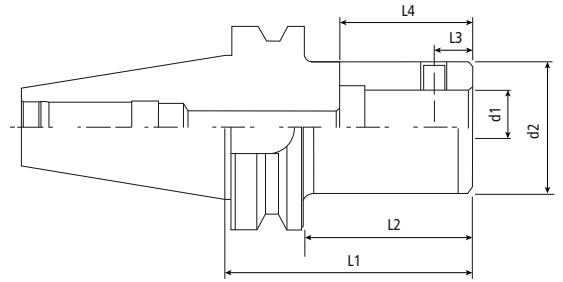

Código	Modelo	L1	L2	L3	L4	d2	d1	Rosca
06018	BT40-CBH1-75	75	48	5.05	30	19	11	M4*0.5P
06019	BT40-CBH1-105	105	78	5.05	30	19	11	M4*0.5P
06020	BT40-CBH2-85	85	58	6.62	31	24	14	M5*0.5P
06021	BT40-CBH2-115	115	88	6.62	31	24	14	M5*0.5P
06022	BT40-CBH2-165	165	138	6.62	31	24	14	M5*0.5P
06023	BT40-CBH2-200	200	173	6.62	31	24	14	M5*0.5P
06024	BT40-CBH3-95	95	68	8	35	31	18	M6*0.75P
06025	BT40-CBH3-125	125	98	8	35	31	18	M6*0.75P
06026	BT40-CBH3-155	155	128	8	35	31	18	M6*0.75P
06027	BT40-CBH3-185	185	158	8	35	31	18	M6*0.75P
06028	BT40-CBH3-205	205	178	8	35	31	18	M6*0.75P
06029	BT40-CBH4-85	85	58	10	39	39	22	M8*0.75P
06030	BT40-CBH4-130	130	103	10	39	39	22	M8*0.75P
06031	BT40-CBH4-175	175	148	10	39	39	22	M8*0.75P
06032	BT40-CBH4-205	205	178	10	39	39	22	M8*0.75P
06033	BT40-CBH4-250	250	223	10	39	39	22	M8*0.75P
06034	BT40-CBH4-300	300	273	10	39	39	22	M8*0.75P
06035	BT40-CBH5-75	75	48	13	45	50	28	M10*1.0P
06036	BT40-CBH5-125	125	93	13	45	50	28	M10*1.0P
06037	BT40-CBH5-175	175	148	13	45	50	28	M10*1.0P
06038	BT40-CBH5-205	205	178	13	45	50	28	M10*1.0P
06039	BT40-CBH5-250	250	223	13	45	50	28	M10*1.0P
06040	BT40-CBH6-55	55	38	16	55	63	36	M12*1.0P
06041	BT40-CBH6-115	115	88	16	55	63	36	M12*1.0P
06042	BT40-CBH6-165	165	138	16	55	63	36	M12*1.0P
06043	BT40-CBH6-200	200	173	16	55	63	36	M12*1.0P
06044	BT40-CBH6-250	250	223	16	55	63	36	M12*1.0P
06045	BT40-CBH6-300	300	273	16	55	63	36	M12*1.0P



CONO MODULAR CBST - LINHA DE MANDRILHAMENTO (MAS 403 BT)

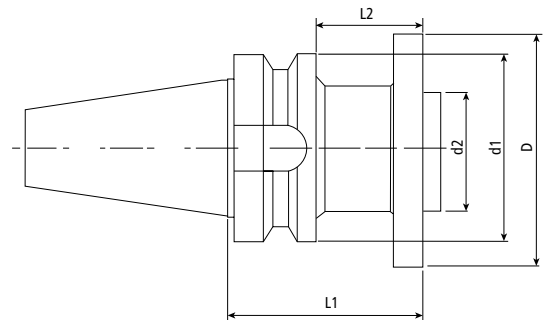

Código	Modelo	L1	L2	D	d1	d2
06046	BT40-CBST-70	70	43	98	72	50
06047	BT40-CBST-100	100	73			
06048	BT40-CBST-150	150	123			
06049	BT40-CBST-200	200	173			



CONE MODULAR CBH - LINHA DE MANDRILHAMENTO (MAS 403 BT)

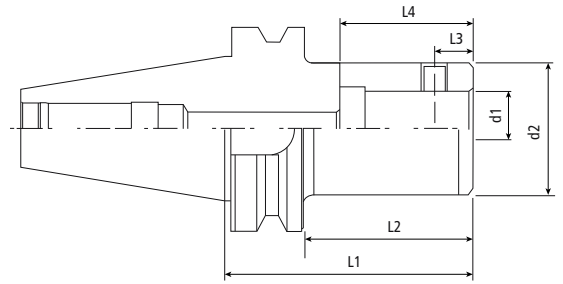

Código	Modelo	L1	L2	L3	L4	d1	d2	Rosca
06269	BT50-CBH1-115	115	77	5.05	30	11	19	M4*0.5P
06270	BT50-CBH1-145	145	107	5.05	30	11	19	M4*0.5P
06271	BT50-CBH1-175	175	137	5.05	30	11	19	M4*0.5P
06272	BT50-CBH1-205	205	167	5.05	30	11	19	M4*0.5P
06273	BT50-CBH2-110	110	72	6.62	31	14	24	M5*0.5P
06274	BT50-CBH2-140	140	102	6.62	31	14	24	M5*0.5P
06275	BT50-CBH2-175	175	137	6.62	31	14	24	M5*0.5P
06276	BT50-CBH2-205	205	167	6.62	31	14	24	M5*0.5P
06277	BT50-CBH3-125	125	87	8	35	18	31	M6*0.75P
06278	BT50-CBH3-155	155	117	8	35	18	31	M6*0.75P
06279	BT50-CBH3-185	185	147	8	35	18	31	M6*0.75P
06280	BT50-CBH3-215	215	177	8	35	18	31	M6*0.75P
06281	BT50-CBH4-115	115	77	10	39	22	39	M8*0.75P
06282	BT50-CBH4-145	145	107	10	39	22	39	M8*0.75P
06283	BT50-CBH4-175	175	137	10	39	22	39	M8*0.75P
06284	BT50-CBH4-205	205	167	10	39	22	39	M8*0.75P
06285	BT50-CBH4-250	250	212	10	39	22	39	M8*0.75P
06286	BT50-CBH4-300	300	262	10	39	22	39	M8*0.75P
06287	BT50-CBH4-350	350	312	10	39	22	39	M8*0.75P
06288	BT50-CBH5-105	105	67	13	45	28	50	M10*1.0P
06289	BT50-CBH5-150	150	112	13	45	28	50	M10*1.0P
06290	BT50-CBH5-180	180	142	13	45	28	50	M10*1.0P
06291	BT50-CBH5-240	240	202	13	45	28	50	M10*1.0P
06292	BT50-CBH5-270	270	232	13	45	28	50	M10*1.0P
06293	BT50-CBH5-300	300	262	13	45	28	50	M10*1.0P
06294	BT50-CBH5-350	350	312	13	45	28	50	M10*1.0P
06295	BT50-CBH6-105	105	67	16	55	36	63	M12*1.0P
06296	BT50-CBH6-150	150	112	16	55	36	63	M12*1.0P
06297	BT50-CBH6-170	170	132	16	55	36	63	M12*1.0P
06298	BT50-CBH6-230	230	192	16	55	36	63	M12*1.0P
06299	BT50-CBH6-290	290	252	16	55	36	63	M12*1.0P
06300	BT50-CBH6-350	350	312	16	55	36	63	M12*1.0P
06301	BT50-CBH6-400	400	362	16	55	36	63	M12*1.0P
06302	BT50-CBH6-450	450	412	16	55	36	63	M12*1.0P
06303	BT50-CBH6-500	500	462	16	55	36	63	M12*1.0P



PROLONGADOR MODULAR CBH

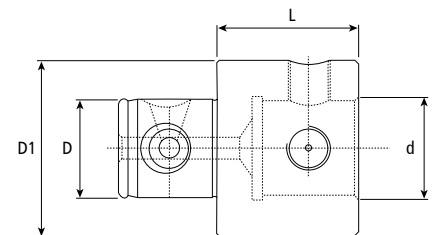

Código	Modelo	D	d	D1	L
06050	CBH1-1-30L	11	11	19	30
06051	CBH2-2-30L	14	14	24	30
06052	CBH3-3-30L	18	18	31	30
06053	CBH4-4-45L	22	22	39	50
06054	CBH5-5-60L	28	28	50	60
06055	CBH6-6-60L	36	36	63	60



CONTE MODULAR CBH - LINHA DE MANDRILHAMENTO (DIN 69871)

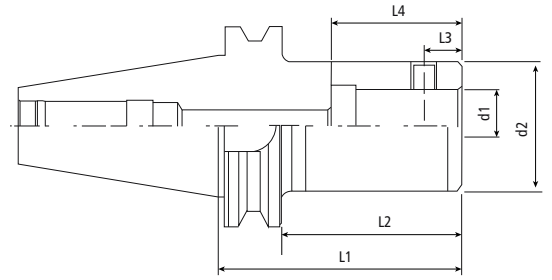

Código	Modelo	L1	L2	L3	L4	d1	d2	Rosca
06901	SK40-CBH1-75	75	55,90	5.05	30	11	19	M4*0.5P
06902	SK40-CBH1-105	105	85,90	5.05	30	11	19	M4*0.5P
06903	SK40-CBH2-85	85	65,90	6.62	31	14	24	M5*0.5P
06904	SK40-CBH2-115	115	95,90	6.62	31	14	24	M5*0.5P
06905	SK40-CBH2-165	165	145,90	6.62	31	14	24	M5*0.5P
06906	SK40-CBH2-200	200	180,90	6.62	31	14	24	M5*0.5P
06907	SK40-CBH3-95	95	75,90	8	35	18	31	M6*0.75P
06908	SK40-CBH3-125	125	105,90	8	35	18	31	M6*0.75P
06909	SK40-CBH3-155	155	135,90	8	35	18	31	M6*0.75P
06910	SK40-CBH3-185	185	165,90	8	35	18	31	M6*0.75P
06911	SK40-CBH3-205	205	185,90	8	35	18	31	M6*0.75P
06912	SK40-CBH4-85	85	65,90	10	39	22	39	M8*0.75P
06913	SK40-CBH4-130	130	110,90	10	39	22	39	M8*0.75P
06914	SK40-CBH4-175	175	155,90	10	39	22	39	M8*0.75P
06915	SK40-CBH4-205	205	185,90	10	39	22	39	M8*0.75P
06916	SK40-CBH4-250	250	230,90	10	39	22	39	M8*0.75P
06918	SK40-CBH5-75	75	55,90	13	45	28	50	M10*1.0P
06919	SK40-CBH5-125	125	105,90	13	45	28	50	M10*1.0P
06920	SK40-CBH5-175	175	155,90	13	45	28	50	M10*1.0P
06921	SK40-CBH5-205	205	185,90	13	45	28	50	M10*1.0P
06922	SK40-CBH5-250	250	230,90	13	45	28	50	M10*1.0P
06923	SK40-CBH6-65	65	45,90	16	55	36	63	M12*1.0P
06924	SK40-CBH6-115	115	95,90	16	55	36	63	M12*1.0P
06925	SK40-CBH6-165	165	145,90	16	55	36	63	M12*1.0P
06926	SK40-CBH6-205	205	185,90	16	55	36	63	M12*1.0P
06927	SK40-CBH6-250	250	230,90	16	55	36	63	M12*1.0P



CONTE MODULAR CBST - LINHA DE MANDRILHAMENTO (DIN 69871)

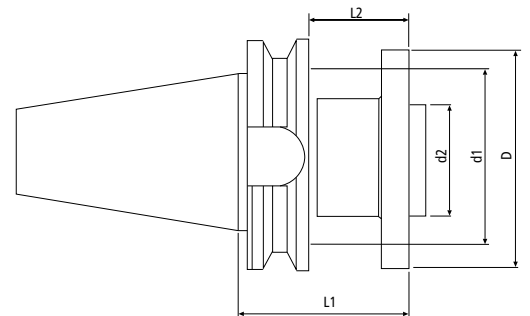

Código	Modelo	L1	L2	D	d1	d2
06930	SK40-CBST-100	100	73	98	72	50
06931	SK40-CBST-150	150	123			
06932	SK40-CBST-200	200	173			

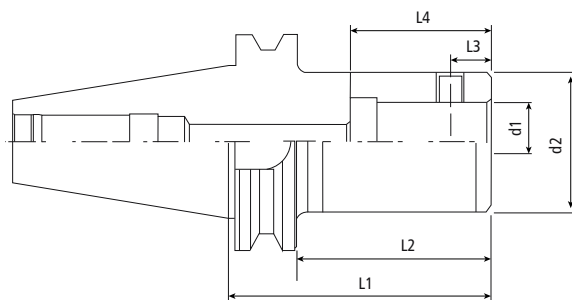

Código	Modelo	L1	L2	L3	L4	d1	d2	Rosca
06304	SK50-CBH1-105	105	85.9	5.05	30	11	19	M4*0.5P
06305	SK50-CBH1-145	145	125.9	5.05	30	11	19	M4*0.5P
06306	SK50-CBH1-175	175	155.9	5.05	30	11	19	M4*0.5P
06307	SK50-CBH1-205	205	185.9	5.05	30	11	19	M4*0.5P
06308	SK50-CBH2-115	115	95.9	6.62	31	14	24	M5*0.5P
06309	SK50-CBH2-145	145	125.9	6.62	31	14	24	M5*0.5P
06310	SK50-CBH2-175	175	155.9	6.62	31	14	24	M5*0.5P
06311	SK50-CBH2-205	205	185.9	6.62	31	14	24	M5*0.5P
06312	SK50-CBH3-125	125	105.9	8	35	18	31	M6*0.75P
06313	SK50-CBH3-155	155	135.9	8	35	18	31	M6*0.75P
06314	SK50-CBH3-185	185	165.9	8	35	18	31	M6*0.75P
06315	SK50-CBH3-215	215	195.9	8	35	18	31	M6*0.75P
06316	SK50-CBH4-115	115	95.9	10	39	22	39	M8*0.75P
06317	SK50-CBH4-145	145	125.9	10	39	22	39	M8*0.75P
06318	SK50-CBH4-175	175	155.9	10	39	22	39	M8*0.75P
06319	SK50-CBH4-205	205	185.9	10	39	22	39	M8*0.75P
06320	SK50-CBH4-250	250	230.9	10	39	22	39	M8*0.75P
06321	SK50-CBH4-300	300	280.9	10	39	22	39	M8*0.75P
06322	SK50-CBH4-350	350	330.9	10	39	22	39	M8*0.75P
06323	SK50-CBH5-125	125	105.9	13	45	28	50	M10*1.0P
06324	SK50-CBH5-150	150	130.9	13	45	28	50	M10*1.0P
06325	SK50-CBH5-180	180	160.9	13	45	28	50	M10*1.0P
06326	SK50-CBH5-240	240	220.9	13	45	28	50	M10*1.0P
06327	SK50-CBH5-270	270	250.9	13	45	28	50	M10*1.0P
06328	SK50-CBH5-300	300	280.9	13	45	28	50	M10*1.0P
06329	SK50-CBH5-350	350	330.9	13	45	28	50	M10*1.0P
06330	SK50-CBH6-105	105	85.9	16	55	36	63	M12*1.0P
06331	SK50-CBH6-150	150	130.9	16	55	36	63	M12*1.0P
06332	SK50-CBH6-170	170	150.9	16	55	36	63	M12*1.0P
06333	SK50-CBH6-230	230	210.9	16	55	36	63	M12*1.0P
06334	SK50-CBH6-290	290	270.9	16	55	36	63	M12*1.0P
06335	SK50-CBH6-350	350	330.9	16	55	36	63	M12*1.0P
06336	SK50-CBH6-400	400	380.9	16	55	36	63	M12*1.0P
06337	SK50-CBH6-450	450	430.9	16	55	36	63	M12*1.0P
06338	SK50-CBH6-500	500	480.9	16	55	36	63	M12*1.0P



CABEÇOTE MANDRILHAR - ACABAMENTO CENTESIMAL

Modelo: BHF



- CBH é a nova linha de mandrilhamento para acabamento centesimal da BTfixo.
- Com uma gama diversificada de capacidades de mandrilhar, seu design pré-balanceado proporciona estabilidade de usinagem.

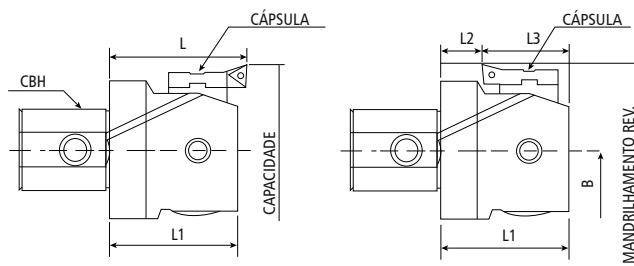

Código	Modelo	Mandril	Código Cápsulas	Cápsula	Mandrilhamento			Mandrilhamento Rev.				Inserto
					Capacidade	L	L1	Capacidade	L2	L3	B	
06072	BHF20-36 CBH1	CBH1	06080	BHF1-1	20~26	32	29.5	--	10.5	19	10	TP08/M2.2/T7
			06081	BHF1-2	25~31			30~31				
			06082	BHF1-3	30~36			30~36				
06073	BHF25-47 CBH2	CBH2	06083	BHF2-1	25~33	32	29.5	--	11.5	21	12.5	
			06084	BHF2-2	32~40			36~40				
			06085	BHF2-3	39~47			39~47				
06074	BHF32-60 CBH3	CBH3	06086	BHF3-1	32~42	38	35	--	10	25	16	
			06087	BHF3-2	41~51			46~51				
			06088	BHF3-3	50~60			50~60				
06075	BHF41-74 CBH4	CBH4	06089	BHF4-1	41~54	46	43	--	14	29	20	
			06090	BHF4-2	50~63			53~63				
			06091	BHF4-3	61~74			61~74				
06076	BHF53-95 CBH5	CBH5	06092	BHF5-1	53~70	56	53	62~70	19	34	25.5	
			06093	BHF5-2	65~82			65~82				
			06094	BHF5-3	78~95			78~95				
06077	BHF68-150 CBH6	CBH6	06095	BHF6-1	68~100	71	67.2	80~100	22	45.2	32.5	
			06096	BHF6-2	94~126			94~126				
			06097	BHF6-3	118~150			118~150				
06078	BHF100-203 CBH6	CBH6	06095	BHF6-1	100~153	78	67.2	112~153	22	45.2	45.5	
			06096	BHF6-2	126~179			126~179				
			06097	BHF6-3	150~203			150~203				
06079	BHF150-253 CBH6	CBH6	06095	BHF6-1	150~203	88	67.2	162~203	22	45.2	70.5	
			06096	BHF6-2	176~229			176~229				
			06097	BHF6-3	200~253			200~253				



CABEÇOTE MANDRILHAR - DESBASTE

Modelo: BHTS

- Cabeça de desbaste encurtada com capsulas modificadas para reforçar a rigidez.
- Design exclusivo de diferença de altura, adequado para mandrilhamento escalonado e nivelado, com bolsão de cavacos que auxilia na remoção em operações de furos profundos.

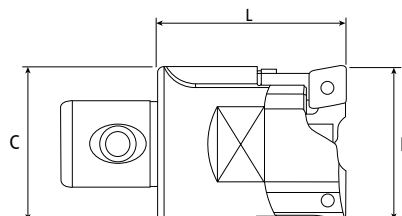

Código	Modelo	Mandril	Capacidade (ØD)	L	C	Inserto
06056	BHTS25-35-C	CBH2	25~35	32	24	CCMT060204
06057	BHTS32-45-C	CBH3	32~45	39	31	
06058	BHTS40-55-C	CBH4	40~55	48	39	CCMT09T304
06059	BHTS52-75-C	CBH5	52~75	54	50	
06060	BHTS68-100-C	CBH6	68~100	68	63	CCMT1204
06061	BHTS90-130-C		90~130	78	88	
06062	BHTS120-164-C	CBST	120~164	100	100	
06063	BHTS160-204-C		160~204		128	

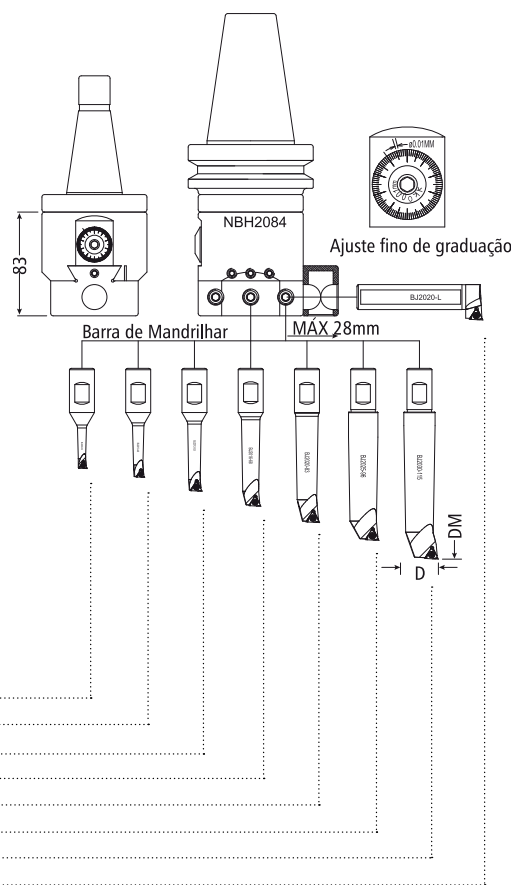

Código	Modelo	Capac. Mandrilhar	Mandril
03051	NT40-NBH2084	8-280	DIN 2080 ISO40-NBH2084
05656	BT40-NBH2084		MAS 403 BT40-NBH2084
03719	BT50-NBH2084		MAS 403 BT50-NBH2084
03717	SK40-NBH2084		DIN 69871 SK40-NBH2084
03718	SK50-NBH2084		DIN 69871 SK50-NBH2084

Código	Barra de Mandrilhar	Capac. Mandrilhar	DM	Inserto	Parafuso	Chave
03844	BJ2008-32	8-11	32	TBGT0601..L	SB-1STR-M2	T6
03845	BJ2010-40	10-13	40	TPGH0902..L	SB-2TR-M2.5	T8
03846	BJ2012-53	12-17	53			
03847	BJ2016-68	16-21	68	TPGH1103..L	SB-3TR-M3	
03848	BJ2020-83	20-125	83			
03849	BJ2025-96	25-130	96			
03850	BJ2030-115	30-135	115			
03851	BJ2020-L	120-280	84+BT L1			



Maiores informações e modelos a partir da pág.196



CABEÇOTE BROQUEADOR

Modelo: F1

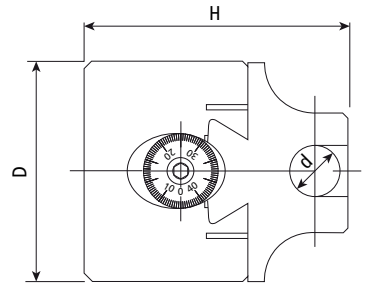

Código	Modelo	D (mm)	H (mm)	d Diam. Furo (mm)	Mín. Graduação (mm)	Cap. do Broqueador (mm)	Deslocamento Max. (mm)
00178	F1-12	50	61.6	12	0.01	10-125	16
01151	F1-18	75	80.2	18	0.01	12-225	28
01152	F1-25	100	93.2	25	0.01	15-630	41



HASTES PARA CABEÇOTE BROQUEADOR



Código	Cone	Rosca	DIN
04023	BT 30	1.1/2x18F	MAS 403 BT
01153	BT 40		MAS 403 BT
01520	BT 50		MAS 403 BT
01199	ISO 30		DIN 2080
01154	ISO 40		DIN 2080
01519	ISO 50		DIN 2080
01515	CM 3 (ROSCA M12)		DIN 228A
01516	CM 4 (ROSCA M16)		DIN 228A
04024	CM 5 (ROSCA M20)		DIN 228A
04025	CM 3 (C/ ARRASTE)		DIN 228B
04026	CM 4 (C/ ARRASTE)		DIN 228B
04027	CM 5 (C/ ARRASTE)		DIN 228B
02369	SK 40		DIN 69871
02370	SK 50		DIN 69871
01517	HASTE PARALELA 20 MM		-
01518	HASTE PARALELA 25 MM		-

Os spindles com sistema duplo contato tem sido utilizados por um grande número de fabricantes de máquinas CNC em diversos modelos de máquinas para usinagem, por reconhecerem este sistema pelo seu excelente desempenho, com duplo contato que fornece contato cônico e da flange quando os mandris porta ferramentas são fixados no spindle.

Características:

- Duplo contato aumenta a rigidez e diminui a vibração melhorando muito a capacidade de usinagem.
- Melhora a precisão de usinagem da superfície da peça de trabalho e aumenta a vida útil da ferramenta.
- A rugosidade das peças usinadas é menor.

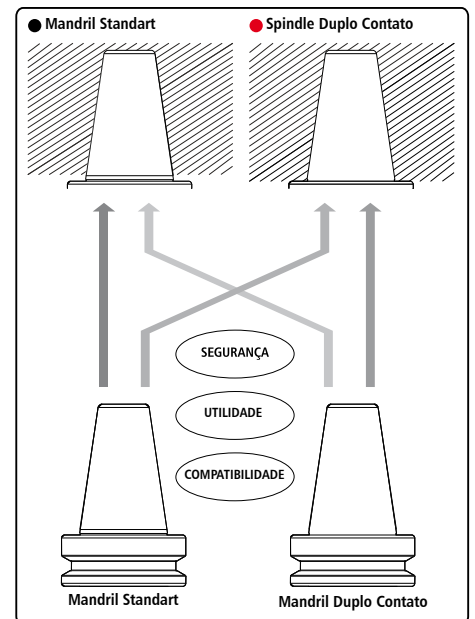
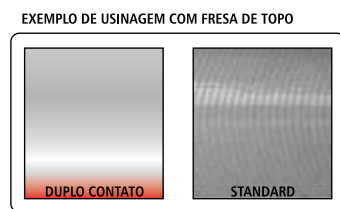
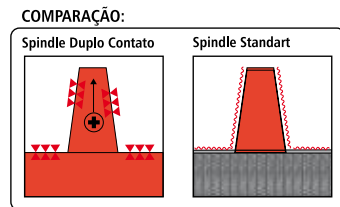
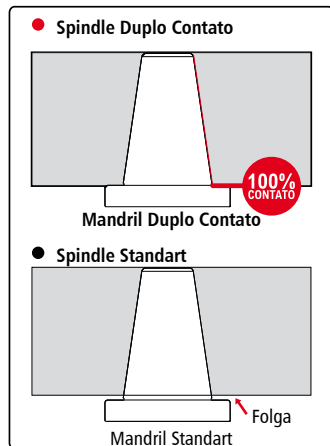

O mandril duplo contato pode ser usado em spindle standard e spindle duplo contato. Com mandril e spindle duplo contato, é atingido 100% de contato.

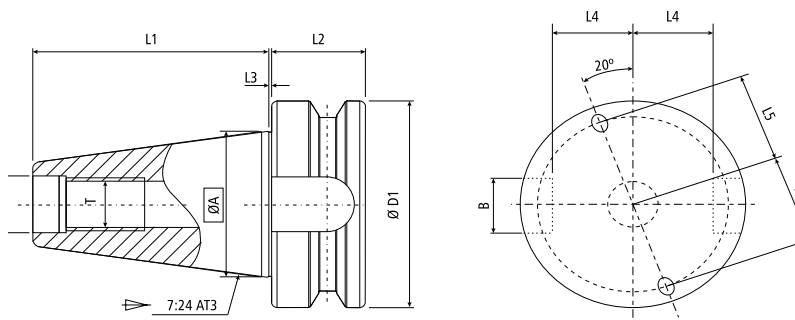

DBT	A	B	D1	D2	T	L1	L2	L3	L4	L5
30	31.75	16.1	46	12.5	M12 x P1.75	48.4	21	1.0	16.3	-
40	44.45	16.1	63	17.0	M16 x P2.0	65.4	26	1.0	22.5	27.0

PORTA PINÇA DBT - HQT

High Quality Tools

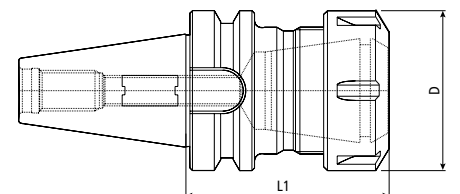

T.I.R. $\geq 10\mu\text{m}/3xD$ Bal./rpm G2.5/25.000RPM

Código	Cone	Modelo	Pinça	D (mm)	L1 (mm)	Refrigeração	Porca
03833	DBT30	DBT30-ER16-60	ER16	28	60	AD	T1
03832		DBT30-ER16-105	ER16	28	105	AD	T1
03831		DBT30-ER32-60	ER32	50	60	AD	T2
03830	DBT40	DBT40-ER16-63	ER16	28	63	AD/B	T1
03829		DBT40-ER16-100	ER16	28	100	AD/B	T1
03828		DBT40-ER32-75	ER32	50	75	AD/B	T2
03824		DBT40-ER40-80	ER40	63	80	AD/B	T2

Consulte pinças e acessórios a partir da pág. 126.

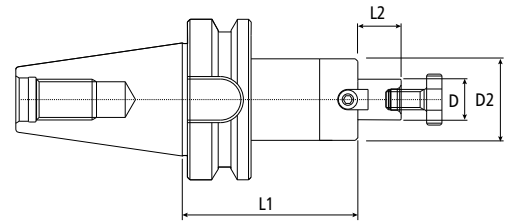

Código	Cone	Modelo	D (mm)	L1 (mm)	L2 (mm)	D2 (mm)	Refrigeração	Balaceamento
05461	DBT30	DBT 30 - 22 - 40	22	40	19	48	AD	G6.3 - 10.000RPM
07082		DBT 30 - 27 - 40	27	40	21	58	AD	G6.3 - 10.000RPM
05462	DBT40	DBT 40 - 22 - 40	22	40	19	48	AD/B	G6.3 - 10.000RPM
05463		DBT 40 - 22 - 100	22	100	19	48	AD/B	G6.3 - 10.000RPM
07085		DBT 40 - 22 - 160	22	160	19	48	AD/B	G6.3 - 10.000RPM
07083		DBT 40 - 27 - 40	27	40	21	58	AD/B	G6.3 - 10.000RPM
07084		DBT 40 - 27 - 100	27	100	21	58	AD/B	G6.3 - 10.000RPM

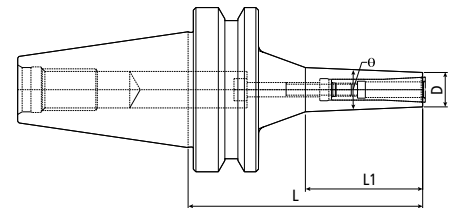

T.I.R. $\geq 5\mu\text{m}/2.5xD$

Código	Cone	Modelo	Pinça	Ø Pinça (mm)	D (mm)	L (mm)	L1 (mm)	Rosca	Balaceamento
07087	DBT30	DBT30 DMC 06090	DMC06	2 A 6	14	90	45	M5	G6.3 30.000RPM
07088		DBT30 DMC 06120	DMC06	2 A 6	14	120	60	M5	G6.3 30.000RPM
07089		DBT30 DMC 06150	DMC06	2 A 6	14	150	76	M5	G6.3 30.000RPM
07090	DBT40	DBT40 DMC 06090	DMC06	2 A 6	14	90	45	M5	G6.3 30.000RPM
07091		DBT40 DMC 06120	DMC06	2 A 6	14	120	60	M5	G6.3 30.000RPM
07092		DBT40 DMC 06150	DMC06	2 A 6	14	150	76	M5	G6.3 30.000RPM
07093		DBT40 DMC 10090	DMC10	3 A 10	28	90	45	M8	G6.3 30.000RPM
07094		DBT40 DMC 10150	DMC10	3 A 10	28	150	76-	M8	G6.3 30.000RPM

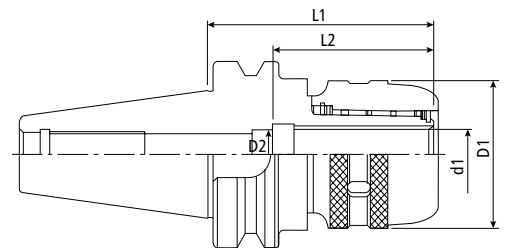

T.I.R. $\geq 10\mu\text{m}/2.5xD$

Bal./rpm G6.3/10.000RPM

Código	Cone	Modelo	Pinça	d1	D1	L1	L2	Refrigeração
07086	DBT30	DBT30 C20 - 90	C20	20		90		AD
05610	DBT40	DBT40 C20 - 75	C20	20	52	75	49	AD
05671		DBT40 C32 - 90	C32	32	68	90	64	AD

Consulte pinças e acessórios a partir da pág. 133.

Maiores informações de força de aperto na pág. 216.

BT30

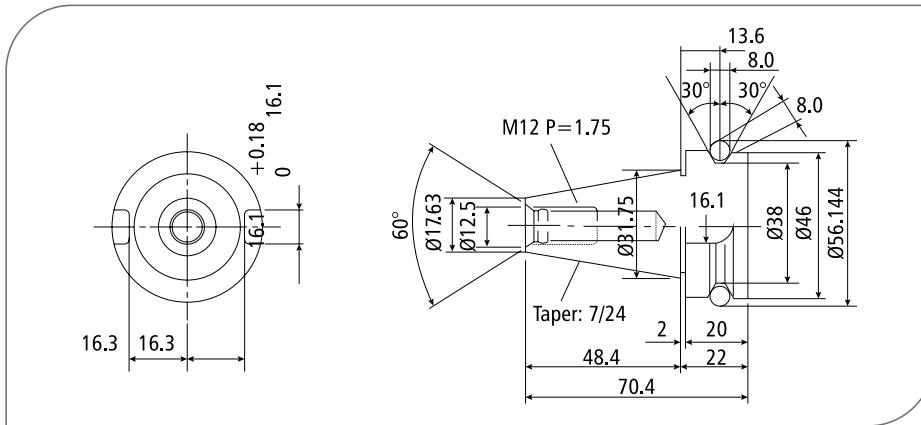

BT40

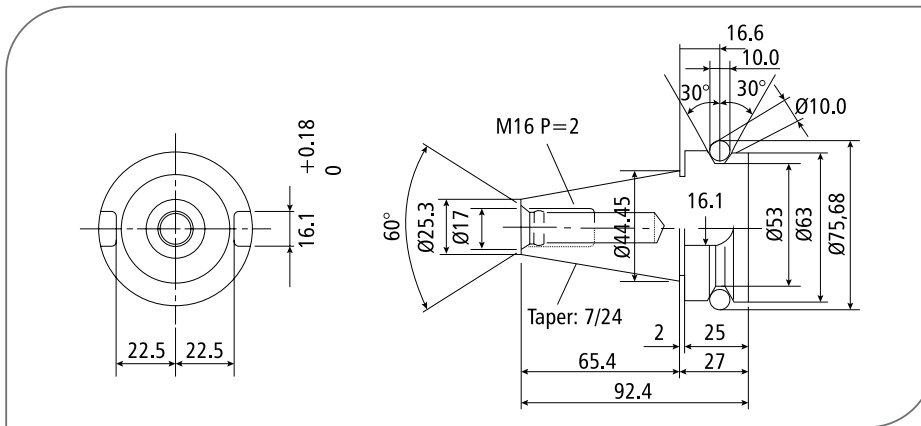

BT50

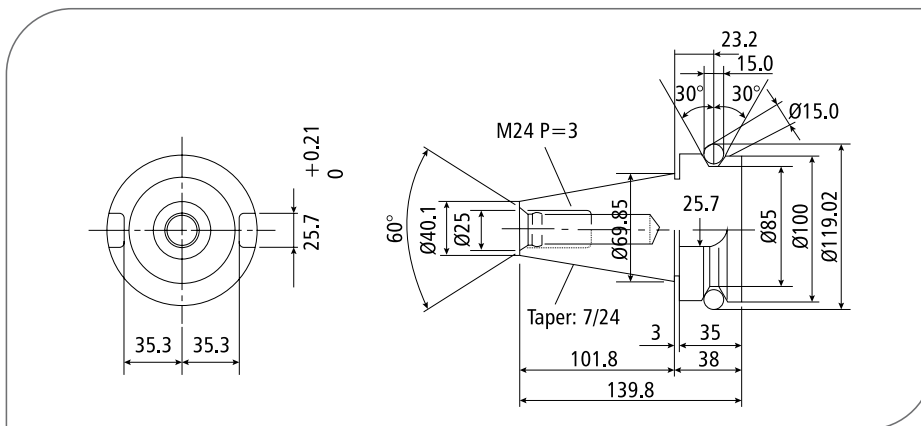

Formas de Refrigeração

Forma A
sem Refrigeração

Forma AD
Refrigeração Central

Forma AD+B
Refrigeração Central + Flange

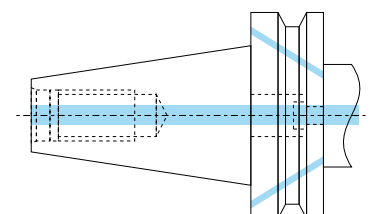
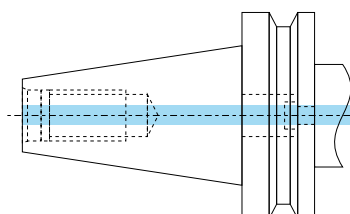
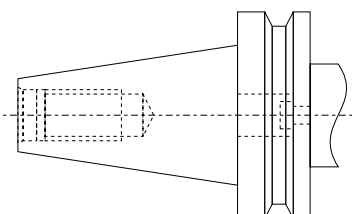

PORTA PINÇA (DMC)
(MAS 403 BT)

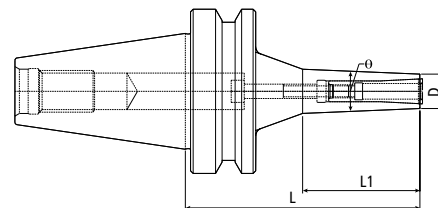

T.I.R. $\geq 5\mu\text{m}/2.5xD$

Código	Cone	Modelo	Pinça	Ø Pinça (mm)	D (mm)	L (mm)	L1 (mm)	Rosca	Balaceamento	Marca
05129	BT30	BT 30 DMC 06090	DMC06	2 A 6	14	90	45	M5	G6.3 30.000RPM	HQT
01793	BT40	BT 40 DMC 06090	DMC06	2 A 6	14	90	45	M5	G6.3 30.000RPM	HQT
01792		BT 40 DMC 06120	DMC06	2 A 6	14	120	60	M5	G6.3 30.000RPM	HQT
01791		BT 40 DMC 06150	DMC06	2 A 6	14	150	76	M5	G6.3 30.000RPM	HQT
01946		BT 40 DMC 08090	DMC08	3 A 8	22	90	53	M6	G6.3 30.000RPM	HQT
01919		BT 40 DMC 08120	DMC08	3 A 8	22	120	70	M6	G6.3 30.000RPM	HQT
02289		BT 40 DMC 10090	DMC10	3 A 10	28	90	-	M8	G6.3 30.000RPM	HQT
02290		BT 40 DMC 10120	DMC10	3 A 10	28	120	-	M8	G6.3 30.000RPM	HQT
04527		BT50	BT 50 DMC 10110	DMC10	3 A 10	28	110	-	M8	G6.3 25.000RPM
04528	BT 50 DMC 10150		DMC10	3 A 10	28	150	-	M8	G6.3 25.000RPM	HQT
06957	BT50	BT 50 DMC 06x120	DMC06	2 A 6	14	120	82	-	G6.3 15.000RPM	ACC
06958		BT 50 DMC 06x150	DMC06	2 A 6	14	150	112	-	G6.3 15.000RPM	ACC
06959		BT 50 DMC 06x200	DMC06	2 A 6	14	200	162	-	G6.3 15.000RPM	ACC
06960		BT 50 DMC 06x300	DMC06	2 A 6	14	300	262	-	G6.3 15.000RPM	ACC
06961		BT 50 DMC 06x350	DMC06	2 A 6	14	350	312	-	G6.3 15.000RPM	ACC
06962		BT 50 DMC 12x120	DMC12	3 A 12	30	120	82	-	G6.3 15.000RPM	ACC
06963		BT 50 DMC 12x150	DMC12	3 A 12	30	150	112	-	G6.3 15.000RPM	ACC
06964		BT 50 DMC 12x200	DMC12	3 A 12	30	200	162	-	G6.3 15.000RPM	ACC
06965		BT 50 DMC 12x300	DMC12	3 A 12	30	300	262	-	G6.3 15.000RPM	ACC
06966		BT 50 DMC 12x350	DMC12	3 A 12	30	350	312	-	G6.3 15.000RPM	ACC

Consulte pinças e acessórios a partir da pág. 132.

PORTA PINÇA AUTO TORQUE - HQT
(MAS 403 BT)

High Quality Tools



Para mais informações
escaneie o QR code acima

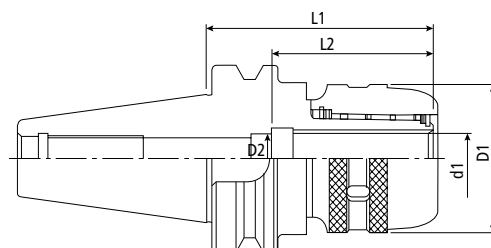

T.I.R. $\geq 10\mu\text{m}/2.5xD$ Bal./rpm G6.3/10.000RPM

Código	Cone	Modelo	Pinça	d1	D1	L1	L2	Refrigeração
03684	BT30	BT30 C20 - 90	C20	20	58	90	65	AD
03404	BT40	BT40 C20 - 75	C20	20	58	75	65	AD
03405		BT40 C20 - 120	C20	20	58	120	65	AD
03406		BT40 C32 - 90	C32	32	73	90	75	AD
03407		BT40 C32 - 135	C32	32	73	135	75	AD
03408	BT50	BT50 C32 - 110	C32	32	73	110	75	AD
03685		BT50 C32 - 165	C32	32	73	165	75	AD

Consulte pinças e acessórios a partir da pág. 114.

Maiores informações de força de aperto na pág. 176.

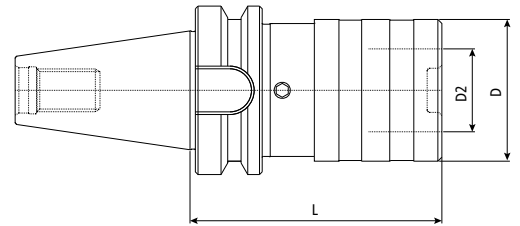
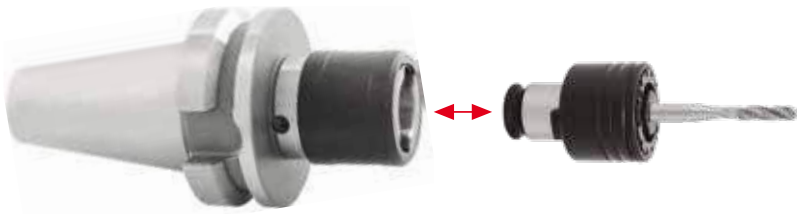

Código	Cone	Modelo	Capacidade Roscar	Adaptadores	Compensação		D dia.	D2 dia.	L
					Compr.	Expan.			
02360	BT30	KWFLK1/BT30	M 3 - M 12	KWES1B	7.5	7.5	36	19	64
01696	BT40	KWFLK1/BT40	M 3 - M 12	KWES1B	7.5	7.5	36	19	67.5
01697		KWFLK2/BT40	M 8 - M 20	KWES2B	12.5	12.5	53	31	94.5
02548		KWFLK3/BT40	M 14 - M 33	KWES3B	20	20	78	48	164.5
02361	BT50	KWFLK1/BT50	M 3 - M 12	KWES1B	7.5	7.5	36	19	77
02155		KWFLK2/BT50	M 8 - M 20	KWES2B	12.5	12.5	53	31	102.50
02363		KWFLK3/BT50	M 14 - M 33	KWES3B	20	20	78	48	142.50
04536		KWFLK4/BT50	M 22 - M 48	KWES4B	22.5	22.5	96	60	165.5

Consulte adaptadores nas pág. 135 e 136.

PORTA PINÇA ER - SYNCHRO - HQT
(MAS 403 BT) High Quality Tools

Os mandrils de rosqueamento sincronizados compensam os erros de sincronização.

A compensação mínima de comprimento na compressão e expansão equilibra as pequenas diferenças do passo da rosca entre o mandril Synchro e o macho, as quais podem causar alta força de atrito nos flancos da rosca.

Um possível aumento da força axial durante o processo de rosqueamento é reduzido ao mínimo.

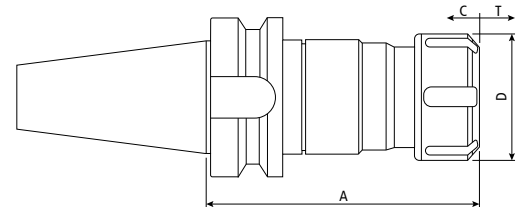

Código	Modelo	Capacidade	Mandril	A (mm)	D (mm)	T (mm)	C (mm)
05976	BT40 x Synchro ER32-110	M3~M27 (ER32)	BT40	110	50	0,5	0,5

Consulte pinças e acessórios a partir da pág. 126.

PORTA PINÇA ER (com Compensação Axial)
(MAS 403 BT)

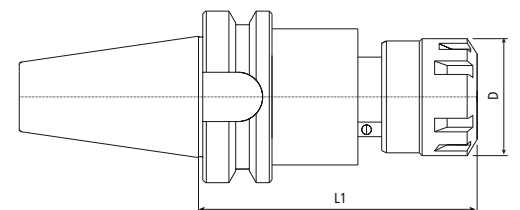

Código	Cone	Modelo	Pinça	D (mm)	L1 (mm)	Porca	Compensação	
							Compr.	Expan.
05418	BT40	BT40 - TER-16-100	ER 16	28	100	T1	0	8
05419		BT40 - TER-25-110	ER 25	42	110	T2		
05420		BT40 - TER-32-110	ER 32	50	110	T2		
05421		BT40 - TER-40-120	ER 40	63	120	T2		

Consulte pinças e acessórios a partir da pág. 126

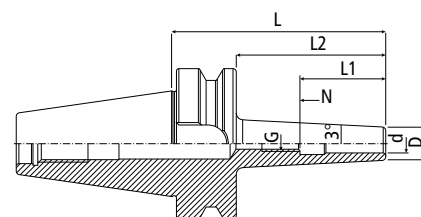

T.I.R. $\geq 5\mu\text{m}/2.5xD$ Bal./rpm G2.5/25.000RPM

Código	Cone	Modelo	d	D	L	L2	L1	N	G	Refrigeração
03710	BT40	SFS03 - 100	3	9	100	73	-	-	-	AD
03711		SFS04 - 100	4	10	100	73	-	-	-	AD
03712		SFS05 - 90	5	11	90	63	-	-	-	AD
03130		SFS06 - 90	6	12	90	63	36	10	M5	AD
03131		SFS08 - 90	8	14	90	63	36	10	M6	AD
03132		SFS10 - 90	10	16	90	63	42	10	M8x1	AD
03133		SFS12 - 90	12	18	90	63	47	10	M10x1	AD
03134		SFS14 - 90	14	20	90	63	47	10	M10x1	AD
03135		SFS16 - 90	16	22	90	63	50	10	M12x1	AD
06388		SFS03 - 160	3	9	160	133	-	-	-	AD
06389		SFS04 - 160	4	10	160	133	-	-	-	AD
06390		SFS06 - 160	6	12	160	133	36	10	M5	AD
06391		SFS08 - 160	8	14	160	133	36	10	M6	AD
06392		SFS10 - 160	10	16	160	133	42	10	M8x1	AD
06393		SFS12 - 160	12	18	160	133	50	10	M10x1	AD
06394		SFS16 - 160	16	22	160	133	50	10	M12x1	AD

Tabela de tolerância para hastes das ferramentas:

h6	Ø 3 - 6	Ø 6.1 - 10	Ø 10.1 - 14	Ø 14.1 - 18	Ø 18.1 - 24	Ø 24.1 - 30	Ø 30.1 - 40
		0 - 8 μm	0 - 9 μm	0 - 11 μm	0 - 11 μm	0 - 13 μm	0 - 13 μm

Máquina Térmica
Consulte na página 21

Extensão Térmica
Consulte na página 118



CONE INDUÇÃO TÉRMICA - SHRINK FIT 4,5°

(MAS 403 BT)

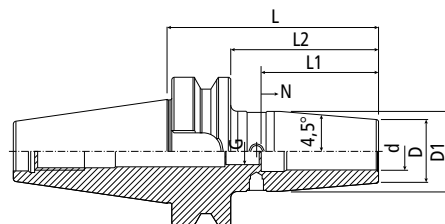

T.I.R. $\geq 5\mu\text{m}/2.5\text{xD}$ Bal./rpm G2.5/25.000RPM

Código	Cone	Modelo	d	D	D1	L	L2	L1	N	G	Refrigeração
06799	BT30	SF03 - 80	03	15	20	80	58	-	-	-	AD
06800		SF04 - 80	04	15	20	80	58	-	-	-	AD
06801		SF05 - 80	05	15	20	80	58	-	-	-	AD
06802		SF06 - 80	06	21	27	80	58	36	10	M5	AD
06803		SF08 - 80	08	21	27	80	58	36	10	M6	AD
06804		SF10 - 80	10	24	30.5	80	58	42	10	M8x1	AD
06805		SF12 - 80	12	24	30.5	80	58	47	10	M10x1	AD
06806		SF14 - 80	14	27	33.5	80	58	47	10	M10x1	AD
06807		SF16 - 80	16	27	33.5	80	58	50	10	M12x1	AD
06792		BT40	SF04 - 90	04	21	27	90	63	-	-	-
06793	SF06 - 90		06	21	27	90	63	36	10	M5	AD
06794	SF08 - 90		08	21	27	90	63	36	10	M6	AD
06795	SF10 - 90		10	24	31	90	63	42	10	M8x1	AD
06796	SF12 - 90		12	24	31	90	63	47	10	M10x1	AD
06797	SF14 - 90		14	27	34	90	63	47	10	M10x1	AD
06798	SF16 - 90		16	27	34	90	63	50	10	M12x1	AD
03136	SF18 - 90		18	33	40	90	63	50	10	M12x1	AD
03137	SF20 - 90		20	33	40	90	63	50	10	M16x1	AD
03138	SF25 - 100		25	44	53	100	73	58	10	M16x1	AD
03659	SF32 - 100		32	44	53	100	73	62	10	M16x1	AD
06395	SF06 - 200		6	21	32	200	173	36	10	M5	AD
06396	SF08 - 200		8	21	32	200	173	36	10	M6	AD
06397	SF10 - 200		10	24	34	200	173	42	10	M8x1	AD
06398	SF12 - 200		12	24	34	200	173	47	10	M10x1	AD
06399	SF14 - 200		14	27	42	200	173	47	10	M10x1	AD
06400	SF16 - 200		16	27	42	200	173	50	10	M12x1	AD
06401	SF06 - 100		6	21	27	100	62	36	10	M5	AD/B
06402	SF08 - 100		8	21	27	100	62	36	10	M6	AD/B
06403	SF10 - 100		10	24	30.5	100	62	42	10	M8x1	AD/B
06404	SF12 - 100	12	24	30.5	100	62	47	10	M10x1	AD/B	
06405	SF14 - 100	14	27	34	100	62	47	10	M10x1	AD/B	
06406	SF16 - 100	16	27	34	100	62	50	10	M12x1	AD/B	
06407	SF18 - 100	18	33	40	100	62	50	10	M12x1	AD/B	
06408	SF20 - 100	20	33	40	100	62	52	10	M16x1	AD/B	
06409	SF25 - 120	25	44	53	120	82	58	10	M16x1	AD/B	
06410	SF32 - 120	32	44	53	120	82	62	10	M16x1	AD/B	
06411	SF04 - 160	4	15	25	160	122	-	-	-	AD/B	
06412	SF06 - 160	6	21	32	160	122	36	10	M5	AD/B	
06413	SF08 - 160	8	21	32	160	122	36	10	M6	AD/B	
06414	SF10 - 160	10	24	34	160	122	42	10	M8x1	AD/B	
06415	SF12 - 160	12	24	34	160	122	47	10	M10x1	AD/B	
06416	SF14 - 160	14	27	42	160	122	47	10	M10x1	AD/B	
06417	SF16 - 160	16	27	42	160	122	50	10	M12x1	AD/B	
06418	SF06 - 200	6	21	32	200	162	36	10	M5	AD/B	
06419	SF08 - 200	8	21	32	200	162	36	10	M6	AD/B	
06420	SF10 - 200	10	24	34	200	162	42	10	M8x1	AD/B	
06421	SF12 - 200	12	24	34	200	162	47	10	M10x1	AD/B	
06422	SF16 - 200	16	27	42	200	162	50	10	M12x1	AD/B	

Tabela de tolerância para hastes das ferramentas:

h6	Ø 3 - 6	Ø 6.1 - 10	Ø 10.1 - 14	Ø 14.1 - 18	Ø 18.1 - 24	Ø 24.1 - 30	Ø 30.1 - 40
	0 - 8 μm	0 - 9 μm	0 - 11 μm	0 - 11 μm	0 - 13 μm	0 - 13 μm	0 - 16 μm

Consulte máquina de indução na pág. 21.

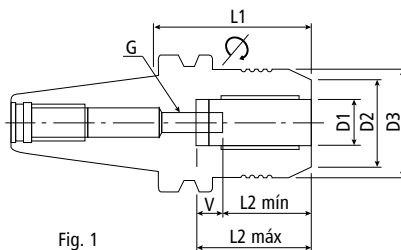

Fig. 1

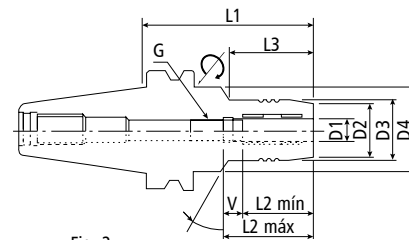

Fig. 2

T.I.R. $\geq 5\mu\text{m}/2.5xD$ Bal./rpm G2.5/20.000RPM

Código	Cone	Modelo	Pinça	D1	D2	D3	D4	L1	L2 (max)	L2 (min)	V	L3	Fig.	Refrigeração	
04101	BT30	BT30 HC6 - 75	-	6	22	26	50	75	37,5	27,5	10	24	2	AD	
04102		BT30 HC8 - 70	-	8	27	30	45	70	37,5	27,5	10	28	2	AD	
04103		BT30 HC10 - 80	-	10	26	30	50	80	40	30	10	26	2	AD	
03700		BT30 HC12 - 86	RS-12	-	12	26	32	50	86	47,5	37,5	10	40	2	AD
04104		BT30 HC14 - 85	-	-	14	33	36	45	85	47,5	37,5	10	44	2	AD
04105		BT30 HC16 - 100	-	-	16	35	38	50	100	60	40	10	46	2	AD
03161	BT40	BT30 HC20 - 100	RS-20	20	40	42	48	100	52,5	42,5	10	50	2	AD	
04091		BT40 HC6 - 65	-	6	25	28	50	65	37,5	27,5	10	23	2	AD	
03141		BT40 HC6 - 140	-	6	23	26	50	80	37,5	27,5	10	23	2	AD/B	
04092		BT40 HC8 - 80	-	8	24	28	50	80	37,5	27,5	10	23	2	AD/B	
03142		BT40 HC8 - 140	-	8	24	28	50	140	37,5	27,5	10	23	2	AD/B	
04093		BT40 HC10 - 80	-	10	26	30	50	80	40	30	10	23	2	AD/B	
03143		BT40 HC10 - 140	-	10	25	30	50	140	42,5	32,5	10	25	2	AD/B	
03701		BT40 HC12 - 65	RS-12	-	12	31	34	50	65	47,5	37,5	10	23	2	AD
03144		BT40 HC12 - 140	RS-12	-	12	26	32	50	140	44	34	10	40	2	AD/B
05023		BT40 HC14 - 80	-	-	14	30	34	50	80	44	34	10	40	2	AD/B
04094		BT40 HC16 - 90	-	-	16	35	38	50	90	60	40	10	45	2	AD/B
03145		BT40 HC16 - 140	-	-	16	35	38	50	140	52,5	42,5	10	48	2	AD
01608		BT40 HC20 - 95	RS-20	-	20	34	42	50	95	50	40	10	50	1	AD/B
04095		BT40 HC25 - 105	-	-	25	45	50	-	105	60	50	10	-	1	AD/B
03702		BT40 HC32 - 110	RS-32	-	32	52	60	-	110	60	50	10	-	1	AD/B
03703		BT50	BT50 HC20 - 90	RS-20	20	40	43	50	90	52,5	42,5	10	32	2	AD
03140			BT50 HC32 - 120	RS-32	32	52	60	-	120	60	50	10	-	1	AD/B

Tabela de tolerância para hastes das ferramentas:

h6	Ø 3 - 6	Ø 6.1 - 10	Ø 10.1 - 14	Ø 14.1 - 18	Ø 18.1 - 24	Ø 24.1 - 30	Ø 30.1 - 40
	0 - 8 μm	0 - 9 μm	0 - 11 μm	0 - 11 μm	0 - 13 μm	0 - 13 μm	0 - 16 μm

Indicados apenas para serviços de furação e fresamento de acabamento.
Consulte pinças e acessórios a partir da pág. 134

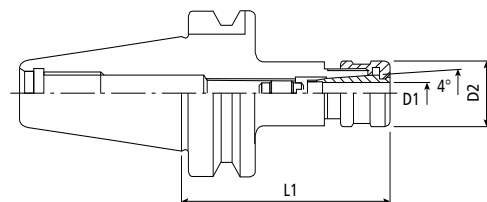

T.I.R. $\geq 10\mu\text{m}/2.5xD$ Bal./rpm G6.3/20.000RPM

Código	Cone	Modelo	Pinça	Ø Pinça (mm)	D2	L1	Refrigeração
03839	BT30	BT30 SK10-90	SK10	2.0 A 10.0	27.5	90	AD
03838		BT30 SK16-90	SK16	3.0 A 16.0	40	90	AD
03434	BT40	BT40 SK10-90	SK10	2.0 A 10.0	27.5	90	AD/B
03909		BT40 SK10-150	SK10	2.0 A 10.0	27.5	150	AD/B
03435		BT40 SK16-90	SK16	3.0 A 16.0	40	90	AD/B
03910		BT40 SK16-150	SK16	3.0 A 16.0	40	150	AD/B

Consulte pinças e acessórios a partir da pág. 132.

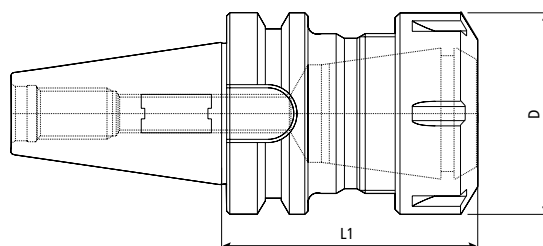

T.I.R. $\geq 10\mu\text{m}/2.5\text{xD}$

Código	Cone	Modelo	Pinça	D (mm)	L1 (mm)	Porca	Refrigeração	Balaceamento	
01522	BT 30	BT30 - ER16 - 70	ER 16	28	70	T1	AD	G6.3 - 20.000RPM	
04021		BT30 - ER16 - 100	ER 16	28	100	T1	AD	G6.3 - 20.000RPM	
04022		BT30 - ER20 - 70	ER 20	34	70	T1	AD	G6.3 - 20.000RPM	
01523		BT30 - ER25 - 70	ER 25	42	70	T2	AD	G6.3 - 20.000RPM	
01064		BT30 - ER32 - 70	ER 32	50	70	T2	AD	G6.3 - 20.000RPM	
01493	BT 40	BT40 - ER16 - 63	ER 16	28	63	T1	AD/B	G6.3 - 20.000RPM	
00856		BT40 - ER16 - 100	ER 16	28	100	T1	AD/B	G6.3 - 20.000RPM	
00927		BT40 - ER16 - 160	ER 16	28	160	T1	AD/B	G6.3 - 20.000RPM	
01926		BT40 - ER20 - 70	ER 20	70	60	T1	AD/B	G6.3 - 20.000RPM	
02282		BT40 - ER20 - 100	ER 20	34	100	T1	AD/B	G6.3 - 20.000RPM	
02283		BT40 - ER20 - 160	ER 20	34	160	T1	AD/B	G6.3 - 20.000RPM	
01067		BT40 - ER25 - 60	ER 25	42	60	T2	AD/B	G6.3 - 20.000RPM	
02005		BT40 - ER25 - 100	ER 25	42	100	T2	AD/B	G6.3 - 20.000RPM	
02007		BT40 - ER25 - 160	ER 25	42	160	T2	AD/B	G6.3 - 20.000RPM	
01066		BT40 - ER32 - 75	ER 32	50	75	T2	AD/B	G6.3 - 20.000RPM	
02006		BT40 - ER32 - 100	ER 32	50	100	T2	AD/B	G6.3 - 20.000RPM	
02008		BT40 - ER32 - 160	ER 32	50	160	T2	AD/B	G6.3 - 20.000RPM	
00173		BT40 - ER40 - 80	ER 40	63	80	T2	AD/B	G6.3 - 20.000RPM	
01524		BT40 - ER40 - 100	ER 40	63	100	T2	AD/B	G6.3 - 20.000RPM	
02009		BT40 - ER40 - 160	ER 40	63	160	T2	AD/B	G6.3 - 20.000RPM	
04308		BT50	BT50 - ER16 - 100	ER 16	28	100	T1	AD/B	G6.3 - 15.000RPM
04309			BT50 - ER16 - 160	ER 16	28	160	T1	AD/B	G6.3 - 15.000RPM
04310			BT50 - ER25 - 70	ER 25	42	70	T2	AD/B	G6.3 - 15.000RPM
04311			BT50 - ER25 - 100	ER 25	42	100	T2	AD/B	G6.3 - 15.000RPM
04312	BT50 - ER25 - 160		ER 25	42	160	T2	AD/B	G6.3 - 15.000RPM	
04313	BT50 - ER32 - 72		ER 32	50	72	T2	AD/B	G6.3 - 15.000RPM	
04314	BT50 - ER32 - 100		ER 32	50	100	T2	AD/B	G6.3 - 15.000RPM	
04315	BT50 - ER32 - 150		ER 32	50	150	T2	AD/B	G6.3 - 15.000RPM	
04316	BT50 - ER40 - 80		ER 40	63	80	T2	AD/B	G6.3 - 15.000RPM	
04317	BT50 - ER40 - 100		ER 40	63	100	T2	AD/B	G6.3 - 15.000RPM	
04318	BT50 - ER40 - 160	ER 40	63	160	T2	AD/B	G6.3 - 15.000RPM		

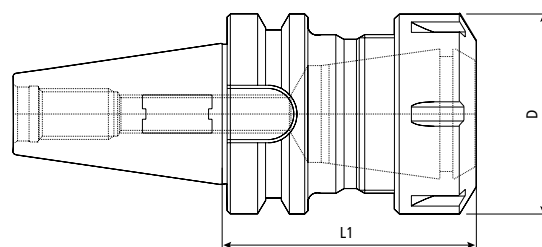

Código	Cone	Modelo	Pinça	D (mm)	L1 (mm)	Porca	Refrigeração	Balaceamento	
01522P	BT 30	BT30 - ER16 - 70	ER 16	28	70	T1	AD	G6.3 - 12.000RPM	
04021P		BT30 - ER16 - 100	ER 16	28	100	T1	AD	G6.3 - 12.000RPM	
04022P		BT30 - ER20 - 60	ER 20	34	60	T1	AD	G6.3 - 12.000RPM	
04188P		BT30 - ER20 - 100	ER 20	34	100	T1	AD	G6.3 - 12.000RPM	
01523P		BT30 - ER25 - 60	ER 25	42	60	T2	AD	G6.3 - 12.000RPM	
01064P		BT30 - ER32 - 70	ER 32	50	70	T2	AD	G6.3 - 12.000RPM	
01065P		BT30 - ER40 - 70	ER 40	63	70	T2	AD	G6.3 - 12.000RPM	
05495		BT 40	BT40 - ER11 - 100	ER11	19	100	T1	AD	G6.3 - 12.000RPM
05130	BT40 - ER11M - 100		ER11	16	100	M	AD	G6.3 - 12.000RPM	
01493P	BT40 - ER16 - 70		ER 16	28	70	T1	AD	G6.3 - 12.000RPM	
00856P	BT40 - ER16 - 100		ER 16	28	100	T1	AD	G6.3 - 12.000RPM	
03006P	BT40 - ER16M - 100		ER 16	22	100	M	AD	G6.3 - 12.000RPM	
03007P	BT40 - ER16M - 160		ER 16	22	160	M	AD	G6.3 - 12.000RPM	
00927P	BT40 - ER16 - 160		ER 16	28	160	T1	AD	G6.3 - 12.000RPM	
03008P	BT40 - ER16M - 300		ER 16	22	300	M	AD	G6.3 - 12.000RPM	
01926P	BT40 - ER20 - 70		ER 20	34	70	T1	AD	G6.3 - 12.000RPM	
02282P	BT40 - ER20 - 100		ER 20	34	100	T1	AD	G6.3 - 12.000RPM	
02283P	BT40 - ER20 - 160		ER 20	34	160	T1	AD	G6.3 - 12.000RPM	
01067P	BT40 - ER25 - 70		ER 25	42	70	T2	AD	G6.3 - 12.000RPM	
02005P	BT40 - ER25 - 100		ER 25	42	100	T2	AD	G6.3 - 12.000RPM	
02007P	BT40 - ER25 - 160		ER 25	42	160	T2	AD	G6.3 - 12.000RPM	
01066P	BT40 - ER32 - 70		ER 32	50	70	T2	AD	G6.3 - 12.000RPM	
02006P	BT40 - ER32 - 100		ER 32	50	100	T2	AD	G6.3 - 12.000RPM	
02008P	BT40 - ER32 - 160		ER 32	50	160	T2	AD	G6.3 - 12.000RPM	
00173C	BT40 - ER40 - 70		ER 40	63	70	T2	AD	G6.3 - 12.000RPM	
01524P	BT40 - ER40 - 100		ER 40	63	100	T2	AD	G6.3 - 12.000RPM	
02009P	BT40 - ER40 - 160		ER 40	63	160	T2	AD	G6.3 - 12.000RPM	
03494P	BT50		BT50 - ER16 - 100	ER 16	28	100	T1	AD	G6.3 - 12.000RPM
03495P			BT50 - ER16 - 160	ER 16	28	160	T1	AD	G6.3 - 12.000RPM
04044P			BT50 - ER20 - 100	ER 20	34	100	T1	AD	G6.3 - 12.000RPM
04045P			BT50 - ER20 - 160	ER 20	34	160	T1	AD	G6.3 - 12.000RPM
03496P			BT50 - ER25 - 100	ER 25	42	100	T2	AD	G6.3 - 12.000RPM
03497P			BT50 - ER25 - 160	ER 25	42	160	T2	AD	G6.3 - 12.000RPM
02091P			BT50 - ER32 - 100	ER 32	50	100	T2	AD	G6.3 - 12.000RPM
02092P			BT50 - ER32 - 160	ER 32	50	160	T2	AD	G6.3 - 12.000RPM
03199P			BT50 - ER32 - 200	ER 32	50	200	T2	AD	G6.3 - 8.000RPM
03779P			BT50 - ER32 - 300	ER 32	50	300	T2	AD	G6.3 - 8.000RPM
02093P		BT50 - ER40 - 100	ER 40	63	100	T2	AD	G6.3 - 12.000RPM	
02094P		BT50 - ER40 - 160	ER 40	63	160	T2	AD	G6.3 - 12.000RPM	
03200P		BT50 - ER40 - 200	ER 40	63	200	T2	AD	G6.3 - 8.000RPM	
03780P		BT50 - ER40 - 300	ER 40	63	300	T2	AD	G6.3 - 8.000RPM	
02794P		BT50 - ER50 - 100	ER 50	78	100	T2	AD	G6.3 - 12.000RPM	

PORTA BARRA WELDON COM REFRIGERAÇÃO LATERAL (MAS 403 BT)



RPM:
3.000 RPM - Em caso de utilização com líquido refrigerante.
1.500 RPM - Em caso de utilização com AR.

PRESSÃO:
Máx. 10 Bar.

Atenção: Não utilizar este mandril sem refrigeração a água ou refrigeração a ar. Isso pode danificar o mandril.
Aperte a haste em direção ao anel de vedação do bloco de refrigeração.
Se não apertar a haste, a água da refrigeração pode ter vazamento e causar problemas na refrigeração.

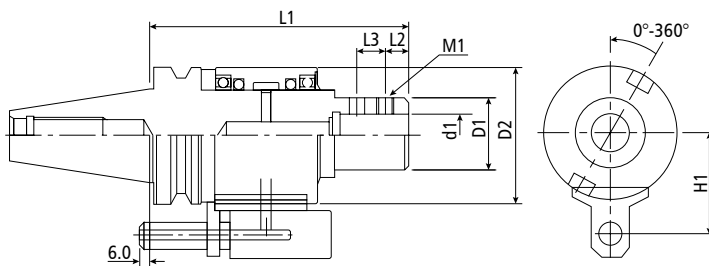

Código	Modelo	d1	D1	D2	L1	H1	L2	L3	M1
03146	BT40 WRL 32 - 175	32	50	90	175	65	15	-	M14x2.0
03676	BT50 WRL 32 - 180	32	72	120	180	80	25	-	M16x2.0
03677	BT50 WRL 40 - 180	40	75	120	180	80	15	19	M14x2.0

BUCHA PARA PORTA BARRA COM REFRIGERAÇÃO LATERAL Modelo: OSL

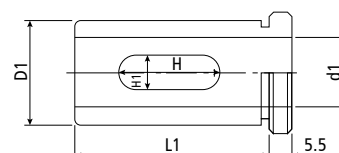

Código	Modelo	d1	D1	H	H1	L1
03147	OSL32	16	32	43	17	58
03148		20	32			
03149		25	32			
03654	OSL40	16	40	48	17	68
03655		20	40			
03656		25	40			
03657		32	40			

PORTA PINÇA COM REFRIGERAÇÃO LATERAL (MAS 403 BT)

RPM:
3.000 RPM - Em caso de utilização com líquido refrigerante.
1.500 RPM - Em caso de utilização com AR.

PRESSÃO:
Máx. 10 Bar.

Atenção: Não utilizar este mandril sem refrigeração a água ou refrigeração a ar. Isso pode danificar o mandril.
Aperte a haste em direção ao anel de vedação do bloco de refrigeração.
Se não apertar a haste, a água da refrigeração pode ter vazamento e causar problemas na refrigeração.

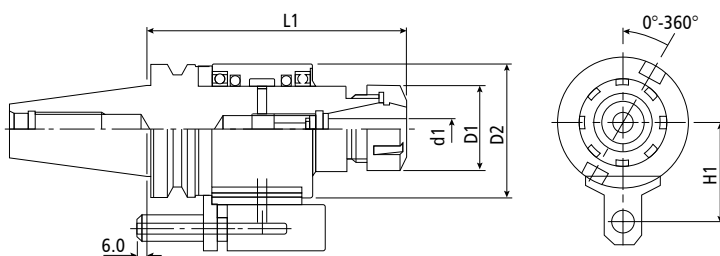
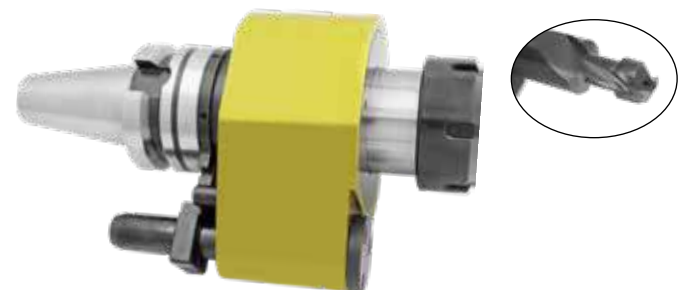

Código	Modelo	d1		D1	D2	L1	H1	Pinça
		Min.	Max.					
03678	BT40 CRL 26 - 170	3.0	26	63	90	165	65	ER40
03679	BT50 CRL 26 - 180	3.0	26	63	105	180	80	ER40

Consulte pinças e acessórios a partir da pág.126.

CABEÇOTE ANGULAR ER 90° (MAS 403 BT)

BTfixo®



Alberti
MADE IN ITALY

Consulte opções também da
linha Alberti a partir da pág. 224

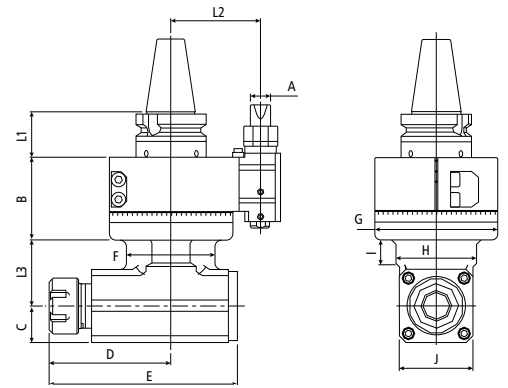

Código	Modelo	Cone	A	B	C	D	E	F	G	H	I	J	L1	L2	L3	T (Nm)	RPM (Máx)
06368	AH90-ER-16	BT40	18	62	21	69.5	109.5	55	90	46	40	42	37	65	72	12	5.000
06369	AH90-ER-25		22	70	35	80	128	107	107	67	24	67	55	65	65	32	5.000
04680	AH90-ER-32		22	60	35	85	147	108	110	76	24	70	43	80	60	40	4.500
06370	AH90-ER-40		18	65	38	126.5	186.5	90	120	82	24	76	45	80	70	75	4.000
06956	AH90-ER-32	BT50	22	52.5	35	92	151	110	110	73	24	70	55.5	80	60	40	5.000
06955	AH90-ER-40		25	65	38	126.5	186.5	90	120	82	32	76	60.5	80	70	75	3.000

CABEÇOTE ANGULAR PORTA FRESA 90° - LIGHT (MAS 403 BT)

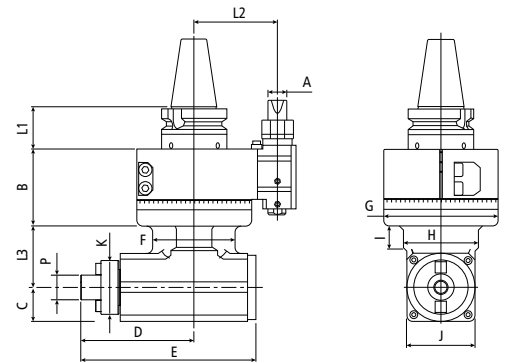

Código	Modelo	Cone	P	K	A	B	C	D	E	F	G	H	I	J	L1	L2	L3	T (Nm)	RPM (Máx)
07038	AG90-22-58	BT40	22	47	18	57	29	92	143	64	100	58	20	58	42	65	58.5	32	4.000

*Projetado para serviços leves.

CABEÇOTE ANGULAR PORTA FRESA 90° - FLANGEADO (MAS 403 BT)

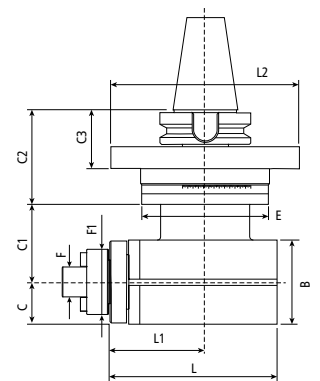

Código	Modelo	Cone	F	F1	L	L1	L2	C	C1	C2	C3	B	E	T (Nm)	RPM (Máx)
07039	AG90-22-FL	BT40	22	47	183.5	104.5	165	46.5	86	104.7	41.5	93	142	32	4.000

*Flange deverá ser adaptada de acordo com cada modelo de máquina

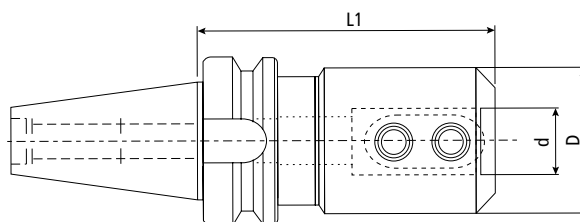

Código	Cone	Modelo	d (mm)	D (mm)	L1 (mm)	Refrigeração	Balaceamento	
01559	BT 30	BT30 - 6 - 50	6	25	50	AD	G6.3 - 12.000RPM	
01560		BT30 - 8 - 50	8	28	50	AD	G6.3 - 12.000RPM	
01561		BT30 - 10 - 50	10	35	50	AD	G6.3 - 12.000RPM	
01562P		BT30 - 12 - 50	12	42	50	AD	G6.3 - 12.000RPM	
01563		BT30 - 14 - 55	14	44	55	AD	G6.3 - 12.000RPM	
01564P		BT30 - 16 - 63	16	48	63	AD	G6.3 - 12.000RPM	
01565		BT30 - 18 - 63	18	50	63	AD	G6.3 - 12.000RPM	
01566P		BT30 - 20 - 63	20	52	63	AD	G6.3 - 12.000RPM	
01567P		BT30 - 25 - 90	25	65	90	AD	G6.3 - 12.000RPM	
01568P		BT30 - 32 - 100	32	72	100	AD	G6.3 - 12.000RPM	
02599		BT 40	BT40 - 6 - 100	6	25	100	AD	G6.3 - 12.000RPM
02600	BT40 - 6 - 160		6	25	160	AD	G6.3 - 12.000RPM	
02601	BT40 - 8 - 100		8	28	100	AD	G6.3 - 12.000RPM	
02602	BT40 - 8 - 160		8	28	160	AD	G6.3 - 12.000RPM	
02603	BT40 - 10 - 100		10	35	100	AD	G6.3 - 12.000RPM	
02604	BT40 - 10 - 160		10	35	160	AD	G6.3 - 12.000RPM	
01072P	BT40 - 12 - 63		12	42	63	AD	G6.3 - 12.000RPM	
02605	BT40 - 12 - 100		12	42	100	AD	G6.3 - 12.000RPM	
02606	BT40 - 12 - 160		12	42	160	AD	G6.3 - 12.000RPM	
02607	BT40 - 14 - 100		14	44	100	AD	G6.3 - 12.000RPM	
02608	BT40 - 14 - 160		14	44	160	AD	G6.3 - 12.000RPM	
01074P	BT40 - 16 - 63		16	48	63	AD	G6.3 - 12.000RPM	
02609	BT40 - 16 - 100		16	48	100	AD	G6.3 - 12.000RPM	
02610	BT40 - 16 - 160		16	48	160	AD	G6.3 - 12.000RPM	
02611	BT40 - 18 - 100		18	50	100	AD	G6.3 - 12.000RPM	
02612	BT40 - 18 - 160		18	50	160	AD	G6.3 - 12.000RPM	
01076P	BT40 - 20 - 63		20	52	63	AD	G6.3 - 12.000RPM	
02613	BT40 - 20 - 100		20	52	100	AD	G6.3 - 12.000RPM	
02614	BT40 - 20 - 160		20	52	160	AD	G6.3 - 12.000RPM	
01077P	BT40 - 25 - 90		25	65	90	AD	G6.3 - 12.000RPM	
02615	BT40 - 25 - 160		25	65	160	AD	G6.3 - 12.000RPM	
01078P	BT40 - 32 - 100		32	72	100	AD	G6.3 - 12.000RPM	
02616	BT40 - 32 - 160		32	72	160	AD	G6.3 - 12.000RPM	
01079P	BT40 - 40 - 100		40	80	100	AD	G6.3 - 12.000RPM	
03032P	BT50		BT50 - 6 - 100	6	25	100	AD	G6.3 - 12.000RPM
03033P			BT50 - 8 - 100	8	28	100	AD	G6.3 - 12.000RPM
03034P			BT50 - 10 - 100	10	35	100	AD	G6.3 - 12.000RPM
03035P			BT50 - 12 - 100	12	42	100	AD	G6.3 - 12.000RPM
03036P		BT50 - 14 - 100	14	44	100	AD	G6.3 - 12.000RPM	
02108P		BT50 - 16 - 100	16	48	100	AD	G6.3 - 12.000RPM	
02109P		BT50 - 20 - 100	20	52	100	AD	G6.3 - 12.000RPM	
02110P		BT50 - 25 - 100	25	65	100	AD	G6.3 - 12.000RPM	
02111P		BT50 - 32 - 105	32	72	105	AD	G6.3 - 12.000RPM	
02112P		BT50 - 40 - 110	40	80	110	AD	G6.3 - 12.000RPM	
03793P		BT50 - 50 - 150	50	100	150	AD	G6.3 - 12.000RPM	

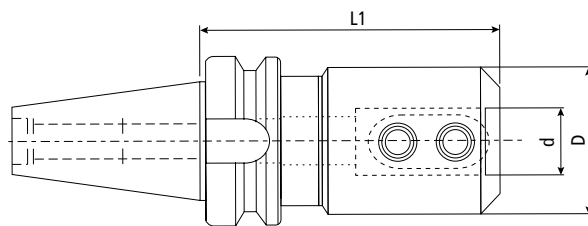

T.I.R. $\geq 10\mu\text{m}/2.5xD$ Bal./rpm G6.3/20.000RPM

Código	Cone	Modelo	d (mm)	D (mm)	L1 (mm)	Refrigeração
01069	BT 40	BT40 - 6 - 50	6	25	50	AD/B
01070		BT40 - 8 - 50	8	28	50	AD/B
01071		BT40 - 10 - 63	10	35	63	AD/B
01072		BT40 - 12 - 63	12	42	63	AD/B
01073		BT40 - 14 - 63	14	44	63	AD/B
01074		BT40 - 16 - 63	16	48	63	AD/B
01075		BT40 - 18 - 63	18	50	63	AD/B
01076		BT40 - 20 - 63	20	52	63	AD/B
01077		BT40 - 25 - 90	25	65	90	AD/B
01078		BT40 - 32 - 100	32	72	100	AD/B
01079		BT40 - 40 - 120	40	80	120	AD/B

Consulte buchas excêntricas na pág. 178.

CONE MODULAR
(MAS 403 BT)

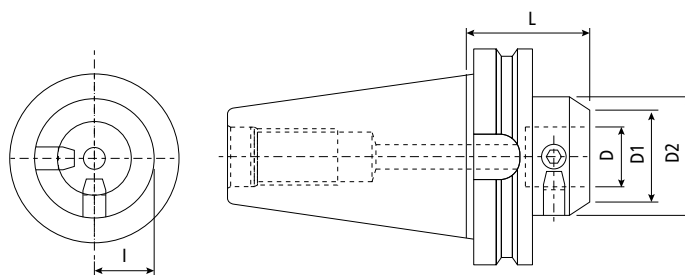

Código	Cone	Modelo	I	D	D1	D2	L	Refrigeração
06638	BT 30	BT30 MD28-50	13.8	28	-	50	54	AD
01263	BT 40	BT40 MD28-50	22.6	28	50	50	54	AD
01262		BT40 MD36-63	22.6	36	63	63	66	AD
03976	BT 50	BT50 MD28-50	35.5	28	50	50	65	AD
03977		BT50 MD36-63	35.5	36	63	63	75	AD
03978		BT50 MD36-80	35.5	36	80	80	75	AD

Consulte prolongadores a partir da pág. 124.

PORTA FRESA COMBINADO
(MAS 403 BT) / (DIN 6358)

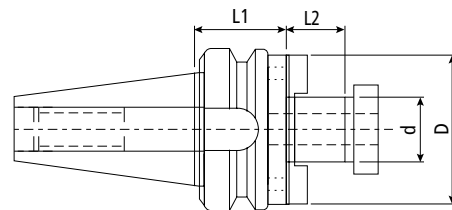

Código	Cone	Modelo	d (mm)	D (mm)	L2 (mm)	L1 (mm)
00164	BT 30	BT30 - 16 - 50	16	32	17	50
00165		BT30 - 22 - 50	22	40	19	50
00166		BT30 - 27 - 55	27	48	21	55
00167		BT30 - 32 - 60	32	58	24	60
00168	BT 40	BT40 - 16 - 55	16	32	17	55
00169		BT40 - 22 - 55	22	40	19	55
00170		BT40 - 27 - 55	27	48	21	55
00171		BT40 - 32 - 60	32	58	24	60
00172		BT40 - 40 - 60	40	70	27	60

PORTA FRESA ROSCADO (Porta Cápsula)
(MAS 403 BT)

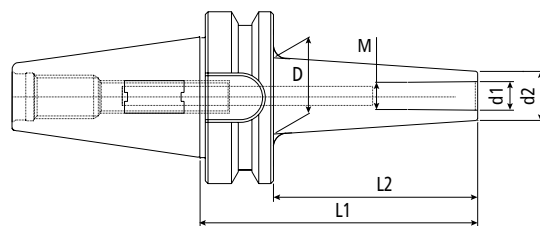

Código	Cone	Modelo	M	d1	d2	D	L2	L1	Refrigeração	Balaceamento	
03895	BT 30	BT30-MCA-08-050	8	8.5	13	23	50	72	AD	G6.3 - 12.000RPM	
03896		BT30-MCA-08-075	8	8.5	13	23	75	97	AD	G6.3 - 12.000RPM	
03897		BT30-MCA-08-100	8	8.5	13	25	100	122	AD	G6.3 - 12.000RPM	
03898		BT30-MCA-10-050	10	10.5	18	23	50	72	AD	G6.3 - 12.000RPM	
03899		BT30-MCA-10-075	10	10.5	18	28	75	97	AD	G6.3 - 12.000RPM	
03900		BT30-MCA-10-100	10	10.5	18	32	100	122	AD	G6.3 - 12.000RPM	
03901		BT30-MCA-12-050	12	12.5	21	30	50	72	AD	G6.3 - 12.000RPM	
03902		BT30-MCA-12-075	12	12.5	21	31	75	97	AD	G6.3 - 12.000RPM	
03903		BT30-MCA-12-125	12	12.5	21	36	125	147	AD	G6.3 - 12.000RPM	
02252		BT 40	BT40-MCA-06-050	6	6.5	10	20	50	77	AD	G6.3 - 12.000RPM
02253			BT40-MCA-06-075	6	6.5	10	23	75	102	AD	G6.3 - 12.000RPM
02254			BT40-MCA-08-050	8	8.5	13	23	50	77	AD	G6.3 - 12.000RPM
02255	BT40-MCA-08-075		8	8.5	13	23	75	102	AD	G6.3 - 12.000RPM	
02256	BT40-MCA-08-100		8	8.5	13	25	100	127	AD	G6.3 - 12.000RPM	
02257	BT40-MCA-10-050		10	10.5	18	23	50	77	AD	G6.3 - 12.000RPM	
02258	BT40-MCA-10-075		10	10.5	18	28	75	102	AD	G6.3 - 12.000RPM	
02259	BT40-MCA-10-100		10	10.5	18	32	100	127	AD	G6.3 - 12.000RPM	
02260	BT40-MCA-12-050		12	12.5	21	30	50	77	AD	G6.3 - 12.000RPM	
02261	BT40-MCA-12-075		12	12.5	21	31	75	102	AD	G6.3 - 12.000RPM	
02262	BT40-MCA-12-125		12	12.5	21	36	125	152	AD	G6.3 - 12.000RPM	
03729	BT40-MCA-12-173		12	12.5	21	36	173	200	AD	G6.3 - 12.000RPM	
03730	BT40-MCA-12-273		12	12.5	21	36	273	300	AD	G6.3 - 12.000RPM	
02263	BT40-MCA-16-050		16	17	29	34	50	77	AD	G6.3 - 12.000RPM	
02264	BT40-MCA-16-075		16	17	29	34	75	102	AD	G6.3 - 12.000RPM	
02265	BT40-MCA-16-125		16	17	29	40	125	152	AD	G6.3 - 12.000RPM	
03731	BT40-MCA-16-173		16	17	29	40	173	200	AD	G6.3 - 12.000RPM	
03732	BT40-MCA-16-273		16	17	29	40	273	300	AD	G6.3 - 12.000RPM	
04160	BT 50		BT50-MCA-10-050	10	10.5	18	23	50	88	AD/B	G6.3 - 12.000RPM
04161			BT50-MCA-10-100	10	10.5	18	32	100	138	AD/B	G6.3 - 12.000RPM
04162			BT50-MCA-10-150	10	10.5	18	36.5	150	188	AD/B	G6.3 - 12.000RPM
04163			BT50-MCA-12-050	12	12.5	21	24	50	88	AD/B	G6.3 - 12.000RPM
04164			BT50-MCA-12-100	12	12.5	21	33	100	138	AD/B	G6.3 - 12.000RPM
04165			BT50-MCA-12-150	12	12.5	21	40	150	188	AD/B	G6.3 - 12.000RPM
04166		BT50-MCA-16-050	16	17	29	34	50	88	AD/B	G6.3 - 12.000RPM	
04167		BT50-MCA-16-100	16	17	29	36	100	138	AD/B	G6.3 - 12.000RPM	
04168		BT50-MCA-16-150	16	17	29	42.5	150	188	AD/B	G6.3 - 12.000RPM	

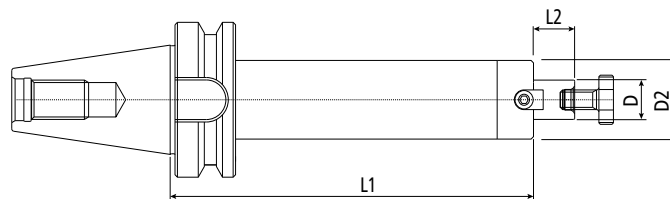

Código	Cone	Modelo	D	L1	L2	D2	Refrigeração	Balaceamento
02991P	BT 30	BT30 - 16 - 45	16	45	17	38	A	G6.3 - 12.000RPM
02961P		BT30 - 22 - 45	22	45	19	48	A	G6.3 - 12.000RPM
02993P		BT30 - 27 - 45	27	45	21	58	A	G6.3 - 12.000RPM
02994P		BT30 - 32 - 45	32	45	24	63	A	G6.3 - 12.000RPM
01990	BT 40	BT40 - 16 - 45	16	45	17	38	A	G6.3 - 12.000RPM
01990P		BT40 - 16 - 55	16	55	17	38	AD/B	G6.3 - 12.000RPM
02250		BT40 - 16 - 100	16	100	17	38	A	G6.3 - 12.000RPM
02250P		BT40 - 16 - 100	16	100	17	38	AD/B	G6.3 - 12.000RPM
03872		BT40 - 16 - 160	16	160	17	38	A	G6.3 - 12.000RPM
03872P		BT40 - 16 - 160	16	160	17	38	AD/B	G6.3 - 12.000RPM
03873		BT40 - 16 - 200	16	200	17	38	A	G6.3 - 8.000RPM
04126P		BT40 - 16 - 200	16	200	17	38	AD/B	G6.3 - 12.000RPM
04127P		BT40 - 16 - 280	16	300	17	38	AD/B	G6.3 - 12.000RPM
03874P		BT40 - 16 - 300	16	300	17	38	A	G6.3 - 8.000RPM
01991		BT40 - 22 - 45	22	45	19	48	A	G6.3 - 12.000RPM
01991P		BT40 - 22 - 55	22	55	19	48	AD/B	G6.3 - 12.000RPM
01609		BT40 - 22 - 100	22	100	19	48	A	G6.3 - 12.000RPM
01609P		BT40 - 22 - 100	22	100	19	48	AD/B	G6.3 - 12.000RPM
03001		BT40 - 22 - 160	22	160	19	48	A	G6.3 - 12.000RPM
03001P		BT40 - 22 - 160	22	160	19	48	AD/B	G6.3 - 12.000RPM
03002		BT40 - 22 - 200	22	200	19	48	A	G6.3 - 8.000RPM
02514P		BT40 - 22 - 200	22	200	19	48	AD/B	G6.3 - 12.000RPM
02552P		BT40 - 22 - 300	22	300	19	48	AD/B	G6.3 - 12.000RPM
03776P		BT40 - 22 - 300	22	300	19	48	A	G6.3 - 8.000RPM
01992		BT40 - 27 - 45	27	45	21	58	A	G6.3 - 12.000RPM
01992P		BT40 - 27 - 55	27	55	21	58	AD/B	G6.3 - 12.000RPM
01830		BT40 - 27 - 100	27	100	21	58	A	G6.3 - 12.000RPM
01830P		BT40 - 27 - 100	27	100	21	58	AD/B	G6.3 - 12.000RPM
03004		BT40 - 27 - 160	27	160	21	58	A	G6.3 - 12.000RPM
03004P		BT40 - 27 - 160	27	160	21	58	AD/B	G6.3 - 12.000RPM
03005		BT40 - 27 - 200	27	200	21	58	A	G6.3 - 8.000RPM
02515P		BT40 - 27 - 200	27	200	21	58	AD/B	G6.3 - 12.000RPM
02992P		BT40 - 27 - 300	27	300	21	58	AD/B	G6.3 - 12.000RPM
03777P		BT40 - 27 - 300	27	300	21	58	A	G6.3 - 8.000RPM
01993		BT40 - 32 - 50	32	50	24	78	A	G6.3 - 12.000RPM
01993P		BT40 - 32 - 60	32	60	24	78	AD/B	G6.3 - 12.000RPM
01831		BT40 - 32 - 100	32	100	24	78	A	G6.3 - 12.000RPM
01831P		BT40 - 32 - 100	32	100	24	78	AD/B	G6.3 - 12.000RPM
04129P		BT40 - 32 - 160	32	160	24	78	AD/B	G6.3 - 12.000RPM
01994		BT40 - 40 - 55	40	55	27	88	A	G6.3 - 12.000RPM
01994P		BT40 - 40 - 60	40	60	27	88	AD/B	G6.3 - 12.000RPM
04128		BT40 - 40 - 100	40	100	27	88	A	G6.3 - 12.000RPM
04128P		BT40 - 40 - 100	40	100	27	88	AD/B	G6.3 - 12.000RPM
04130P		BT40 - 40 - 160	40	160	27	88	AD/B	G6.3 - 12.000RPM
03512P	BT50	BT50 - 16 - 100	16	100	17	38	AD/B	G6.3 - 12.000RPM
03887P		BT50 - 16 - 160	16	160	17	38	AD/B	G6.3 - 12.000RPM
03888P		BT50 - 16 - 200	16	200	17	38	AD/B	G6.3 - 12.000RPM
04040P		BT50 - 16 - 250	16	250	17	38	A	G6.3 - 8.000RPM
04041P		BT50 - 16 - 300	16	300	17	38	A	G6.3 - 8.000RPM
02395P		BT50 - 22 - 60	22	60	19	48	AD/B	G6.3 - 12.000RPM
02073P		BT50 - 22 - 100	22	100	19	48	AD/B	G6.3 - 12.000RPM
02078P		BT50 - 22 - 160	22	160	19	48	AD/B	G6.3 - 12.000RPM
02400P		BT50 - 22 - 200	22	200	19	48	AD/B	G6.3 - 12.000RPM
02403P		BT50 - 22 - 250	22	250	19	48	A	G6.3 - 8.000RPM
03720P		BT50 - 22 - 300	22	300	19	48	A	G6.3 - 8.000RPM
02396P		BT50 - 27 - 60	27	60	21	58	AD/B	G6.3 - 12.000RPM
02074P		BT50 - 27 - 100	27	100	21	58	AD/B	G6.3 - 12.000RPM
02079P		BT50 - 27 - 160	27	160	21	58	AD/B	G6.3 - 12.000RPM
02401P		BT50 - 27 - 200	27	200	21	58	AD/B	G6.3 - 12.000RPM
02404P		BT50 - 27 - 250	27	250	21	58	A	G6.3 - 8.000RPM
03721P		BT50 - 27 - 300	27	300	21	58	A	G6.3 - 8.000RPM
02397P		BT50 - 32 - 60	32	60	24	78	AD/B	G6.3 - 12.000RPM
02075P		BT50 - 32 - 100	32	100	24	78	AD/B	G6.3 - 12.000RPM
02080P		BT50 - 32 - 160	32	160	24	78	AD/B	G6.3 - 12.000RPM
02402P		BT50 - 32 - 200	32	200	24	78	AD/B	G6.3 - 12.000RPM
02405P		BT50 - 32 - 250	32	250	24	78	A	G6.3 - 8.000RPM
03722P		BT50 - 32 - 300	32	300	24	78	A	G6.3 - 8.000RPM
02398P		BT50 - 40 - 60	40	60	27	88	AD/B	G6.3 - 12.000RPM
02076P		BT50 - 40 - 100	40	100	27	88	AD/B	G6.3 - 12.000RPM
02081P		BT50 - 40 - 160	40	160	27	88	AD/B	G6.3 - 12.000RPM
02399P		BT50 - 60 - 75	60	75	30	130	AD/B	G6.3 - 12.000RPM
02077P		BT50 - 60 - 100	60	100	30	130	AD/B	G6.3 - 12.000RPM

CONE REDUTOR (MAS 403 BT)

BTfixo

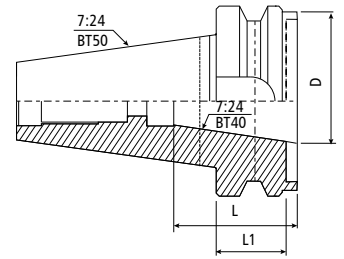

Código	Cone	Modelo	L1	L	D
05626	BT40	BT40xBT30	67	48,40	31,75 ± 0,02
05396	BT50	BT50xBT40	43,00	65,40	44,45 ± 0,02

PORTA CONE MORSE (MAS 403 BT)

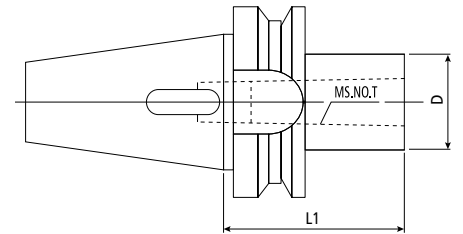

Código	Cone	Modelo	L1	D
01546P	BT 40	BT40xCM2-50	50	32
01230P		BT40xCM3-70	70	40
01547P		BT40xCM4-90	90	48
01548P		BT40xCM5-195	195	63
02954P	BT 50	BT50xCM2-60	60	32
02555P		BT50xCM3-65	65	40
02556P		BT50xCM4-75	75	48
02557P		BT50xCM5-105	105	63

HASTE PARA MANDRIL (MAS 403 BT)

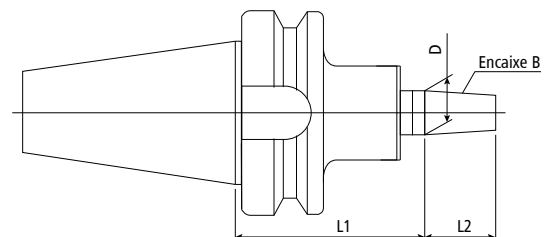

Código	Cone	Modelo	L2	L1	D
04107P	BT30	BT30-B12-45	18,5	45	12,065
04108P		BT30-B16-45	24	45	15,733
04109P		BT30-B18-45	32	45	17,780
01539P	BT40	BT40-B12-45	18,5	45	12,065
01540P		BT40-B16-45	24	45	15,733
01541P		BT40-B18-45	32	45	17,780
01469P		BT40-B22-45	40,5	45	21,793
01542P	BT50	BT40-B24-45	50,5	45	23,825
03502P		BT50-B16-45	24	45	15,733
03503P		BT50-B18-45	32	45	17,780
03504P		BT50-B22-45	40,5	45	21,793
04048P		BT50-B24-45	50,5	45	23,825

Consulte mandrils a partir da pág. 145.

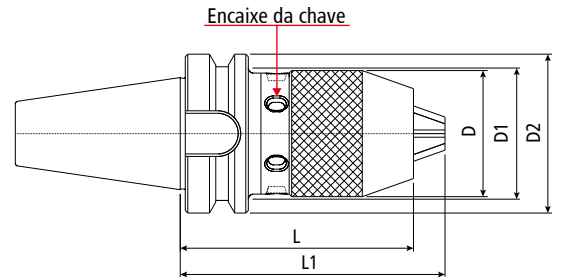

Código	Cone	Modelo	Capacidade	Torque	D	D1	D2	L	L1	Marca
03854	BT30	BT30 APU13	1 a 13mm	12Nm	50	52	46	105	118	ACC
02247P	BT40	BT40 APU13	1 a 13mm	12Nm	47,5	49	63	95	106	ACC
03781P		BT40 APU16	1 a 16mm	14Nm	56	57	63	130	145	ACC
05190P	BT50	BT50 APU20	5 a 20mm	16Nm	58	63	100	132	144	ACC

Mandril Aperto Rápido INTEGRADO

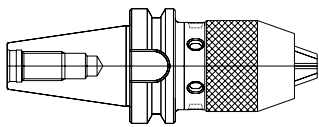

Cone construído em projeto que elimina a possibilidade do mandril escorregar do cone.

Na utilização da Haste BT 40 para mandril + mandril de aperto rápido, pode ocorrer:

Mandril Aperto Rápido Encaixado

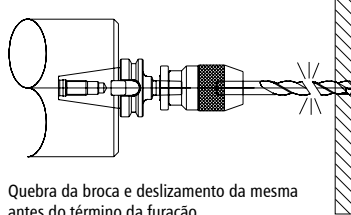

Quebra da broca e deslizamento da mesma antes do término da furação.

Mandril Aperto Rápido Encaixado

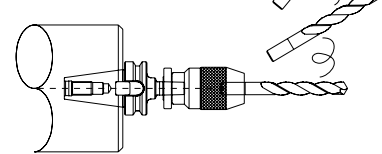

A broca pode se soltar quando ocorrer a reversão da rotação do spindle ou em sua parada.



- Mandril com auto torque de aperto, proporcionando maior rigidez e força de aperto.
- Estrutura interna com engrenagens.
- Castanhas em aço forjado, garantindo maior resistência e durabilidade.

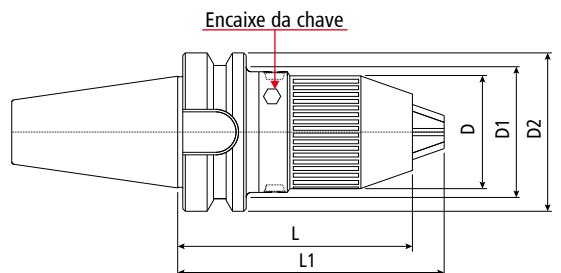

*Acompanha chave hex. 4.0x100mm

T.I.R. $\leq 0.03m/2.5xD$

Código	Cone	Modelo	Capacidade	Torque	D	D1	D2	L	L1	Marca
02858	BT40	BT40 NCDC 13	1 a 13mm	50Nm	46	50	63	67.6	90	HQT

- As barras de teste de desalinhamento do eixo são fáceis de usar e são uma forma rápida de verificar se o eixo da sua máquina está funcionando corretamente.
- São utilizadas diretamente no spindle da máquina para detectar e estabelecer uma referência de desalinhamento do eixo.
- Tratamento térmico (HRC 58° -62.3°).
- Contato do cone: >85%.

Recomenda-se que após qualquer colisão da máquina seja realizada a conferência do alinhamento e se necessário tomar as medidas adequadas antes de começar a usinar novamente.

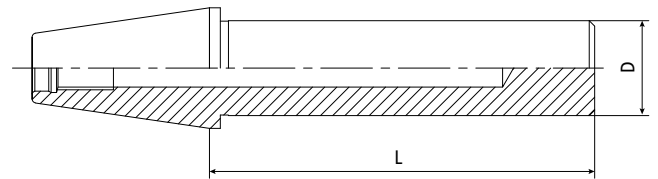

Código	Cone	Modelo	D (mm)	L (mm)	Precisão	Concentricidade
06627	BT40 - SK 40	BT-SK40 X 40 X 300	40	300	<0.001	<0.003
06628	BT50 - SK 50	BT-SK50 X 40 X 300	40	300		

*Este modelo não pode ser utilizado como blank

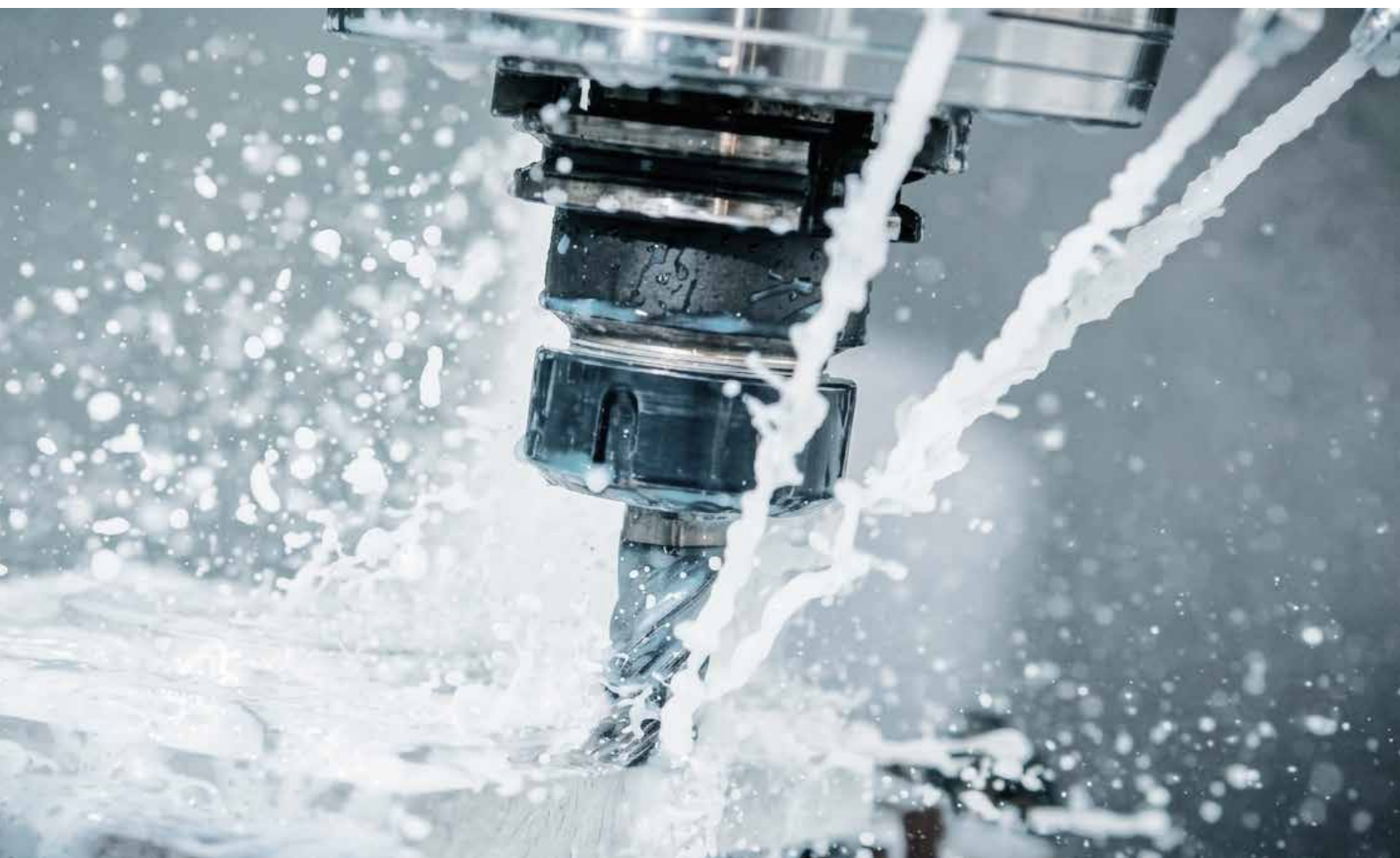





SK40

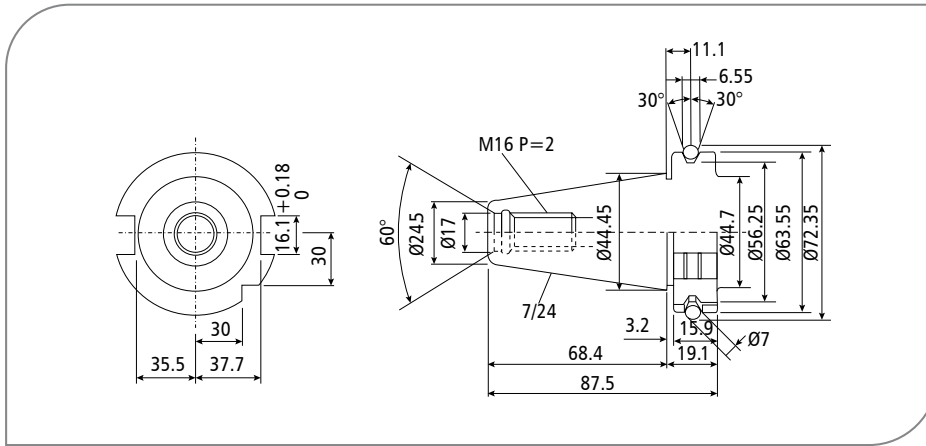

SK50

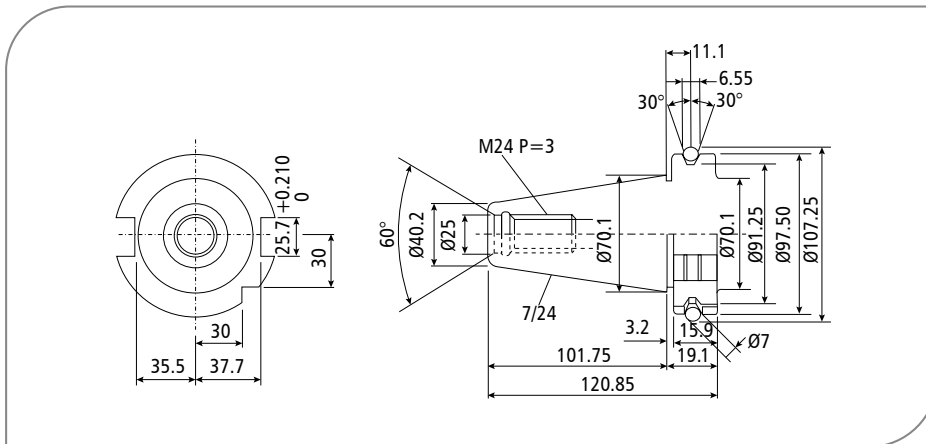

76

Formas de Refrigeração

Forma A
sem Refrigeração

Forma AD
Refrigeração Central

Forma AD+B
Refrigeração Central + Flange

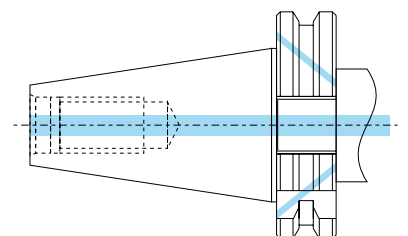
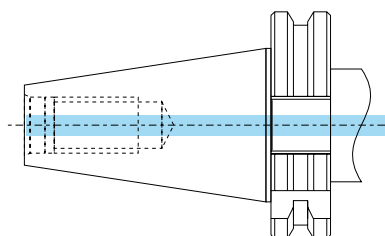
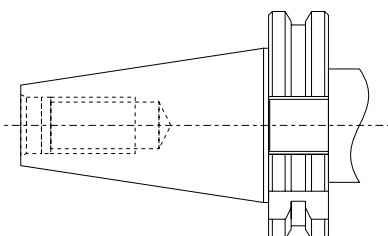

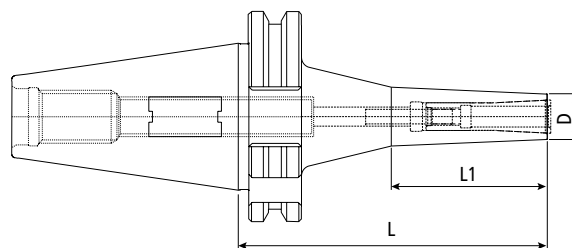

T.I.R. $\geq 5\mu\text{m}/2.5xD$ Bal./rpm G6.3/30.000RPM

Código	Cone	Modelo	Pinça	Ø Pinça (mm)	D (mm)	L (mm)	L1 (mm)	Rosca
02148	SK40	SK40 DMC 06090	DMC06	2 A 6	14	90	45	M5
01833		SK40 DMC 06120	DMC06	2 A 6	14	120	60	M5
01832		SK40 DMC 06150	DMC06	2 A 6	13	150	70	M5
02342		SK40 DMC 08090	DMC08	3 A 8	22	90	-	M6
02343		SK40 DMC 08120	DMC08	3 A 8	22	120	70	M6
02344		SK40 DMC 10090	DMC10	3 A 10	28	90	-	M8
02345		SK40 DMC 10120	DMC10	3 A 10	28	120	-	M8

Consulte pinças e acessórios a partir da pág. 132.

PORTA PINÇA AUTO TORQUE
(DIN 69871)

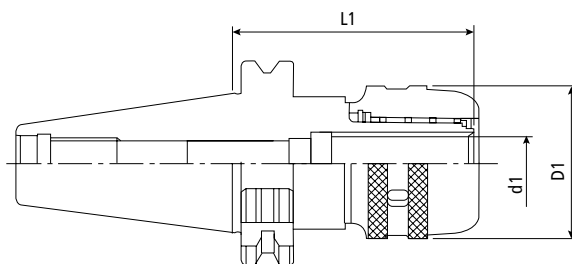

T.I.R. $\geq 10\mu\text{m}/2.5xD$ Bal./rpm G6.3/10.000RPM

Código	Cone	Modelo	Pinça	d1	D1	L1	Refrigeração
03686	SK40	SK40 C20 - 105	C20	20	58	105	AD
03687		SK40 C32 - 105	C32	32	73	105	AD
03688		SK40 C32 - 135	C32	32	73	135	AD
05301	SK50	SK50 C20 - 105	C20	20	58	105	AD
03689		SK50 C32 - 105	C32	32	73	105	AD
03690		SK50 C32 - 165	C32	32	73	165	AD

Consulte pinças e acessórios a partir da pág. 133

Maiores informações de força de aperto na pág. 216.

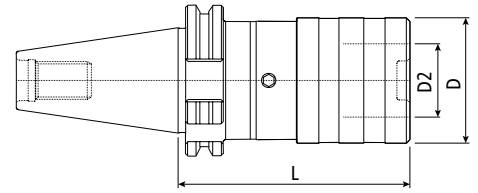

Código	Cone	Modelo	Capacidade Roscar	Adaptadores	Compensação		D dia.	D2 dia.	L
					Compr.	Expan.			
01698	SK40	KWFLK1/SK40	M 3 - M 12	KWES1B	7.5	7.5	36	19	60
01699		KWFLK2/SK40	M 8 - M 20	KWES2B	12.5	12.5	53	31	98
02554		KWFLK3/SK40	M 14 - M 33	KWES3B	20	20	78	48	150
02362	SK50	KWFLK1/SK50	M 3 - M 12	KWES1B	7.5	7.5	36	19	60
02175		KWFLK2/SK50	M 8 - M 20	KWES2B	12.50	12.50	53	31	84
01949		KWFLK3/SK50	M 14 - M 33	KWES3B	20	20	78	48	139
02936		KWFLK4/SK50	M 22 - M 48	KWES4B	22.5	22.5	96	60	153

Consulte adaptadores nas pág. 135 e 136

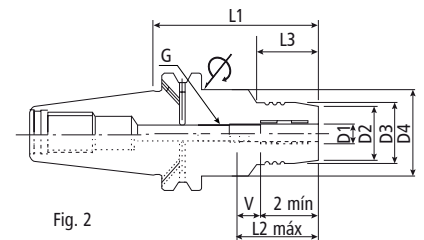
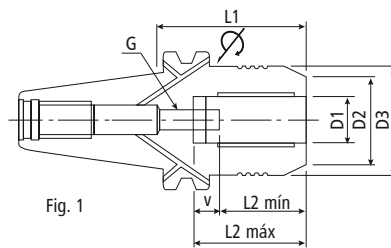

T.I.R $\geq 5\mu\text{m}/2.5xD$ Bal./rpm G2.5/20.000RPM

Código	Cone	Modelo	Pinça	D1	D2	D3	D4	L1	L2 (max)	L2 (min)	V	L3	Fig.	Refrigeração
03705	SK40	SK40 HC12 - 80	RS-12	12	31	34	50	80	47,5	37,5	10	23	2	AD
01708		SK40 HC20 - 90	RS-20	20	40	49,5	-	90	52,5	42,5	10	-	1	AD
04100		SK40 HC32 - 115	RS-32	32	52	60	80	115	60	50	10	26	2	AD/B
03706	SK50	SK50 HC20 - 110	RS-20	20	40	43	50	110	52,5	42,5	10	48	2	AD/B
03707		SK50 HC32 - 110	RS-32	32	53	60	-	110	60	50	10	-	2	AD/B

Tabela de tolerância para hastas das ferramentas:

h6	Ø 3 - 6	Ø 6.1 - 10	Ø 10.1 - 14	Ø 14.1 - 18	Ø 18.1 - 24	Ø 24.1 - 30	Ø 30.1 - 40
		0 - 8 μm	0 - 9 μm	0 - 11 μm	0 - 11 μm	0 - 13 μm	0 - 13 μm

Indicados apenas para serviços de furação e fresamento de acabamento.

Consulte pinças e acessórios a partir da pág. 134



Figura 1



Figura 2

T.I.R. $\geq 5\mu\text{m}/2.5xD$ Bal./rpm G2.5/25.000RPM

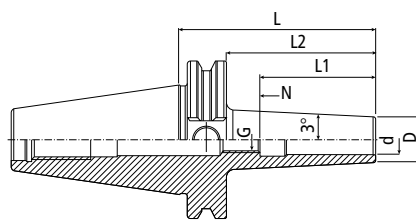
Código	Cone	Modelo	d	D	D1	L	L2	L1	N	G	Figura	Refrigeração	
03951	SK40	SFS03 - 90	3	9	-	90	70.9	-	-	-	1	AD	
03952		SFS04 - 90	4	10	-	90	70.9	-	-	-	1	AD	
03953		SFS05 - 90	5	11	-	90	70.9	-	-	-	1	AD	
03954		SFS06 - 90	6	12	-	90	70.9	36	10	M5	1	AD	
03955		SFS08 - 90	8	14	-	90	70.9	36	10	M6	1	AD	
03956		SFS10 - 90	10	16	-	90	70.9	42	10	M8x1	1	AD	
03957		SFS12 - 90	12	18	-	90	70.9	47	10	M10x1	1	AD	
03958		SFS14 - 90	14	20	-	90	70.9	47	10	M10x1	1	AD	
03959		SFS16 - 90	16	22	-	90	70.9	50	10	M12x1	1	AD	
06451		SFS03 - 160	3	9	-	160	140.9	-	-	-	-	1	AD
06452	SFS04 - 160	4	10	-	160	140.9	-	-	-	-	1	AD	
06453	SFS06 - 160	6	12	-	160	140.9	36	10	M5	1	AD		
06454	SFS08 - 160	8	14	-	160	140.9	36	10	M6	1	AD		
06455	SFS10 - 160	10	16	-	160	140.9	42	10	M8x1	1	AD		
06456	SFS12 - 160	12	18	-	160	140.9	47	10	M10x1	1	AD		
06457	SFS16 - 160	16	22	-	160	140.9	50	10	M12x1	1	AD		
06458	SK50	SF06 - 80	6	21	27	80	60.9	36	10	M5	2	AD/B	
06459		SF08 - 80	8	21	27	80	60.9	36	10	M6	2	AD/B	
06460		SF10 - 80	10	24	31	80	60.9	42	10	M8x1	2	AD/B	
06461		SF12 - 80	12	24	31	80	60.9	47	10	M10x1	2	AD/B	
06462		SF14 - 80	14	27	34	80	60.9	47	10	M10x1	2	AD/B	
06463		SF16 - 80	16	27	34	80	60.9	50	10	M12x1	2	AD/B	
06464		SF18 - 80	18	33	40	80	60.9	50	10	M12x1	2	AD/B	
06465		SF20 - 80	20	33	39.5	80	60.9	52	10	M16x1	2	AD/B	
06466		SF25 - 90	25	44	52.5	90	70.9	58	10	M16x1	2	AD/B	
06467		SF32 - 90	32	44	52.5	90	70.9	62	10	M16x1	2	AD/B	
06468		SF04 - 160	4	15	20	160	140.9	-	-	-	-	2	AD/B
06469		SF06 - 160	6	21	32	160	140.9	36	10	M5	2	AD/B	
06470		SF08 - 160	8	21	32	160	140.9	36	10	M6	2	AD/B	
06471		SF10 - 160	10	24	34	160	140.9	42	10	M8x1	2	AD/B	
06472		SF12 - 160	12	24	34	160	140.9	47	10	M10x1	2	AD/B	
06473		SF14 - 160	14	27	42	160	140.9	47	10	M10x1	2	AD/B	
06474		SF16 - 160	16	27	42	160	140.9	50	10	M12x1	2	AD/B	
06475		SF06 - 200	6	21	32	200	180.9	36	10	M5	2	AD/B	
06476		SF08 - 200	8	21	32	200	180.9	36	10	M6	2	AD/B	
06477		SF10 - 200	10	24	34	200	180.9	42	10	M8x1	2	AD/B	
06478	SF12 - 200	12	24	34	200	180.9	47	10	M10x1	2	AD/B		
06479	SF14 - 200	14	27	42	200	180.9	47	10	M10x1	2	AD/B		
06480	SF16 - 200	16	27	42	200	180.9	50	10	M12x1	2	AD/B		

Tabela de tolerância para hastas das ferramentas:

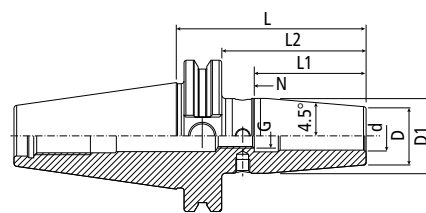
h6	Ø 3 - 6	Ø 6.1 - 10	Ø 10.1 - 14	Ø 14.1 - 18	Ø 18.1 - 24	Ø 24.1 - 30	Ø 30.1 - 40
		0 - 8 µm	0 - 9 µm	0 - 11 µm	0 - 11 µm	0 - 13 µm	0 - 13 µm

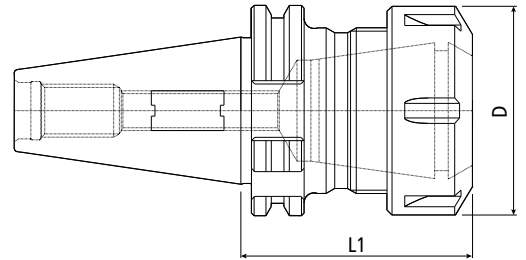

T.I.R. $\geq 10\mu\text{m}/2.5xD$

Código	Cone	Modelo	Pinça	D (mm)	L1 (mm)	Porca	Refrigeração	Balaceamento	
01713	SK40	SK40 - ER16 - 63	ER16	28	63	T1	AD/B	G6.3 - 20.000RPM	
01710		SK40 - ER16 - 100	ER16	28	100	T1	AD/B	G6.3 - 20.000RPM	
01711		SK40 - ER16 - 160	ER16	28	160	T1	AD/B	G6.3 - 20.000RPM	
02549		SK40 - ER20 - 60	ER20	34	60	T1	AD/B	G6.3 - 20.000RPM	
02550		SK40 - ER20 - 100	ER20	34	100	T1	AD/B	G6.3 - 20.000RPM	
02551		SK40 - ER20 - 160	ER20	34	160	T1	AD/B	G6.3 - 20.000RPM	
01712		SK40 - ER25 - 60	ER25	42	60	T2	AD/B	G6.3 - 20.000RPM	
01852		SK40 - ER25 - 100	ER25	42	100	T2	AD/B	G6.3 - 20.000RPM	
02010		SK40 - ER25 - 160	ER25	42	160	T2	AD/B	G6.3 - 20.000RPM	
01707		SK40 - ER32 - 70	ER32	50	70	T2	AD/B	G6.3 - 20.000RPM	
01853		SK40 - ER32 - 100	ER32	50	100	T2	AD/B	G6.3 - 20.000RPM	
02011		SK40 - ER32 - 160	ER32	50	160	T2	AD/B	G6.3 - 20.000RPM	
01104		SK40 - ER40 - 80	ER40	63	80	T2	AD/B	G6.3 - 20.000RPM	
01714		SK40 - ER40 - 100	ER40	63	100	T2	AD/B	G6.3 - 20.000RPM	
02012		SK40 - ER40 - 160	ER40	63	160	T2	AD/B	G6.3 - 20.000RPM	
04319		SK50	SK50 ER16 - 100	ER16	28	100	T1	AD/B	G6.3 - 15.000RPM
04320			SK50 ER16 - 160	ER16	28	160	T1	AD/B	G6.3 - 15.000RPM
04321			SK50 ER25-60	ER25	42	60	T2	AD/B	G6.3 - 15.000RPM
04322	SK50 ER25 - 100		ER25	42	100	T2	AD/B	G6.3 - 15.000RPM	
04323	SK50 ER25 - 160		ER25	42	160	T2	AD/B	G6.3 - 15.000RPM	
04324	SK50 ER32 - 70		ER32	50	70	T2	AD/B	G6.3 - 15.000RPM	
04325	SK50 ER32 - 100		ER32	50	100	T2	AD/B	G6.3 - 15.000RPM	
04326	SK50 ER32 - 160		ER32	50	160	T2	AD/B	G6.3 - 15.000RPM	
04327	SK50 ER40 - 80		ER40	63	80	T2	AD/B	G6.3 - 15.000RPM	
04328	SK50 ER40 - 100		ER40	63	100	T2	AD/B	G6.3 - 15.000RPM	
04329	SK50 ER40 - 160		ER40	63	160	T2	AD/B	G6.3 - 15.000RPM	

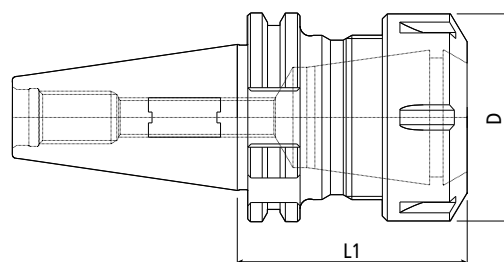

Código	Cone	Modelo	Pinça	D (mm)	L1 (mm)	Porca	Refrigeração	Balanceamento	
05815	SK40	SK40 - ER16 - 70	ER16	28	70	T1	AD	G6.3 - 12.000RPM	
05816		SK40 - ER16 - 100	ER16	28	100	T1	AD	G6.3 - 12.000RPM	
05817		SK40 - ER16 - 100	ER16	23	100	M	AD	G6.3 - 12.000RPM	
05819		SK40 - ER16 - 160	ER16	23	160	M	AD	G6.3 - 12.000RPM	
05818		SK40 - ER16 - 160	ER16	28	160	T1	AD	G6.3 - 12.000RPM	
05820		SK40 - ER20 - 70	ER20	34	70	T1	AD	G6.3 - 12.000RPM	
05821		SK40 - ER20 - 100	ER20	34	100	T1	AD	G6.3 - 12.000RPM	
05822		SK40 - ER20 - 160	ER20	34	160	T1	AD	G6.3 - 12.000RPM	
05823		SK40 - ER25 - 70	ER25	42	70	T2	AD	G6.3 - 12.000RPM	
05824		SK40 - ER25 - 100	ER25	42	100	T2	AD	G6.3 - 12.000RPM	
05825		SK40 - ER25 - 160	ER25	42	160	T2	AD	G6.3 - 12.000RPM	
05826		SK40 - ER32 - 70	ER32	50	70	T2	AD	G6.3 - 12.000RPM	
05827		SK40 - ER32 - 100	ER32	50	100	T2	AD	G6.3 - 12.000RPM	
05828		SK40 - ER32 - 160	ER32	50	160	T2	AD	G6.3 - 12.000RPM	
05829		SK40 - ER40 - 70	ER40	63	70	T2	AD	G6.3 - 12.000RPM	
05830		SK40 - ER40 - 100	ER40	63	100	T2	AD	G6.3 - 12.000RPM	
05831		SK40 - ER40 - 160	ER40	63	160	T2	AD	G6.3 - 12.000RPM	
03498P		SK50	SK50 ER16 - 100	ER16	28	100	T1	AD	G6.3 - 12.000RPM
03499P			SK50 ER16 - 160	ER16	28	160	T1	AD	G6.3 - 12.000RPM
04046P			SK50 ER20 - 100	ER20	34	100	T1	AD	G6.3 - 12.000RPM
04047P	SK50 ER20 - 160		ER20	34	160	T1	AD	G6.3 - 12.000RPM	
03500P	SK50 ER25 - 100		ER25	42	100	T2	AD	G6.3 - 12.000RPM	
03501P	SK50 ER25 - 160		ER25	42	160	T2	AD	G6.3 - 12.000RPM	
02095P	SK50 ER32 - 100		ER32	50	100	T2	AD	G6.3 - 12.000RPM	
02096P	SK50 ER32 - 160		ER32	50	160	T2	AD	G6.3 - 12.000RPM	
04114P	SK50 ER32 - 200		ER32	50	200	T2	A	G6.3 - 8.000RPM	
04115P	SK50 ER32 - 300		ER32	50	300	T2	A	G6.3 - 8.000RPM	
02097P	SK50 ER40 - 100		ER40	63	100	T2	AD	G6.3 - 12.000RPM	
02098P	SK50 ER40 - 160		ER40	63	160	T2	AD	G6.3 - 12.000RPM	
04112P	SK50 ER40 - 200		ER40	63	200	T2	A	G6.3 - 8.000RPM	
04113P	SK50 ER40 - 300		ER40	63	300	T2	A	G6.3 - 8.000RPM	
02768P	SK50 ER50 - 100		ER50	78	100	T2	AD	G6.3 - 12.000RPM	

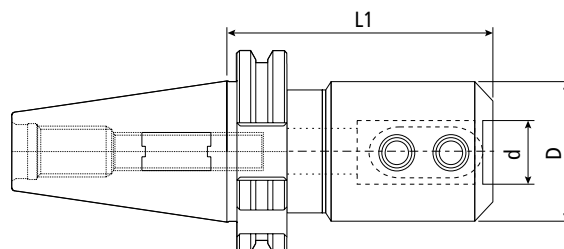

Código	Cone	Modelo	d (mm)	D (mm)	L1 (mm)	Refrigeração	Balaceamento	
01105	SK40	SK40 - 6 - 50	6	25	50	AD	G6.3 - 12.000RPM	
01106		SK40 - 8 - 50	8	28	50	AD	G6.3 - 12.000RPM	
01107		SK40 - 10 - 50	10	35	50	AD	G6.3 - 12.000RPM	
01108		SK40 - 12 - 50	12	42	50	AD	G6.3 - 12.000RPM	
01109		SK40 - 14 - 63	14	44	63	AD	G6.3 - 12.000RPM	
01110		SK40 - 16 - 63	16	48	63	AD	G6.3 - 12.000RPM	
02618		SK40 - 16 - 100	16	48	100	AD	G6.3 - 12.000RPM	
02619		SK40 - 16 - 160	16	48	160	AD	G6.3 - 12.000RPM	
01703		SK40 - 18 - 63	18	50	63	AD	G6.3 - 12.000RPM	
01111		SK40 - 20 - 63	20	52	63	AD	G6.3 - 12.000RPM	
02620		SK40 - 20 - 100	20	52	100	AD	G6.3 - 12.000RPM	
02621		SK40 - 20 - 160	20	52	160	AD	G6.3 - 12.000RPM	
01112		SK40 - 25 - 90	25	65	90	AD	G6.3 - 12.000RPM	
02622		SK40 - 25 - 160	25	65	160	AD	G6.3 - 12.000RPM	
01113		SK40 - 32 - 100	32	72	100	AD	G6.3 - 12.000RPM	
02623		SK40 - 32 - 160	32	72	160	AD	G6.3 - 12.000RPM	
01231		SK40 - 40 - 100	40	80	100	AD	G6.3 - 12.000RPM	
03037P		SK50	SK50 - 6 - 100	6	25	100	AD	G6.3 - 12.000RPM
03038P			SK50 - 8 - 100	8	28	100	AD	G6.3 - 12.000RPM
03039P	SK50 - 10 - 100		10	35	100	AD	G6.3 - 12.000RPM	
03040P	SK50 - 12 - 100		12	42	100	AD	G6.3 - 12.000RPM	
03041P	SK50 - 14 - 100		14	44	100	AD	G6.3 - 12.000RPM	
02113P	SK50 - 16 - 100		16	48	100	AD	G6.3 - 12.000RPM	
02114P	SK50 - 20 - 100		20	52	100	AD	G6.3 - 12.000RPM	
01854P	SK50 - 25 - 100		25	65	100	AD	G6.3 - 12.000RPM	
01913P	SK50 - 32 - 105		32	72	105	AD	G6.3 - 12.000RPM	
02115P	SK50 - 40 - 110		40	80	110	AD	G6.3 - 12.000RPM	
03794P	SK50 - 50 - 120		50	100	120	AD	G6.3 - 12.000RPM	

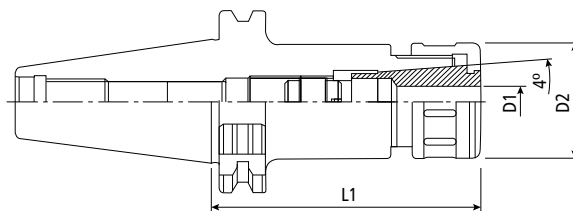

T.I.R $\geq 10\mu\text{m}/2.5xD$ Bal./rpm G6.3/20.000RPM

Código	Cone	Modelo	Pinça	\varnothing Pinça (mm)	D2	L1	Refrigeração
03680	SK40	SK40 SK10 - 90	SK10	2.0 a 10.0	27.5	90	AD/B
04018		SK40 SK10 - 150	SK10	2.0 a 10.0	27.5	150	AD/B
03681		SK40 SK16 - 90	SK16	3.0 a 16.0	40	90	AD/B
04019		SK40 SK16 - 150	SK16	3.0 a 16.0	40	150	AD/B

Consulte pinças e acessórios a partir da pág. 132.

CONE MODULAR
(DIN 69871)

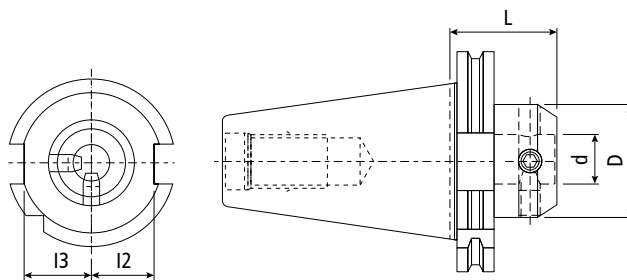

Código	Cone	Modelo	I2	I3	d	D	L	Refrigeração
04178	SK40	SK40 MD28-50	22.8	25	28	50	46	AD
04179		SK40 MD36-63	22.8	25	36	63	66	AD
03979	SK50	SK50 MD28-50	35.5	37.7	28	50	46	AD
03980		SK50 MD36-63	35.5	37.7	36	63	56	AD
03981		SK50 MD36-80	35.5	37.7	36	80	56	AD

Consulte prolongadores a partir da pág. 124.

PORTA FRESA COMBINADO
(DIN 69871) / (DIN 6358)

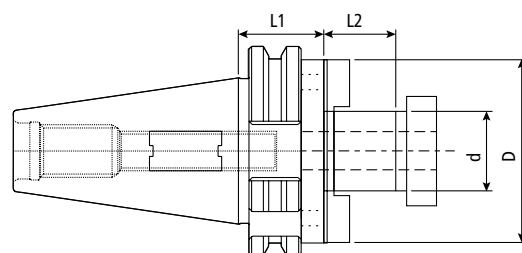

Código	Cone	Modelo	d (mm)	D (mm)	L2 (mm)	L1 (mm)
01715	SK40	SK40 - 16 - 55	16	32	17	55
01114		SK40 - 22 - 55	22	40	19	55
01716		SK40 - 27 - 55	27	48	21	55
01717		SK40 - 32 - 60	32	58	24	60
01718		SK40 - 40 - 60	40	70	27	60

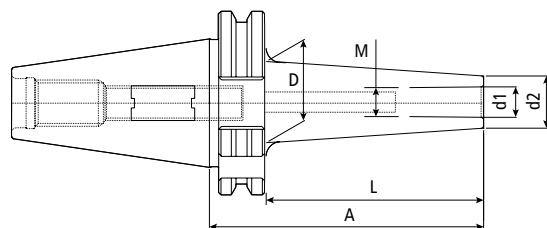

Código	Cone	Modelo	M	d1	d2	D	L	L1	Refrigeração	Balaceamento	
02266	SK40	SK40-MCA-06-50	6	6.5	10	20	50	69	AD	G6.3 - 12.000RPM	
02267		SK40-MCA-06-75	6	6.5	10	23	75	94	AD	G6.3 - 12.000RPM	
02268		SK40-MCA-08-50	8	8.5	13	23	50	69	AD	G6.3 - 12.000RPM	
02269		SK40-MCA-08-75	8	8.5	13	23	75	94	AD	G6.3 - 12.000RPM	
02270		SK40-MCA-08-100	8	8.5	13	25	100	119	AD	G6.3 - 12.000RPM	
02271		SK40-MCA-10-50	10	10.5	18	23	50	69	AD	G6.3 - 12.000RPM	
02272		SK40-MCA-10-75	10	10.5	18	28	75	94	AD	G6.3 - 12.000RPM	
02273		SK40-MCA-10-100	10	10.5	18	32	100	119	AD	G6.3 - 12.000RPM	
02274		SK40-MCA-12-50	12	12.5	21	30	50	69	AD	G6.3 - 12.000RPM	
02275		SK40-MCA-12-75	12	12.5	21	31	75	94	AD	G6.3 - 12.000RPM	
02276		SK40-MCA-12-125	12	12.5	21	36	125	144	AD	G6.3 - 12.000RPM	
04096		SK40-MCA-12-181	12	12.5	21	36	181	200	AD	G6.3 - 12.000RPM	
04097		SK40-MCA-12-281	12	12.5	21	36	281	300	AD	G6.3 - 12.000RPM	
02277		SK40-MCA-16-50	16	17	29	34	50	69	AD	G6.3 - 12.000RPM	
02278		SK40-MCA-16-75	16	17	29	34	75	94	AD	G6.3 - 12.000RPM	
02279		SK40-MCA-16-125	16	17	29	40	125	144	AD	G6.3 - 12.000RPM	
04098		SK40-MCA-16-181	16	17	29	40	181	200	AD	G6.3 - 12.000RPM	
04099		SK40-MCA-16-281	16	17	29	40	281	300	AD	G6.3 - 12.000RPM	
04169		SK50	SK50-MCA-10-69	10	10.5	18	23	50	69	AD/B	G6.3 - 12.000RPM
04170			SK50-MCA-10-119	10	10.5	18	32	100	119	AD/B	G6.3 - 12.000RPM
04171	SK50-MCA-10-169		10	10.5	18	36,5	150	169	AD/B	G6.3 - 12.000RPM	
04172	SK50-MCA-12-69		12	12.5	21	24	50	69	AD/B	G6.3 - 12.000RPM	
04173	SK50-MCA-12-119		12	12.5	21	33	100	119	AD/B	G6.3 - 12.000RPM	
04174	SK50-MCA-12-169		12	12.5	21	40	150	169	AD/B	G6.3 - 12.000RPM	
04175	SK50-MCA-16-69		16	17	29	34	50	69	AD/B	G6.3 - 12.000RPM	
04176	SK50-MCA-16-119		16	17	29	36	100	119	AD/B	G6.3 - 12.000RPM	
04177	SK50-MCA-16-169		16	17	29	42,5	150	169	AD/B	G6.3 - 12.000RPM	

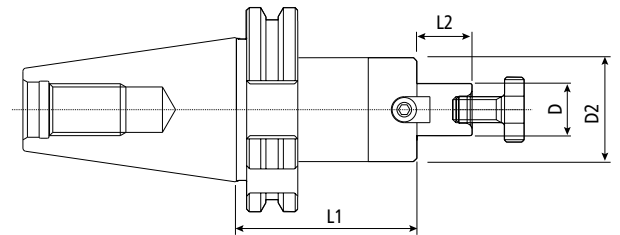

Código	Cone	Modelo	D	L1	L2	D2	Balaceamento
01995	SK40	SK40 - 16 - 45	16	45	17	38	G6.3 - 12.000RPM
02309		SK40 - 16 - 100	16	100	17	38	G6.3 - 12.000RPM
04116		SK40 - 16 - 160	16	160	17	38	G6.3 - 12.000RPM
04123P		SK40 - 16 - 200	16	200	17	38	G6.3 - 12.000RPM
04120		SK40 - 16 - 300	16	300	17	38	G6.3 - 12.000RPM
01996		SK40 - 22 - 45	22	45	19	48	G6.3 - 12.000RPM
01862		SK40 - 22 - 100	22	100	19	48	G6.3 - 12.000RPM
04117		SK40 - 22 - 160	22	160	19	48	G6.3 - 12.000RPM
02518P		SK40 - 22 - 200	22	200	19	48	G6.3 - 12.000RPM
04121		SK40 - 22 - 300	22	300	19	48	G6.3 - 12.000RPM
01997		SK40 - 27 - 50	27	50	21	58	G6.3 - 12.000RPM
02150		SK40 - 27 - 100	27	100	21	58	G6.3 - 12.000RPM
04118		SK40 - 27 - 160	27	160	21	58	G6.3 - 12.000RPM
02519P		SK40 - 27 - 200	27	200	21	58	G6.3 - 12.000RPM
04122		SK40 - 27 - 300	27	300	21	58	G6.3 - 12.000RPM
01998		SK40 - 32 - 55	32	55	24	78	G6.3 - 12.000RPM
02305		SK40 - 32 - 100	32	100	24	78	G6.3 - 12.000RPM
04119		SK40 - 32 - 160	32	160	24	78	G6.3 - 12.000RPM
01999		SK40 - 40 - 55	40	55	27	88	G6.3 - 12.000RPM
05641P		SK50	SK50 - 16 - 60	16	60	17	38
03513P	SK50 - 16 - 100		16	100	17	38	G6.3 - 12.000RPM
04037P	SK50 - 16 - 160		16	160	17	38	G6.3 - 12.000RPM
04038P	SK50 - 16 - 200		16	200	17	38	G6.3 - 12.000RPM
04042P	SK50 - 16 - 250		16	250	17	38	G6.3 - 8.000RPM
04043P	SK50 - 16 - 300		16	300	17	38	G6.3 - 8.000RPM
02406P	SK50 - 22 - 60		22	60	19	48	G6.3 - 12.000RPM
02065P	SK50 - 22 - 100		22	100	19	48	G6.3 - 12.000RPM
02069P	SK50 - 22 - 160		22	160	19	48	G6.3 - 12.000RPM
02411P	SK50 - 22 - 200		22	200	19	48	G6.3 - 12.000RPM
02414P	SK50 - 22 - 250		22	250	19	48	G6.3 - 8.000RPM
03905P	SK50 - 22 - 300		22	300	19	48	G6.3 - 8.000RPM
02407P	SK50 - 27 - 60		27	60	21	58	G6.3 - 12.000RPM
01790P	SK50 - 27 - 100		27	100	21	58	G6.3 - 12.000RPM
02070P	SK50 - 27 - 160		27	160	21	58	G6.3 - 12.000RPM
02412P	SK50 - 27 - 200		27	200	21	58	G6.3 - 12.000RPM
02415P	SK50 - 27 - 250		27	250	21	58	G6.3 - 8.000RPM
03906P	SK50 - 27 - 300		27	300	21	58	G6.3 - 8.000RPM
02408P	SK50 - 32 - 60		32	60	24	78	G6.3 - 12.000RPM
02066P	SK50 - 32 - 100		32	100	24	78	G6.3 - 12.000RPM
02071P	SK50 - 32 - 160		32	160	24	78	G6.3 - 12.000RPM
02413P	SK50 - 32 - 200		32	200	24	78	G6.3 - 12.000RPM
02416P	SK50 - 32 - 250		32	250	24	78	G6.3 - 8.000RPM
03907P	SK50 - 32 - 300		32	300	24	78	G6.3 - 8.000RPM
02409P	SK50 - 40 - 60		40	60	27	88	G6.3 - 12.000RPM
02067P	SK50 - 40 - 100		40	100	27	88	G6.3 - 12.000RPM
02072P	SK50 - 40 - 160		40	160	27	88	G6.3 - 12.000RPM
02410P	SK50 - 60 - 75		60	75	30	130	G6.3 - 12.000RPM
02068P	SK50 - 60 - 100		60	100	30	130	G6.3 - 12.000RPM

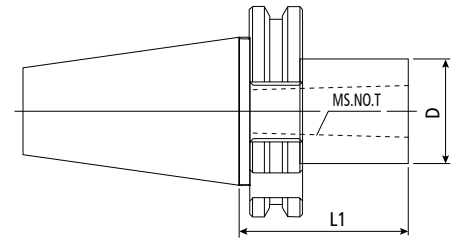

Código	Cone	Modelo	L1	D
02128P	SK40	SK40xCM2-50	50	32
02129P		SK40xCM3-70	70	40
02130P		SK40xCM4-95	95	48
02131P		SK40xCM5-202	202	63
02856P	SK50	SK50xCM2-60	60	32
02558P		SK50xCM3-60	60	40
02559P		SK50xCM4-75	75	48
02560P		SK50xCM5-100	100	63

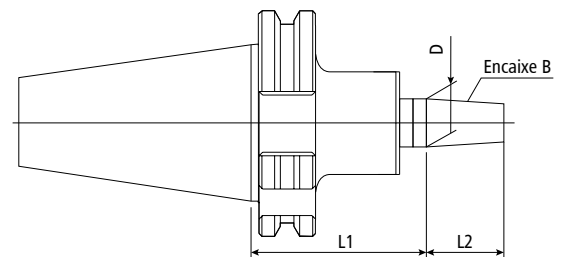

Código	Cone	Modelo	L2	L1	D
02132P	SK40	SK40-B12-32	18,5	32	12,065
02133P		SK40-B16-32	24	32	15,733
02134P		SK40-B18-32	32	32	17,780
02135P		SK40-B22-32	40,5	32	21,793
02136P		SK40-B24-32	50,5	32	23,825
03505P	SK50	SK50-B16-45	24	45	15,733
03506P		SK50-B18-45	32	45	17,780
03507P		SK50-B22-45	40,5	45	21,793
04049P		SK50-B24-45	40,5	45	23,825

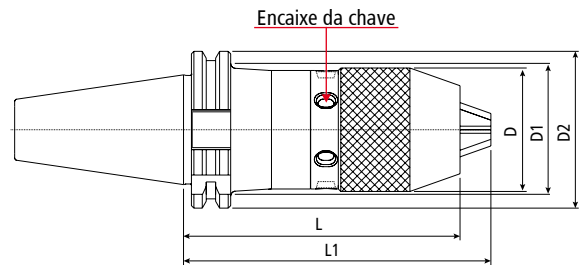

Código	Cone	Modelo	Capacidade	Torque	D	D1	D2	L	L1	Marca
04124P	SK40	SK40 APU13	1 a 13mm	12Nm	47,5	49	63	100	111,5	ACC
04125P		SK40 APU16	1 a 16mm	14Nm	56	57	63,5	105	120	ACC
02859		SK40 NCDC113	1 a 13mm	21,8Nm	50	52	63,5	99	113	HQT

Mandril Aperto Rápido INTEGRADO

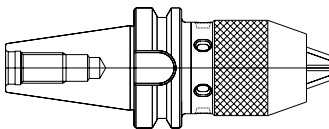

Cone construído em projeto que elimina a possibilidade do mandril escorregar do cone.

Na utilização da Haste BT 40 para mandril + mandril de aperto rápido, pode ocorrer:

Mandril Aperto Rápido Encaixado

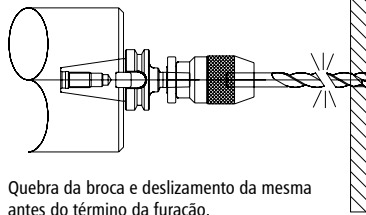

Quebra da broca e deslizamento da mesma antes do término da furação.

Mandril Aperto Rápido Encaixado

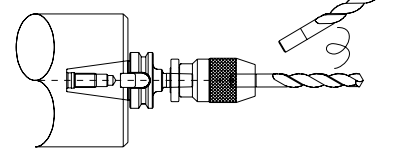

A broca pode se soltar quando ocorrer a reversão da rotação do spindle ou em sua parada.





HSK - A63

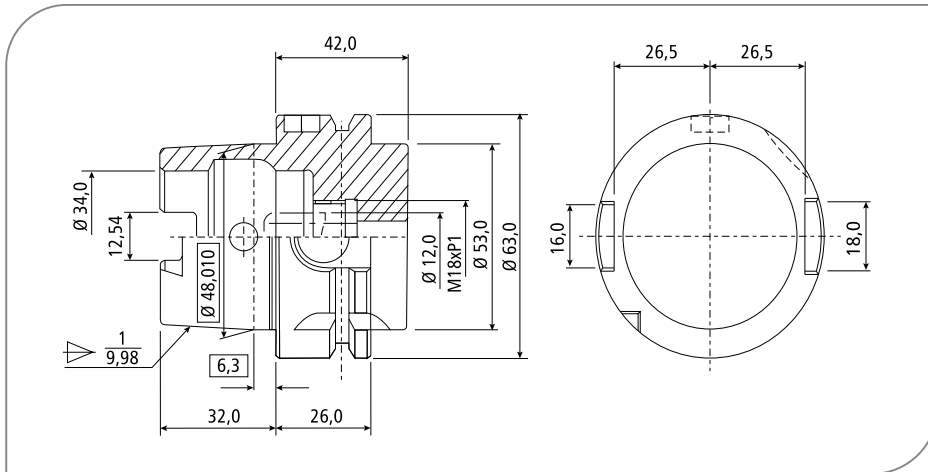

HSK - A100

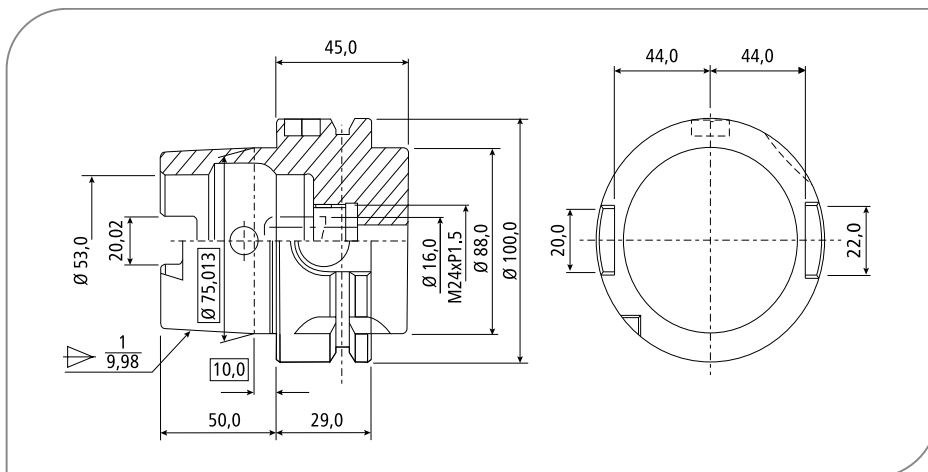

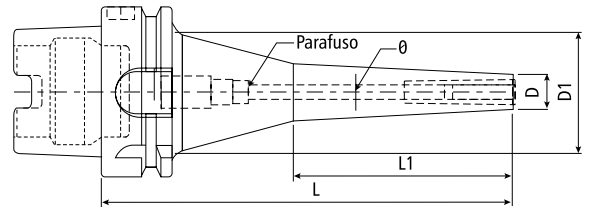

T.I.R $\geq 10\mu\text{m}/2.5xD$ Bal./rpm G6.3/30.000RPM

Código	Cone	Modelo	Pinça	Ø Pinça (mm)	L	L1	D	D1	Rosca
02962	HSK-A 63	HSK-A 63 DMC 06095	DMC06	2 A 6	95	45	14	35	M5
02827		HSK-A 63 DMC 06150	DMC06	2 A 6	150	80	14	35	M5
02597		HSK-A 63 DMC 08100	DMC08	3 A 8	100	40	22	36	M6
02814		HSK-A 63 DMC 10110	DMC10	3 A 10	110	-	28	28	M8

Consulte pinças e acessórios a partir da pág. 132.

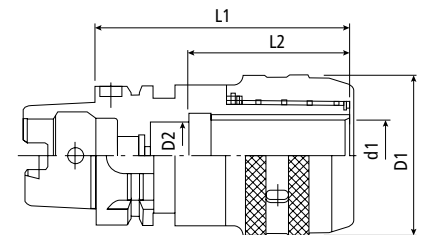

T.I.R $\geq 10\mu\text{m}/2.5xD$ Bal./rpm G6.3/10.000RPM

Código	Cone	Modelo	Pinça	d1	D2	D1	L1	L2	Refrigeração
03691	HSK-A 63	HSK-A 63 C32 - 130	C32	32	25	73	130	25	AD

Consulte pinças e acessórios a partir da pág. 133.
Maiores informações de força de aperto na pág. 216.

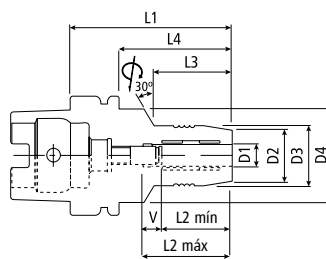

Fig1

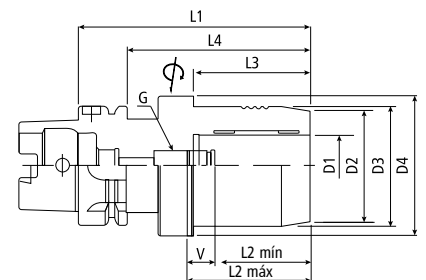

Fig2

T.I.R $\geq 5\mu\text{m}/2.5xD$ Bal./rpm G2.5/25.000RPM

Código	Cone	Modelo	Pinça	D1	D2	D3	D4	L1	L2 (max)	L2 (min)	V	L3	L4	Fig.	Refrigeração
03708	HSK-A63	HSK-A 63 HC12 - 85	RS-12	12	31	34	50	85	47,5	37,5	10	40	59	1	AD
02965		HSK-A 63 HC20 - 90	RS-20	20	40	43	50	90	52,5	42,5	10	48	64	1	AD
03709		HSK-A 63 HC32 - 125	RS-32	32	60	63	75	125	65	55	10	63	99	2	AD

Tabela de tolerância para hastas das ferramentas:

h6	Ø 3 - 6	Ø 6.1 - 10	Ø 10.1 - 14	Ø 14.1 - 18	Ø 18.1 - 24	Ø 24.1 - 30	Ø 30.1 - 40
	0 - 8 μm	0 - 9 μm	0 - 11 μm	0 - 11 μm	0 - 13 μm	0 - 13 μm	0 - 16 μm

Indicados apenas para serviços de furação e fresamento de acabamento.
Consulte pinças e acessórios a partir da pág. 134

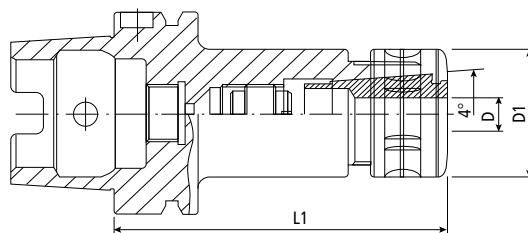

T.I.R $\geq 10\mu\text{m}/2.5xD$ Bal./rpm G6.3/20.000RPM

Código	Cone	Modelo	D	Ø Pinça (mm)	D1	L1	Refrigeração
03682	HSK-A63	HSK-A 63 - SK10-105	SK10	2.0 A 10.0	27.5	105	AD
03683		HSK-A 63 - SK16-120	SK16	3.0 A 16.0	40	120	AD

Consulte pinças e acessórios a partir da pág. 132.

CONE PARA TESTE DE PRECISÃO DO SPINDLE

(DIN 69893)

- As barras de teste de desalinhamento do eixo são fáceis de usar e são uma forma rápida de verificar se o eixo da sua máquina está funcionando corretamente.
- São utilizadas diretamente no spindle da máquina para detectar e estabelecer uma referência de desalinhamento do eixo.
- Tratamento térmico (HRC 58° -62.3°).
- Contato do cone: >85%.

Recomenda-se que após qualquer colisão da máquina seja realizada a conferência do alinhamento e se necessário tomar as medidas adequadas antes de começar a usinar novamente.

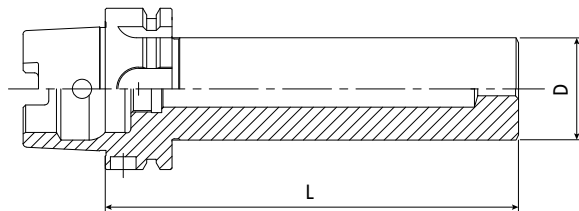

Código	Cone	Modelo	D (mm)	L (mm)	Precisão	Concentricidade
06629	HSK-A63	HSK-A 63 X 40 X 300	63	300	<0.001	<0.003
06630	HSK-A100	HSK-A100 X 50 X 300	100	300		

*Este modelo não pode ser utilizado como blank



Conheça nossa linha
PSC (CAPTO)

Maiores informações a partir da pág.100

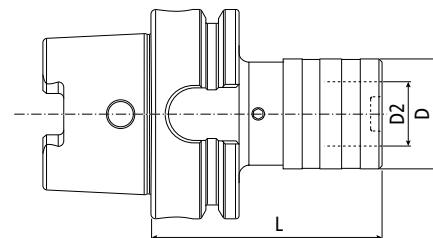

Código	Cone	Modelo	Capacidade Roscar	Adaptadores	Compensação		D dia.	D2 dia.	L
					Compr.	Expan.			
06808	HSK-A 63	KWFLK1/HSK63	M3 - M12	KWES1B	7.5	7.5	39	19	72
06809	HSK-A 63	KWFLK2/HSK63	M8 - M20	KWES2B	10	10	60	31	110
06810	HSK-A 100	KWFLK1/HSK100	M3 - M12	KWES1B	7.5	7.5	39	19	80
06811	HSK-A 100	KWFLK2/HSK100	M8 - M20	KWES2B	10	10	60	31	100
06812	HSK-A 100	KWFLK3/HSK100	M14 - M33	KWES3B	17.5	17.5	86	48	144

PORTA PINÇA ER - SYNCHRO - HQT
(DIN 69893) Hight Quality Tools

Os mandris de rosqueamento sincronizados compensam os erros de sincronização.

A compensação mínima de comprimento na compressão e expansão equilibra as pequenas diferenças do passo da rosca entre o mandril Synchro e o macho, o que pode causar alta força de atrito nos flancos da rosca.

Um possível aumento da força axial durante o processo de rosqueamento é reduzido ao mínimo.

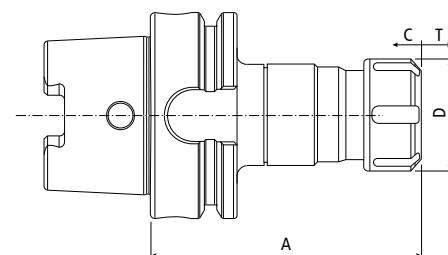

Código	Modelo	Capacidade	Mandril	A (mm)	D (mm)	T (mm)	C (mm)
06813	HSK-A 63 x Synchro ER32-108	M3~M27 (ER 32)	HSK-A 63	108	50	0,5	0,5
06814	HSK-A 100 x Synchro ER32-110	M3~M27 (ER 32)	HSK-A 100	110	50	0,5	0,5

Conheça nossa linha de
**ADAPTADORES
PARA MANDRIL**

Maiores informações a partir da pág. 158



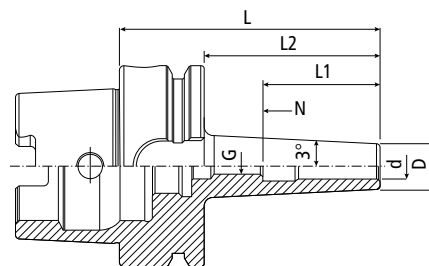

T.I.R. $\geq 5\mu\text{m}/2.5xD$ Bal./rpm G2.5/25.000RPM

Código	Cone	Modelo	d	D	D1	L	L2	L1	N	G	Refrigeração
03875	HSK-A 63	SFS03 - 80	3	9	-	80	54	-	-	-	AD
03876		SFS04 - 80	4	10	-	80	54	-	-	-	AD
03877		SF05 - 80	5	15	-	80	54	-	-	-	AD
03878		SFS06 - 80	6	12	-	80	54	36	10	M5	AD
03879		SFS08 - 80	8	14	-	80	54	36	10	M6	AD
03880		SFS10 - 85	10	16	-	85	59	42	10	M8x1	AD
03881		SFS12 - 90	12	18	-	90	64	47	10	M10x1	AD
03882		SF14 - 90	14	27	-	90	64	50	10	M12x1	AD
03883		SFS16 - 95	16	22	-	95	69	50	10	M12x1	AD
03884		SFS18 - 95	18	33	41	95	69	50	10	M12x1	AD
03885		SFS20 - 100	20	33	42	100	74	52	10	M16x1	AD
03886		SFS25 - 115	25	44	52.5	115	89	58	10	M16x1	AD
06423		SFS03 - 160	3	9	-	160	134	-	-	-	AD
06424		SFS04 - 160	4	10	-	160	134	-	-	-	AD
06425		SFS06 - 160	6	12	-	160	134	36	10	M5	AD
06426		SFS08 - 160	8	14	-	160	134	36	10	M6	AD
06427		SFS10 - 160	10	16	-	160	134	42	10	M8x1	AD
06428		SFS12 - 160	12	18	-	160	134	47	10	M10x1	AD
06429	SFS16 - 160	16	22	-	160	134	50	10	M12x1	AD	

Tabela de tolerância para hastes das ferramentas:

h6	Ø 3 - 6	Ø 6.1 - 10	Ø 10.1 - 14	Ø 14.1 - 18	Ø 18.1 - 24	Ø 24.1 - 30	Ø 30.1 - 40
		0 - 8 μm	0 - 9 μm	0 - 11 μm	0 - 11 μm	0 - 13 μm	0 - 13 μm

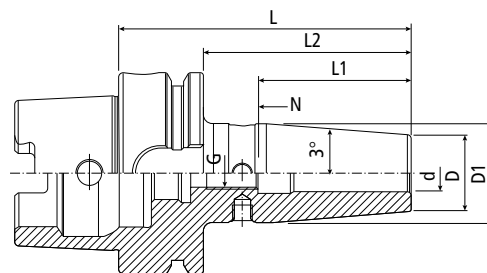

T.I.R. $\geq 5\mu\text{m}/2.5xD$ Bal./rpm G2.5/25.000RPM

Código	Cone	Modelo	d	D	D1	L	L2	L1	N	G	Refrigeração
06430	HSK-A 63	SF06 - 200	6	21	32	200	174	36	10	M5	AD
06431		SF08 - 200	8	21	32	200	174	36	10	M6	AD
06432		SF10 - 200	10	24	34	200	174	42	10	M8x1	AD
06433		SF12 - 200	12	24	34	200	174	47	10	M10x1	AD
06434		SF14 - 200	14	27	42	200	174	47	10	M10x1	AD
06435		SF16 - 200	16	27	42	200	174	50	10	M12x1	AD
06436	HSK-A 100	SF06 - 85	6	21	26.5	85	56	36	10	M5	AD
06437		SF08 - 85	8	21	26.5	85	56	36	10	M6	AD
06438		SF10 - 90	10	24	30.5	90	61	42	10	M8x1	AD
06439		SF12 - 95	12	24	31	95	66	47	10	M10x1	AD
06440		SF14 - 95	14	27	34	95	66	47	10	M10x1	AD
06441		SF16 - 100	16	27	34	100	71	50	10	M12x1	AD
06442		SF18 - 100	18	33	41	100	71	50	10	M12x1	AD
06443		SF20 - 105	20	33	42	105	76	52	10	M16x1	AD
06444		SF25 - 115	25	44	53	115	86	58	10	M16x1	AD
06445		SF06 - 160	6	21	32	160	131	36	10	M5	AD
06446		SF08 - 160	8	21	32	160	131	36	10	M6	AD
06447		SF10 - 160	10	24	34	160	131	42	10	M8x1	AD
06448		SF12 - 160	12	24	34	160	131	47	10	M10x1	AD
06449		SF14 - 160	14	27	42	160	131	47	10	M10x1	AD
06450	SF16 - 160	16	27	42	160	131	50	10	M12x1	AD	

Tabela de tolerância para hastas das ferramentas:

h6	Ø 3 - 6	Ø 6.1 - 10	Ø 10.1 - 14	Ø 14.1 - 18	Ø 18.1 - 24	Ø 24.1 - 30	Ø 30.1 - 40
		0 - 8 μm	0 - 9 μm	0 - 11 μm	0 - 11 μm	0 - 13 μm	0 - 13 μm

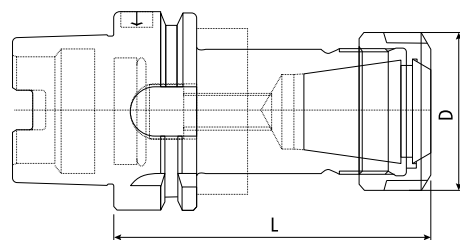

T.I.R $\geq 10\mu\text{m}/2.5xD$

Código	Cone	Modelo	Pinça	D (mm)	L1 (mm)	Porca	Refrigeração	Balanceamento
02149	HSK-A 63	HSK-A 63 - ER16-100	ER16	28	100	T1	AD	G 6.3 - 30.000RPM
03915		HSK-A 63 - ER16-160	ER16	28	160	T1	AD	G 6.3 - 30.000RPM
03916		HSK-A 63 - ER25-100	ER25	42	100	T2	AD	G 6.3 - 30.000RPM
04020		HSK-A 63 - ER25-160	ER25	42	160	T2	AD	G 6.3 - 30.000RPM
02183		HSK-A 63 - ER32-100	ER32	50	100	T2	AD	G 6.3 - 30.000RPM
03917		HSK-A 63 - ER32-160	ER32	50	160	T2	AD	G 6.3 - 30.000RPM
01794		HSK-A 63 - ER40-100	ER40	63	100	T2	AD	G 6.3 - 30.000RPM
03918		HSK-A 63 - ER40-160	ER40	63	160	T2	AD	G 6.3 - 30.000RPM
03919	HSK-A100	HSK-A 100 - ER16-100	ER16	28	100	T1	AD	G 6.3 - 25.000RPM
03920		HSK-A 100 - ER25-100	ER25	42	100	T2	AD	G 6.3 - 25.000RPM
03921		HSK-A 100 - ER32-100	ER32	50	100	T2	AD	G 6.3 - 25.000RPM
03922		HSK-A 100 - ER32-160	ER32	50	160	T2	AD	G 6.3 - 25.000RPM
03923		HSK-A 100 - ER40-100	ER40	63	100	T2	AD	G 6.3 - 25.000RPM
03924		HSK-A 100 - ER40-160	ER40	63	160	T2	AD	G 6.3 - 25.000RPM

Consulte pinças e acessórios a partir da pág. 126.

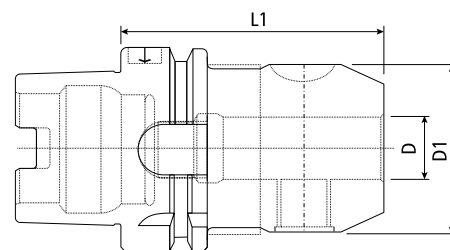

T.I.R $\geq 10\mu\text{m}/2.5xD$ Bal./rpm G6.3/10.000RPM

Código	Cone	Modelo	D (mm)	L1 (mm)	D1 (mm)	Refrigeração
03940	HSK-A 63	HSK-A 63 - 12 - 80	12	80	42	AD
01837		HSK-A 63 - 16 - 80	16	80	48	AD
01838		HSK-A 63 - 20 - 80	20	80	52	AD
01839		HSK-A 63 - 25 - 110	25	110	65	AD
01840		HSK-A 63 - 32 - 110	32	110	72	AD
03941		HSK-A 63 - 40 - 125	40	125	80	AD
03942	HSK-A 100	HSK-A 100 - 12 - 80	12	80	42	AD
03943		HSK-A 100 - 16 - 100	16	100	48	AD
03944		HSK-A 100 - 20 - 100	20	100	52	AD
03945		HSK-A 100 - 20 - 160	20	160	52	AD
03946		HSK-A 100 - 25 - 100	25	100	65	AD
03947		HSK-A 100 - 25 - 160	25	160	65	AD
03948		HSK-A 100 - 32 - 100	32	100	72	AD
03949		HSK-A 100 - 32 - 160	32	160	72	AD
03950		HSK-A 100 - 40 - 105	40	105	80	AD

Consulte buchas excêntricas na pág. 178.

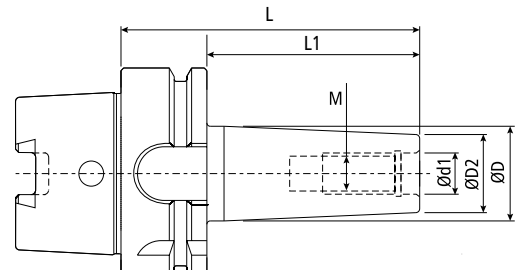

Código	Cone	Modelo	M	d1	D2	D	L1	L	Refrigeração	Balaceamento
05451	HSK-A 63	HSK-A 63 MCA12025	12	12,5	21	24	25	51	AD	G6.3 - 20.000RPM
05452		HSK-A 63 MCA12058	12	12,5	21	24	50	76	AD	G6.3 - 20.000RPM
05453		HSK-A 63 MCA12075	12	12,5	21	31	75	101	AD	G6.3 - 20.000RPM
05454		HSK-A 63 MCA12100	12	12,5	21	33	100	126	AD	G6.3 - 20.000RPM
05455		HSK-A 63 MCA12150	12	12,5	21	40	150	176	AD	G6.3 - 20.000RPM
05456		HSK-A 63 MCA16025	16	17	29	29	25	51	AD	G6.3 - 20.000RPM
05457		HSK-A 63 MCA16050	16	17	29	34	50	76	AD	G6.3 - 20.000RPM
05458		HSK-A 63 MCA16075	16	17	29	34	75	101	AD	G6.3 - 20.000RPM
05459		HSK-A 63 MCA16100	16	17	29	36	100	126	AD	G6.3 - 20.000RPM
05460		HSK-A 63 MCA16150	16	17	29	42,5	150	176	AD	G6.3 - 20.000RPM

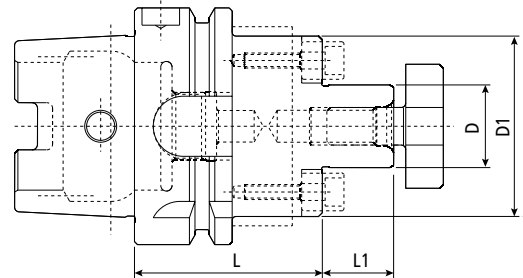

Código	Cone	Modelo	D (mm)	L (mm)	D1 (mm)	L1 (mm)	Refrigeração	Balaceamento
03925	HSK-A 63	HSK-A 63 - 16-50	16	50	38	17	AD	G 6.3 - 10.000RPM
03926		HSK-A 63 - 16-160	16	160	38	17	AD	G 6.3 - 10.000RPM
01795		HSK-A 63 - 22-50	22	50	48	19	AD	G 6.3 - 10.000RPM
03927		HSK-A 63 - 22-100	22	100	48	19	AD	G 6.3 - 10.000RPM
01796		HSK-A 63 - 22-160	22	160	48	19	AD	G 6.3 - 10.000RPM
01797		HSK-A 63 - 27-60	27	60	58	21	AD	G 6.3 - 10.000RPM
03928		HSK-A 63 - 27-100	27	100	58	21	AD	G 6.3 - 10.000RPM
03929		HSK-A 63 - 27-160	27	160	58	21	AD	G 6.3 - 10.000RPM
03930		HSK-A 63 - 32-60	32	60	78	24	AD	G 6.3 - 10.000RPM
03931		HSK-A 63 - 40-60	40	60	88	27	AD	G 6.3 - 10.000RPM
03932	HSK-A 100	HSK-A 100 - 16-50	16	50	38	17	AD	G 6.3 - 10.000RPM
03933		HSK-A 100 - 16-160	16	160	38	17	AD	G 6.3 - 10.000RPM
03934		HSK-A 100 - 22-50	22	50	48	19	AD	G 6.3 - 10.000RPM
03935		HSK-A 100 - 22-160	22	160	48	19	AD	G 6.3 - 10.000RPM
03936		HSK-A 100 - 27-50	27	50	58	21	AD	G 6.3 - 10.000RPM
03937		HSK-A 100 - 27-160	27	160	58	21	AD	G 6.3 - 10.000RPM
03938		HSK-A 100 - 32-50	32	50	78	24	AD	G 6.3 - 10.000RPM
03939		HSK-A 100 - 40-60	40	60	88	27	AD	G 6.3 - 10.000RPM



HSK - E40

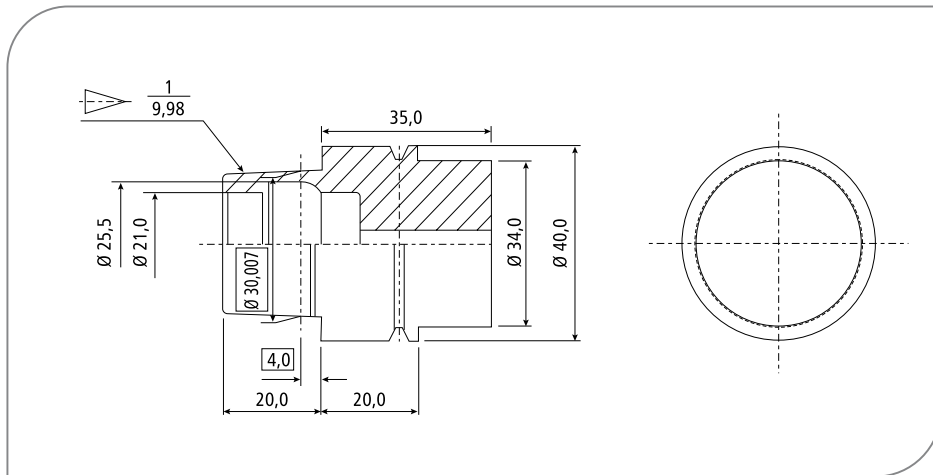

HSK - E50

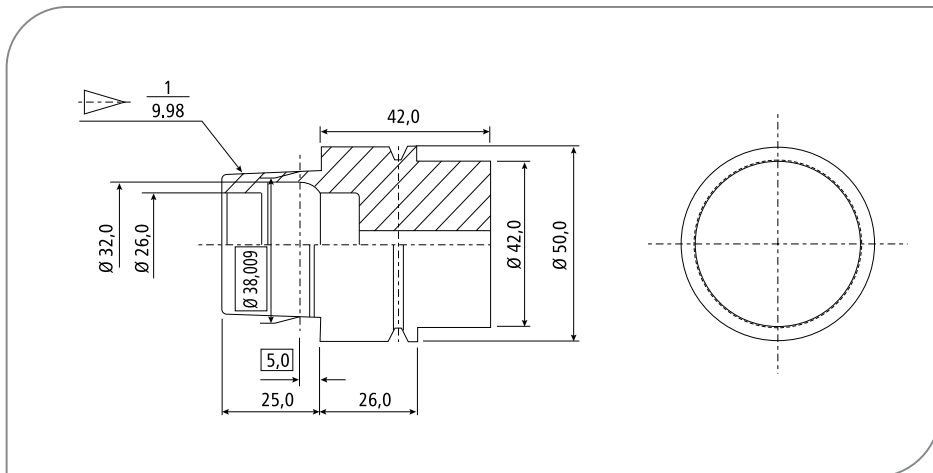

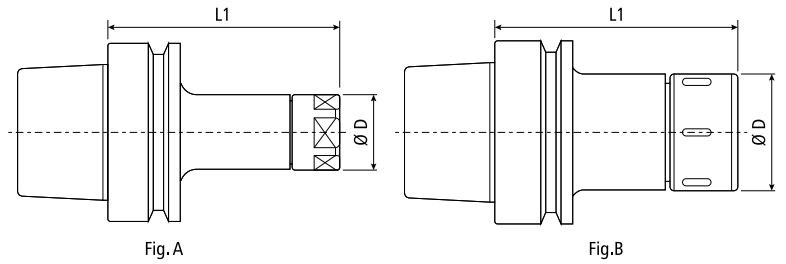

T.I.R $\geq 10\mu\text{m}/2.5xD$ Bal./rpm G2.5/25.000RPM

Código	Cone	Modelo	Pinça	Ø Pinça (mm)	D	L1	Fig.	Refrigeração
04304	HSK-E 40	HSK-E 40-SK10-65	SK10	2 ~ 10	27.5	65	A	AD
04305		HSK-E 40-SK16-75	SK16	3 ~ 16	40	75	B	AD
04306	HSK-E 50	HSK-E 50-SK10-65	SK10	2 ~ 10	27.5	65	A	AD
04307		HSK-E 50-SK16-80	SK16	3 ~ 16	40	80	B	AD

Consulte pinças e acessórios a partir da pág. 132.

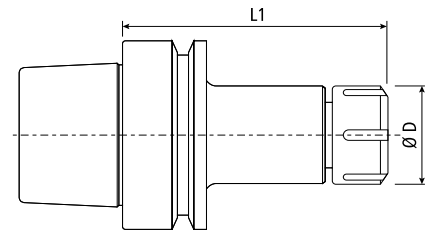

T.I.R $\geq 10\mu\text{m}/2.5xD$ Bal./rpm G2.5/25.000RPM

Código	Cone	Modelo	Pinça	D	L1	Porca	Refrigeração
04299	HSK-E 40	HSK-E 40-ER16-65	ER16	28	65	T1	AD
04300		HSK-E 40-ER25-75	ER25	42	75	T2	AD
04301	HSK-E 50	HSK-E 50-ER16-60	ER16	28	60	T1	AD
04302		HSK-E 50-ER25-80	ER25	42	80	T2	AD
04303		HSK-E 50-ER32-80	ER32	50	80	T2	AD

Consulte pinças e acessórios a partir da pág. 126.



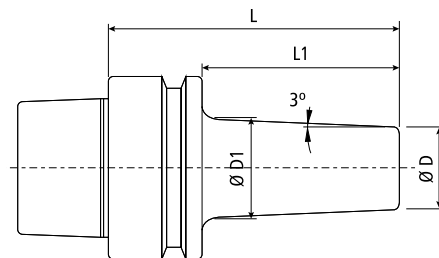

T.I.R. $\geq 10\mu\text{m}/2.5xD$ Bal./rpm G6.3/30.000RPM

Código	Cone	Modelo	Pinça	Ø Pinça (mm)	L	L1	D	D1	Rosca
04351	HSK-E 40	HSK-E 40-DMC06070	DMC06	2 ~ 6	70	50	14	19	M5
02159	HSK-E 50	HSK-E 50-DMC06075	DMC06	2 ~ 6	75	49	14	19	M5

Consulte pinças e acessórios a partir da pág. 132.

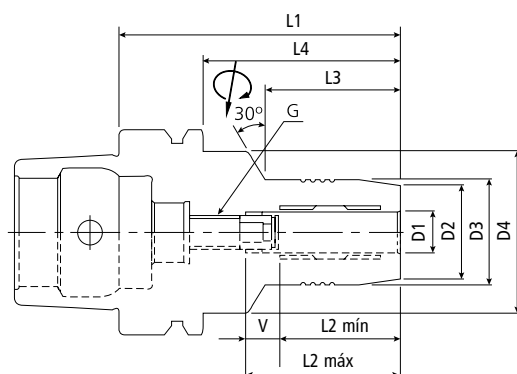

T.I.R. $\geq 5\mu\text{m}/2.5xD$ Bal./rpm G2.5/25.000RPM

Código	Cone	Modelo	Pinça	D1	D2	D3	D4	L1	L2 max	L2 min	V	L3	L4	G	Refrigeração
04342	HSK-E 40	HSK-E 40 HC 6 - 75	-	6	25	28	34	75	37.5	27.5	10	28	55	M5X0.8	AD
04343		HSK-E 40 HC 8 - 70	-	8	27	30	34	70	37.5	27.5	10	28	50	M5X0.8	AD
03472		HSK-E 40 HC 10 - 75	-	10	29	32	34	75	42.5	32.5	10	34	55	M5X0.8	AD
04344		HSK-E 40 HC 12 - 85	RS-12	12	31	34	50	85	47.5	37.5	10	40	65	M6X1.0	AD
04345	HSK-E 50	HSK-E 50 HC 6 - 70	-	6	25	28	40	70	37.5	27.5	10	28	44	M5X0.8	AD
04346		HSK-E 50 HC 8 - 70	-	8	27	30	40	70	37.5	27.5	10	28	44	M6X1.0	AD
04347		HSK-E 50 HC 10 - 80	-	10	29	32	40	80	42.5	32.5	10	34	54	M6X1.0	AD
04348		HSK-E 50 HC 12 - 85	RS-12	12	31	34	40	85	47.5	37.5	10	44	59	M6X1.0	AD
04349		HSK-E 50 HC 16 - 90	-	16	35	38	60	90	52.5	42.5	10	30	64	M6X1.0	AD
04350		HSK-E 50 HC 20 - 90	RS-20	20	40	42	-	90	52.5	42.5	10	-	64	M6X1.0	AD

Tabela de tolerância para hastas das ferramentas:

h6	Ø 3 - 6	Ø 6.1 - 10	Ø 10.1 - 14	Ø 14.1 - 18	Ø 18.1 - 24	Ø 24.1 - 30	Ø 30.1 - 40
	0 - 8 μm	0 - 9 μm	0 - 11 μm	0 - 11 μm	0 - 13 μm	0 - 13 μm	0 - 16 μm

Indicados apenas para serviços de furação e fresamento de acabamento.

Consulte pinças e acessórios a partir da pág. 134.



HSK - F63

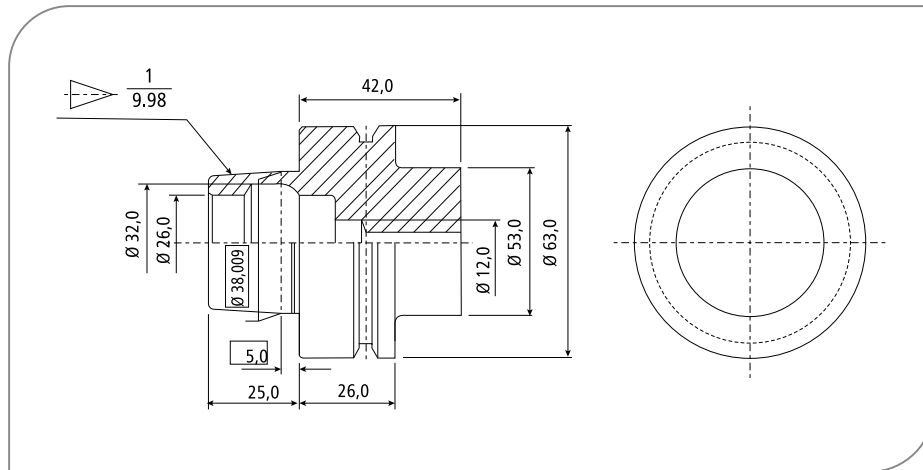

PORTA PINÇA ER - HQT
(DIN 69893) / (Forma F)

High Quality Tools

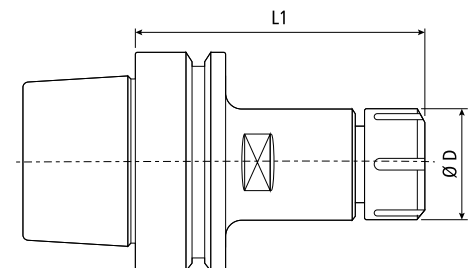

T.I.R. $\geq 10\mu\text{m}/2.5xD$ Bal./rpm G6.3/30.000RPM

Código	Cone	Modelo	Pinça	D (mm)	L1 (mm)	Porca	Refrigeração
05379	HSK-F 63	HSK-F 63-ER32 - 75	ER32	50	75	T2	AD
04352		HSK-F 63-ER40 - 75	ER40	64	75	T2	AD



PSC50

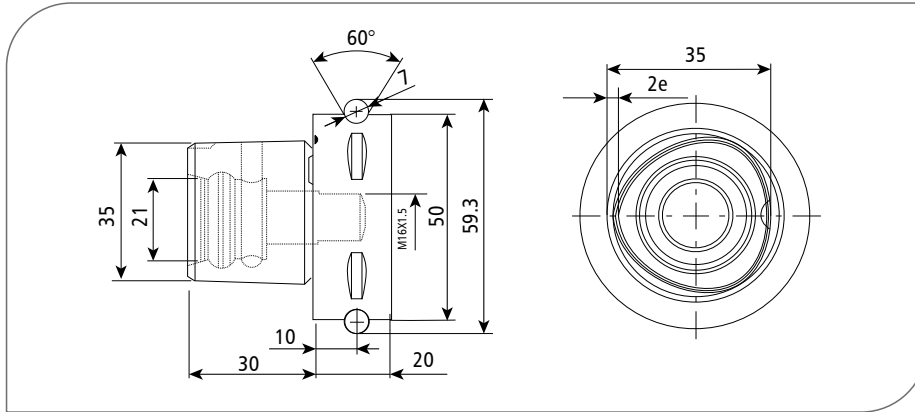

PSC63

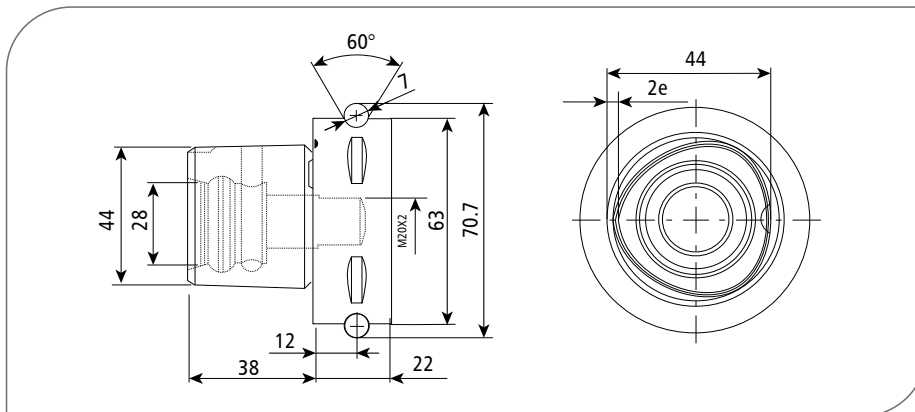

PSC80

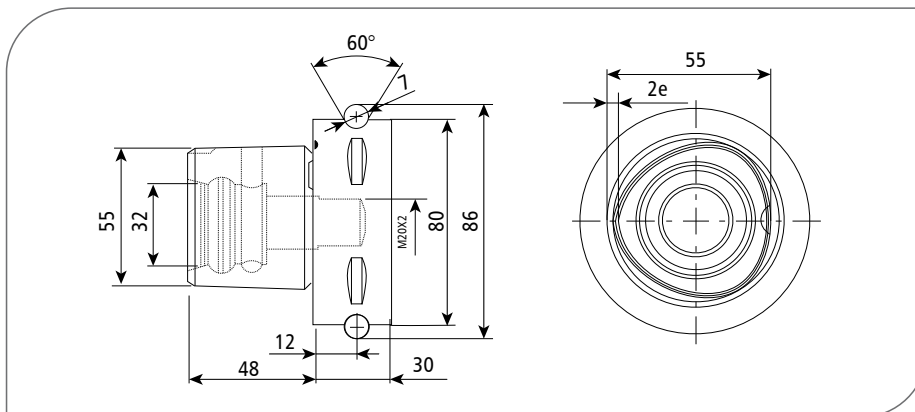

PORTA PINÇA PSC
(ISO 26623-1)

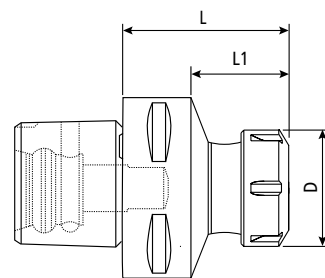

Código	Cone	Modelo	Pinça	D	L	L1
06817	PSC50	PSC 50 - ER20 - 55	ER20	35	55	35
06818		PSC 50 - ER25 - 55	ER25	42	55	35
06819		PSC 50 - ER32 - 57	ER32	50	57	37
06820		PSC 50 - ER32 - 100	ER32	50	100	80
06821		PSC 50 - ER40 - 60	ER40	63	60	40
06822	PSC63	PSC 63 - ER25 - 60	ER25	42	60	38
06823		PSC 63 - ER25 - 100	ER25	42	100	78
06824		PSC 63 - ER32 - 60	ER32	50	60	38
06825		PSC 63 - ER32 - 100	ER32	50	100	78
06826		PSC 63 - ER40 - 65	ER40	63	65	43
06827		PSC 63 - ER40 - 130	ER40	63	130	108
06828	PSC80	PSC 80 - ER25 - 70	ER25	42	70	40
06829		PSC 80 - ER32 - 70	ER32	50	70	40
06830		PSC 80 - ER40 - 70	ER40	63	70	40

PORTA BARRA PSC
(ISO 26623-1)

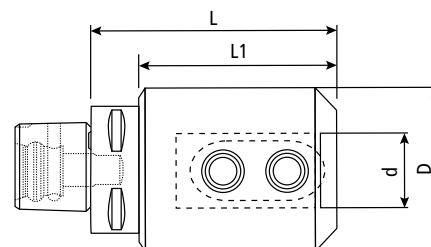

Código	Cone	Modelo	d	D	L	L1
06842	PSC50	PSC 50 - 12 - 60	12	42	60	40
06843		PSC 50 - 16 - 60	16	48	60	40
06844		PSC 50 - 20 - 60	20	52	60	40
06845		PSC 50 - 25 - 80	25	65	80	60
06846	PSC63	PSC 63 - 12 - 60	12	42	60	37.9
06847		PSC 63 - 16 - 65	16	48	65	43
06848		PSC 63 - 20 - 65	20	52	65	43
06849		PSC 63 - 25 - 80	25	65	80	58
06850		PSC 63 - 32 - 90	32	72	90	68
06851		PSC 63 - 40 - 100	40	90	100	78
06852	PSC80	PSC 80 - 16 - 70	16	48	70	40
06853		PSC 80 - 20 - 70	20	52	70	40
06854		PSC 80 - 25 - 80	25	65	80	58
06855		PSC 80 - 32 - 80	32	72	80	58
06856		PSC 80 - 40 - 110	40	90	110	80

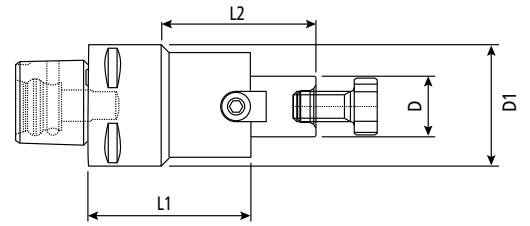

Código	Cone	Modelo	D	D1	L1	L2
06831	PSC 50	PSC 50 - 22 - 25	22	50	25	-
06832		PSC 50 - 22 - 70	22	40	70	47
06833		PSC 50 - 27 - 25	27	50	25	-
06834		PSC 50 - 32 - 40	32	63	40	20
06835	PSC 63	PSC 63 - 22 - 25	22	50	25	-
06836		PSC 63 - 22 - 80	22	40	80	40
06837		PSC 63 - 27 - 25	27	50	25	-
06838		PSC 63 - 32 - 25	32	63	25	-
06839	PSC 80	PSC 80 - 22 - 30	22	80	30	-
06840		PSC 80 - 27 - 30	27	50	30	-
06841		PSC 80 - 32 - 30	32	80	30	-

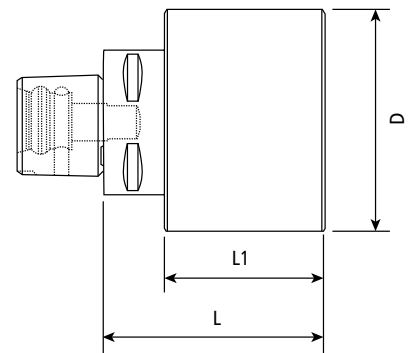

Código	Cone	Modelo	D	L	L1
06871	PSC50	PSC 50 - 75 - 175	75	175	155
06872	PSC63	PSC 63 - 75 - 195	75	195	173
06873	PSC80	PSC 80 - 80 - 200	80	200	170
06874		PSC 80 - 120 - 160	120	160	130

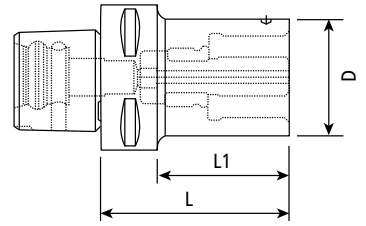

Código	Cone	Modelo	D	L	L1
06868	PSC63	PSC 63 > PSC 50	50	50	28
06869	PSC80	PSC 80 > PSC 50	50	45	15
06870		PSC 80 > PSC 63	63	55	25

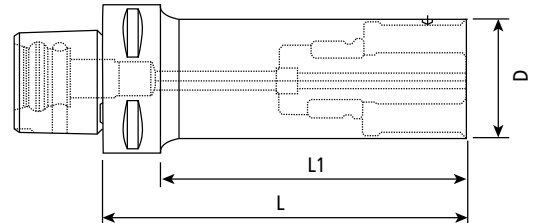

Código	Cone	Modelo	D	L	L1
06857	PSC50	PSC 50x50 - 50	50	50	30
06858		PSC 50x50 - 80	50	80	60
06859		PSC 50x50 - 100	50	100	80
06860		PSC 50x50 - 150	50	150	130
06861	PSC63	PSC 63x63 - 060	63	60	38
06862		PSC 63x63 - 100	63	100	78
06863		PSC 63x63 - 140	63	140	118
06864		PSC 63x63 - 185	63	185	163
06865	PSC80	PSC 80x80 - 100	80	100	70
06866		PSC 80x80 - 125	80	125	95
06867		PSC 80x80 - 200	80	200	170

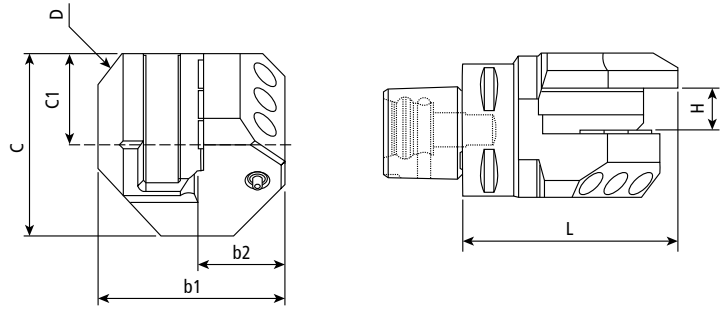

Código	Cone	H	L	b1	b2	C	C1	D	Orientação
06895	PSC50	20	85	69	37	64	32	85	Direito
06896		20	85	69	37	64	32	85	Esquerdo
06897	PSC63	25	114	78	46	72	36	100	Direito
06898		25	114	78	46	72	36	100	Esquerdo

PSC FRONTAL - AXIAL (3 posições)
(ISO 26623-1)

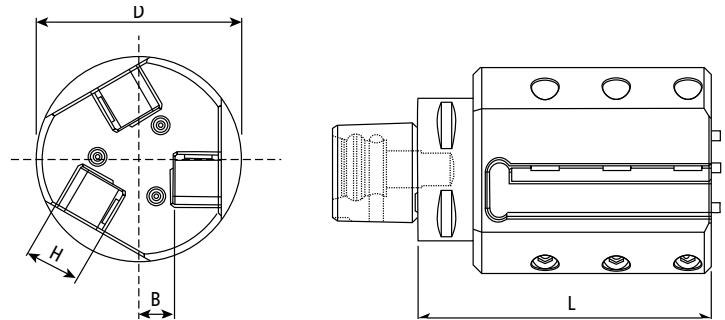

Código	Cone	H	D	L	B	Orientação
06889	PSC50	20	90	123	16	Direito
06890		20	90	123	16	Esquerdo
06891	PSC63	20	90	125	16	Direito
06892		20	90	125	16	Esquerdo
06893	PSC80	32	120	150	20	Direito
06894		32	120	150	20	Esquerdo

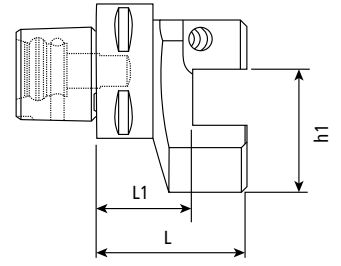
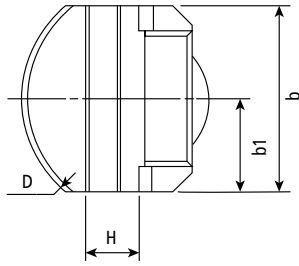

Código	Cone	H	h1	L	L1	b	b1	D
06885	PSC50	20	37	65	45	64	32	85
06886	PSC63	20	37	70	50	64	32	85
06887		25	46	80	55	76	38	100
06888	PSC80	32	65	85	53	110	55	142

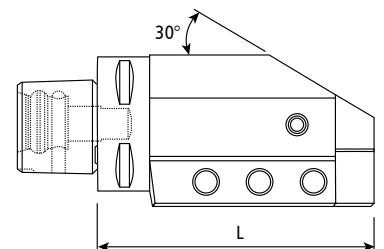
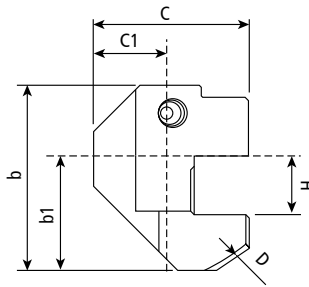

Código	Cone	H	L	b	b1	C	C1	D	Orientação
06875	PSC50	20	95	55.5	30	69	37	85	Direito
06876		20	95	55.5	30	69	37	85	Esquerdo
06877	PSC63	20	105	63.5	30	69	37	85	Direito
06878		20	105	63.5	30	69	37	85	Esquerdo
06879		25	122	70	38	78	46	100	Direito
06880		25	122	70	38	78	46	100	Esquerdo
06881	PSC80	25	122	80	40	86	46	103	Direito
06882		25	122	80	40	86	46	103	Esquerdo
06883		32	140	80	40	95	55	110	Direito
06884		32	140	80	40	95	55	110	Esquerdo

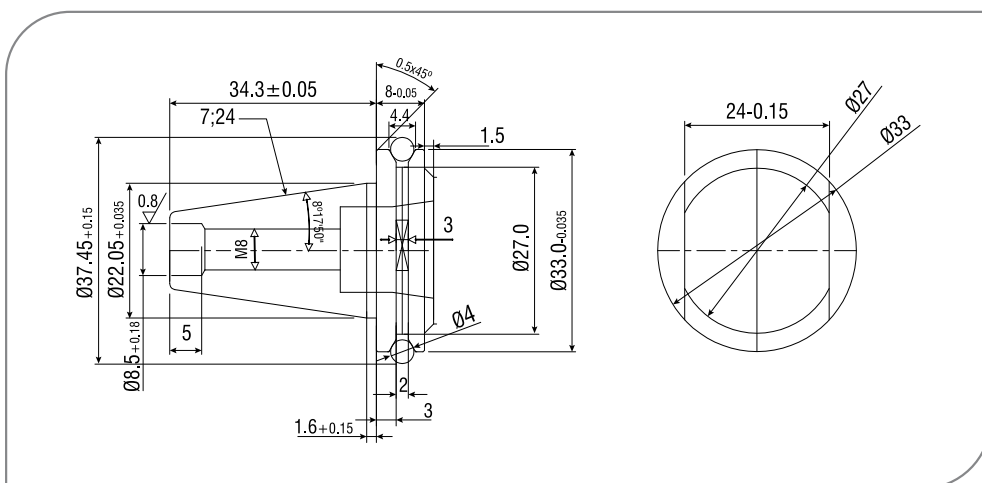

PORTA PINÇA ER

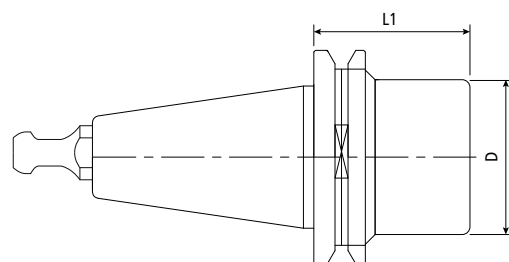

T.I.R. ≥ 10µm/2.5xD Bal./rpm G2.5/30.000RPM

Código	Cone	Modelo	Pinça	D (mm)	L1 (mm)	Porca	Refrigeração
05640	ISO 20	ISO-20 ER-16-28	ER16	22	28	MS	AD

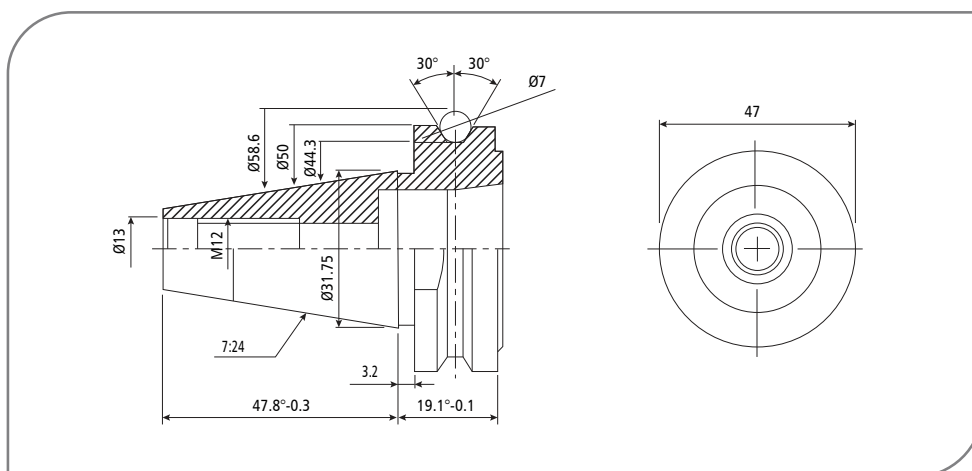

 PORTA PINÇA ER

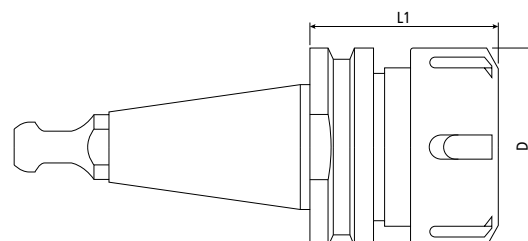

T.I.R $\geq 10\mu\text{m}/2.5xD$ Bal./rpm G2.5/30.000RPM

Código	Cone	Modelo	Pinça	D (mm)	L1 (mm)	Porca	Refrigeração
04681	ISO 30	ISO-30 ER-32-45	ER32	50	45	T2	AD

Consulte pinças e acessórios a partir da pág. 126.



ISO30

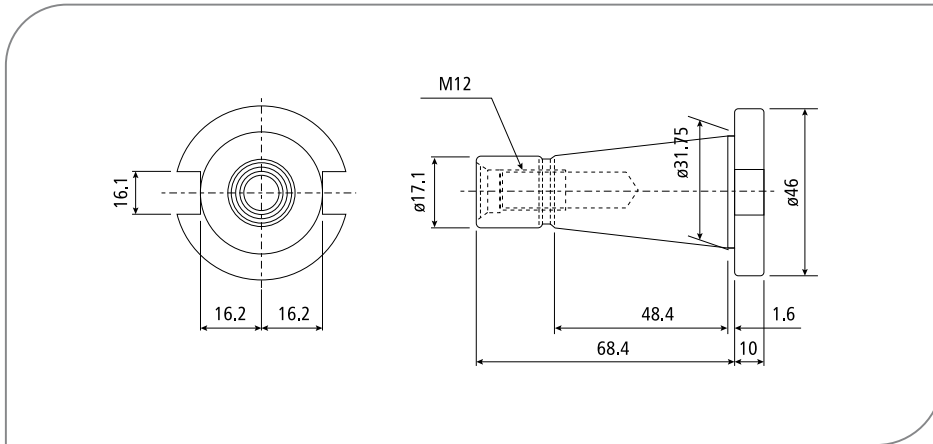

ISO40

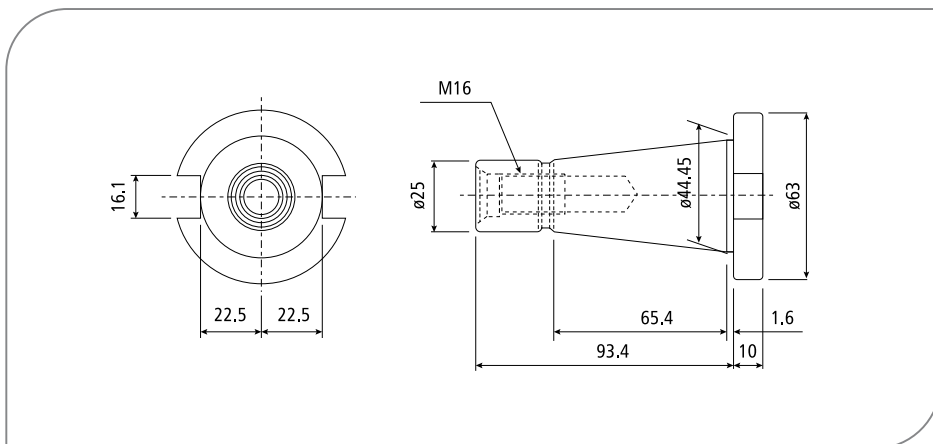

ISO50

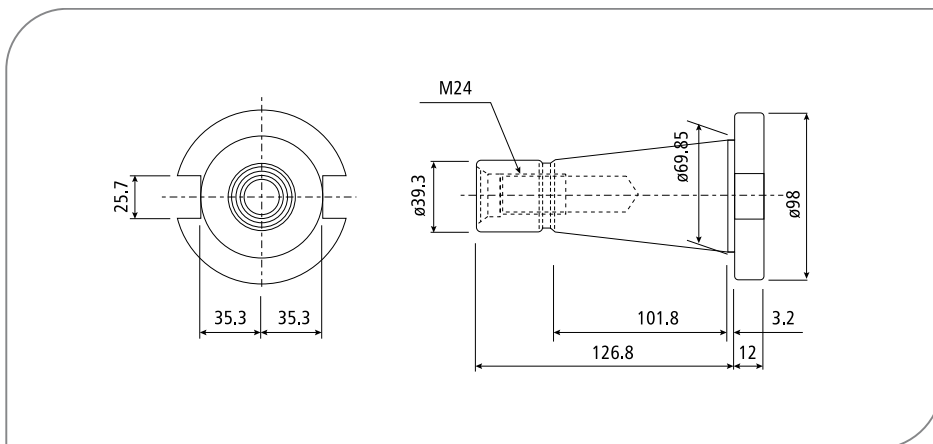

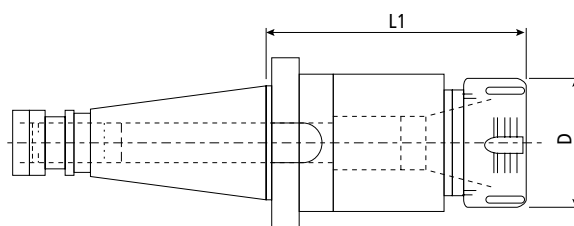

Código	Cone	Modelo	Pinça	D (mm)	L1 (mm)	Porca
02142	ISO30	ISO30 - OZ20 - 63	OZ 20	50	63	OZ
00933		ISO30 - OZ25 - 80	OZ 25	60	80	OZ
04110P		ISO30 - ER25 - 50	ER 25	42	50	T2
00751P		ISO30 - ER32 - 60	ER 32	50	60	T2
00174P		ISO30 - ER40 - 80	ER 40	63	80	T2
02143	ISO40	ISO40 - OZ20 - 70	OZ 20	50	70	OZ
00932		ISO40 - OZ25 - 70	OZ 25	60	70	OZ
04111P		ISO40 - ER25 - 50	ER 25	42	50	T2
00752P		ISO40 - ER32 - 70	ER 32	50	70	T2
00175P		ISO40 - ER40 - 60	ER 40	63	60	T2
02099P	ISO50	ISO50 - ER32 - 100	ER 32	50	100	T2
02100P		ISO50 - ER32 - 160	ER 32	50	160	T2
02101P		ISO50 - ER40 - 100	ER 40	63	100	T2
02102P		ISO50 - ER40 - 160	ER 40	63	160	T2

Consulte pinças e acessórios a partir da pág. 126.

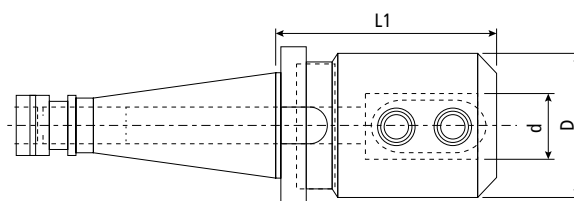

Código	Cone	Modelo	d (mm)	D (mm)	L1 (mm)	
01528	ISO40	ISO40 - 6 - 50	6	25	50	
01529		ISO40 - 8 - 50	8	28	50	
01312		ISO40 - 10 - 50	10	35	50	
01313		ISO40 - 12 - 50	12	42	50	
01530		ISO40 - 14 - 50	14	44	50	
01531		ISO40 - 16 - 63	16	48	63	
01532		ISO40 - 18 - 63	18	50	63	
01533		ISO40 - 20 - 63	20	52	63	
01534		ISO40 - 25 - 90	25	65	90	
00929		ISO40 - 32 - 90	32	72	90	
02553		ISO40 - 40 - 90	40	80	90	
02103P		ISO50	ISO50 - 16 - 100	16	48	100
02104P			ISO50 - 20 - 100	20	52	100
02105P			ISO50 - 25 - 100	25	65	100
02106P	ISO50 - 32 - 105		32	72	105	
02107P	ISO50 - 40 - 110		40	80	110	

Consulte buchas excêntricas na pág. 178.



PORTA FRESA COMBINADO

(DIN 2080) / (DIN 6358)

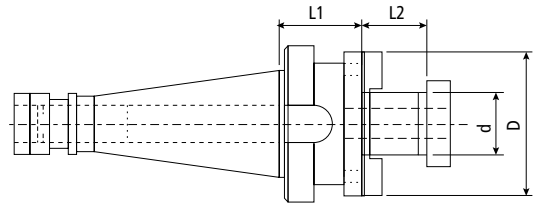

Código	Cone	Modelo	d (mm)	D (mm)	L2 (mm)	L1 (mm)
00154	ISO30	ISO30 - 16 - 35	16	32	17	35
00155		ISO30 - 22 - 35	22	40	19	35
00156		ISO30 - 27 - 35	27	48	21	35
00157		ISO30 - 32 - 45	32	58	24	45
00158	ISO40	ISO40 - 16 - 52	16	32	17	52
00159		ISO40 - 22 - 52	22	40	19	52
00160		ISO40 - 27 - 52	27	48	21	52
00161		ISO40 - 32 - 52	32	58	24	52
00162		ISO40 - 40 - 52	40	70	27	52



PORTA FRESA FACEAR

(DIN 2080) / (DIN 3937)

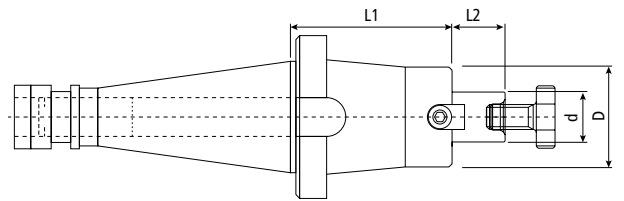

Código	Cone	Modelo	d (mm)	D (mm)	L2 (mm)	L1 (mm)
03212P	ISO30	ISO30 - 16 - 35	16	38	17	35
03213P		ISO30 - 22 - 35	22	48	19	35
03214P		ISO30 - 27 - 40	27	58	21	40
03215P		ISO30 - 32 - 45	32	78	24	45
02000P	ISO40	ISO40 - 16 - 35	16	38	17	35
02001P		ISO40 - 22 - 35	22	48	19	35
02002P		ISO40 - 27 - 35	27	58	21	35
02003P		ISO40 - 32 - 50	32	78	24	50
02004P		ISO40 - 40 - 50	40	88	27	50
02390P	ISO50	ISO50 - 22 - 40	22	48	19	40
02082P		ISO50 - 22 - 100	22	48	19	100
02087P		ISO50 - 22 - 160	22	48	19	160
02391P		ISO50 - 27 - 45	27	45	21	50
02083P		ISO50 - 27 - 100	27	58	21	100
02088P		ISO50 - 27 - 160	27	58	21	160
02392P		ISO50 - 32 - 60	32	78	24	60
02084P		ISO50 - 32 - 100	32	78	24	100
02089P		ISO50 - 32 - 160	32	78	24	160
02393P		ISO50 - 40 - 60	40	88	27	60
02085P		ISO50 - 40 - 100	40	88	27	100
02090P		ISO50 - 40 - 160	40	88	27	160
02394P		ISO50 - 60 - 60	60	130	30	60
02086P		ISO50 - 60 - 100	60	130	30	100

PORTA CONE MORSE
(DIN 2080)

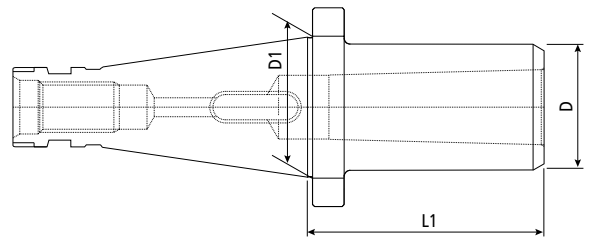

Código	Cone	Modelo	D	L1
01543P	ISO40	ISO 40 - CM2 - 50	32	50
01544P		ISO 40 - CM3 - 65	40	65
01367P		ISO 40 - CM4 - 90	48	90
01545P		ISO 40 - CM5 - 180	63	180
03508P	ISO50	ISO 50 - CM2 - 55	32	55
03509P		ISO 50 - CM3 - 60	40	60
03510P		ISO 50 - CM4 - 70	48	70
03511P		ISO 50 - CM5 - 100	63	100

HASTE PARA MANDRIL
(DIN 2080)

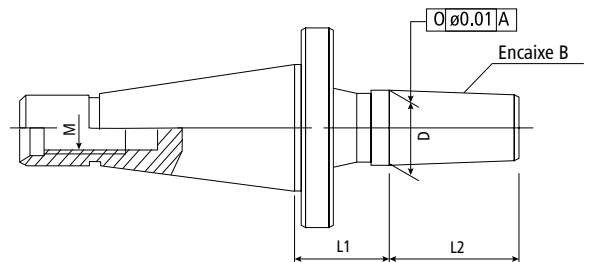

Código	Cone	Modelo	D (mm)	M	L1	L2
01535P	ISO40	ISO40 - B12	12.065	M16	21	18.5
01536P		ISO40 - B16	15.733	M16	21	24
01537P		ISO40 - B18	17.780	M16	21	32
01484P		ISO40 - B22	21.793	M16	21	40.5
01538P		ISO40 - B24	23.625	M16	21	50.5

Consulte mandris a partir da pág. 145.

**CONJUNTO CABEÇOTE
ÂNGULO RETO ISO 40**

Consulte na página: 31

Suporte

Eixo

Cabeçote Ângulo Reto





DIN 228 A

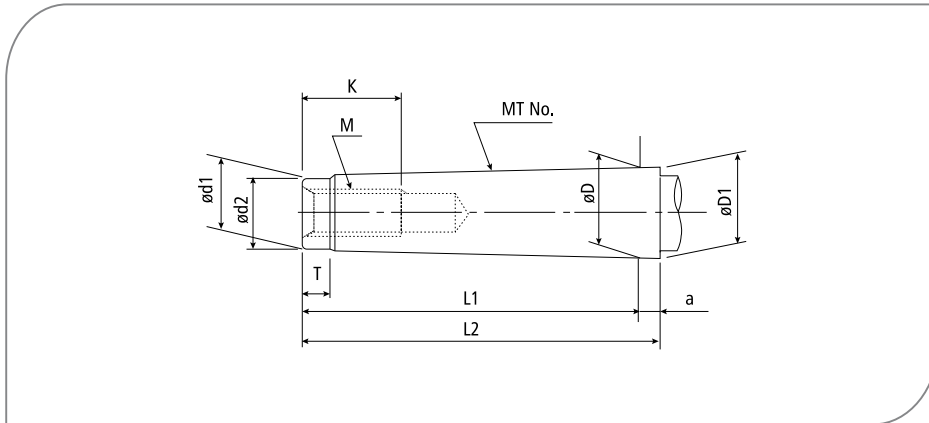

M. T. No.	øD	a	øD1	ød1	ød2 (Máx.)	L1 (Máx.)	L2 (Máx.)	T (Máx.)	R	M	K (Mín.)
3	23.825	5	24.1	19.8	19	81	86	7	0.6	M12	28
4	31.267	6.5	31.6	25.9	25	102.5	109	9	1.0	M16	32
5	44.267	6.5	44.7	35.7	35.7	129.5	136	10	2.5	M20	40

DIN 228 B

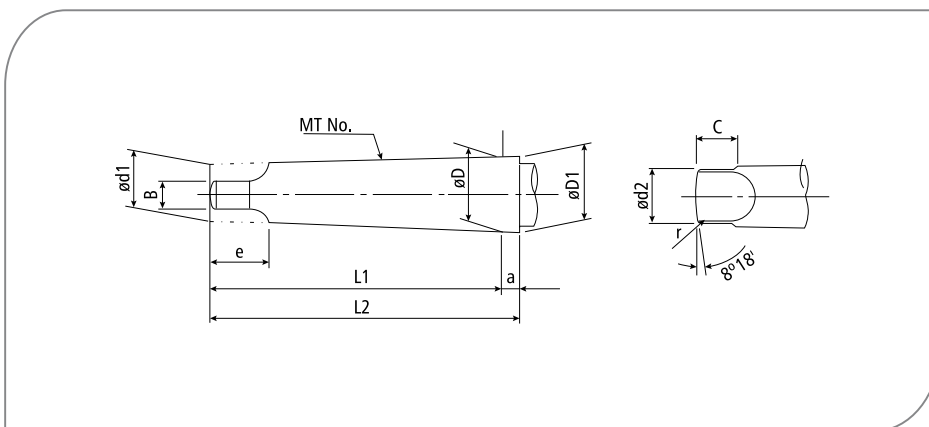

M. T. No.	øD	a	øD1	ød1	ød2 (Máx.)	L1 (Máx.)	L2 (Máx.)	B	C	e (Mín.)	R (Mín.)	r
1	12.065	3.5	12.2	9	8.7	62	65.5	5.2	8.5	13.5	5	1.2
2	17.780	5	18.0	14	13.5	75	80	6.3	10	16	6	1.6
3	23.825	5	24.1	19.1	18.5	94	99	7.9	13	20	7	2
4	31.267	6.5	31.6	25.2	24.5	117.5	124	11.9	16	24	8	2.5
5	44.267	6.5	44.7	36.5	35.7	149.5	156	15.9	19	29	10	3
6	63.348	8	63.8	52.4	51	210	218	19	27	40	13	4

PORTA PINÇA ER (DIN 228 A)

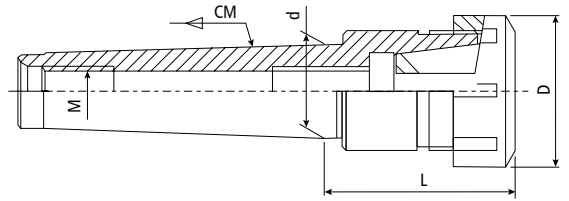

Código	Cone	Modelo	Pinça	D (mm)	L (mm)	d (mm)	M (rosca)	Porca
02346	CM 3	CM3(A) - ER32	ER 32	50	60	23,825	M12 - 6H	T2
00911		CM3(A) - ER40	ER 40	63	65	23,825	M12 - 6H	T2
02347	CM 4	CM4(A) - ER32	ER 32	50	75	31,267	M16 - 6H	T2
01068		CM4(A) - ER40	ER 40	63	75	31,267	M16 - 6H	T2
02348	CM 5	CM5(A) - ER32	ER 32	50	55	44,267	M20 - 6H	T2
01527		CM5(A) - ER40	ER 40	63	75	44,267	M20 - 6H	T2

Consulte pinças e acessórios a partir da pág. 126.

PORTA PINÇA ER (DIN 228 B)

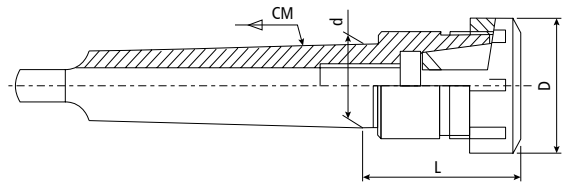

Código	Cone	Modelo	Pinça	D (mm)	L (mm)	d (mm)	Porca
04028	CM 2	CM2(B) - ER25	ER 25	42	50	17,780	T2
04029		CM2(B) - ER32	ER 32	50	65	17,780	T2
04030	CM 3	CM3(B) - ER25	ER 25	42	50	23,825	T2
04031		CM3(B) - ER32	ER 32	50	60	23,825	T2
04032		CM3(B) - ER40	ER 40	63	70	23,825	T2
04033	CM 4	CM4(B) - ER32	ER 32	50	60	31,267	T2
04034		CM4(B) - ER40	ER 40	63	70	31,267	T2
04035	CM 5	CM5(B) - ER32	ER 32	50	60	44,267	T2
04036		CM5(B) - ER40	ER 40	63	70	44,267	T2

Consulte pinças e acessórios a partir da pág. 126.

PORTA FRESA FACEAR (DIN 228 A)

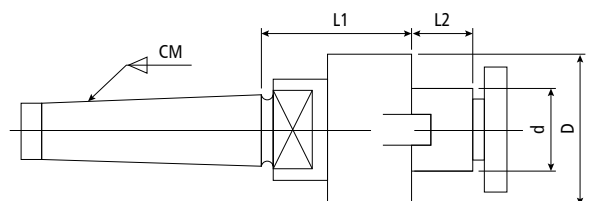

Código	Cone	Modelo	d	D (mm)	L2 (mm)	L1 (mm)
02338	CM 3	CM3(A) - 22 - 25	22	40	19	25
02339		CM3(A) - 27 - 52	27	48	21	52
02340	CM 4	CM4(A) - 22 - 52	22	40	19	52
02341		CM4(A) - 27 - 62	27	48	21	62

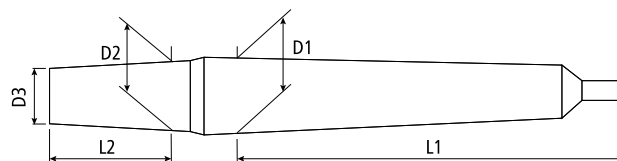

Código	Modelo	Cone Morse	Encaixe	L1	D1	L2	D2	D3
00702	CM 2 B10	2	B10	75,0	17,780	14,50	10,095	9,4
00703	CM 2 B12	2	B12	75,0	17,780	18,50	12,065	11,1
00704	CM 2 B16	2	B16	75,0	17,780	24,00	15,733	14,5
00705	CM 2 B18	2	B18	75,0	17,780	32,00	17,780	16,2
00706	CM 2 B22	2	B22	75,0	17,780	40,50	21,793	19,8
05389	CM 3 B10	3	B10	94,0	23,825	14,50	10,095	9,4
00707	CM 3 B12	3	B12	94,0	23,825	18,50	12,065	11,1
00708	CM 3 B16	3	B16	94,0	23,825	24,00	15,733	14,5
00709	CM 3 B18	3	B18	94,0	23,825	32,00	17,780	16,2
00710	CM 3 B22	3	B22	94,0	23,825	40,50	21,793	19,8
00711	CM 3 B24	3	B24	94,0	23,825	50,50	23,825	21,3
00712	CM 4 B16	4	B16	117,5	31,267	24,00	15,733	14,5
00713	CM 4 B18	4	B18	117,5	31,267	32,00	17,780	16,2
00714	CM 4 B22	4	B22	117,5	31,267	40,50	21,793	19,8
00715	CM 4 B24	4	B24	117,5	31,267	50,50	23,825	21,3
00716	CM 5 B16	5	B16	149,5	44,399	24,00	15,733	14,5
00717	CM 5 B18	5	B18	149,5	44,399	32,00	17,780	16,2
00718	CM 5 B22	5	B22	149,5	44,399	40,50	21,793	19,8
00719	CM 5 B24	5	B24	149,5	44,399	50,50	23,825	21,3

Consulte mandris a partir da pág. 145.



Conheça nossa linha de
**FERRAMENTAS
ACIONADAS
BMT E VDI**

Maiores informações a partir da pág. 179

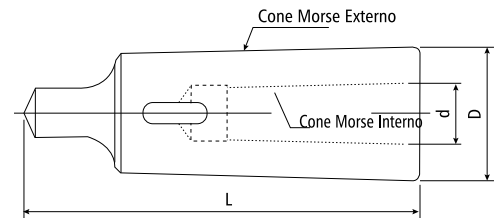

Código	Modelo	Cone Morse Externo	Cone Morse Interno	D (mm)	d (mm)	L (mm)
00691	B2-1	2	1	18,6	12,065	92
00692	B3-1	3	1	24,1	12,065	99
00693	B3-2	3	2	24,7	17,780	112
00694	B4-1	4	1	31,6	12,065	124
00695	B4-2	4	2	31,6	17,780	124
00696	B4-3	4	3	32,4	23,825	140
00697	B5-2	5	2	44,7	17,780	156
00698	B5-3	5	3	44,7	23,825	156
00699	B5-4	5	4	45,5	31,267	171
04669	B6-2	6	2	63,8	17,780	218
02535	B6-3	6	3	63,8	23,825	218
00700	B6-4	6	4	63,8	31,267	218
00701	B6-5	6	5	63,8	44,399	218

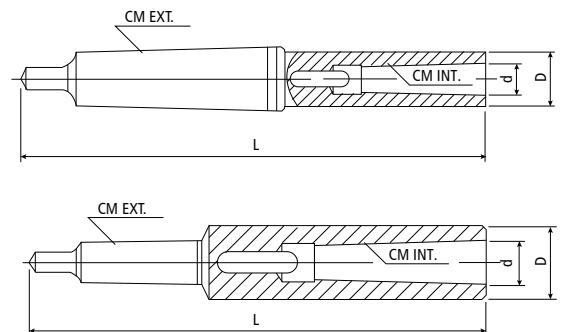

Código	Modelo	Cone Morse Externo	Cone Morse Interno	D	d	L
06590	BP3-2	3	2	30	17.780	194
06591	BP3-3	3	3	36	23.825	215
06592	BP3-4	3	4	48	31.267	240
06593	BP4-2	4	2	30	17.780	215
06594	BP4-3	4	3	36	23.825	240
06595	BP4-4	4	4	48	31.267	265
06596	BP4-5	4	5	63	44.399	300
06597	BP5-3	5	3	36	23.825	268
06598	BP5-4	5	4	48	31.267	300
06599	BP5-5	5	5	63	44.399	335



Código	Cone	Modelo	Capacidade Roscar	Adaptadores	Compensação		D dia.	D2 dia.	L
					Compr.	Expan.			
03674	CM 3	KWFLK1/CM3	M 3 - M 12	KWES1B	7.5	7.5	36	19	47
03675		KWFLK2/CM3	M 8 - M 20	KWES2B	12.5	12.5	53	31	71

Consulte adaptadores a partir da pág. 135 e 136.

CABEÇOTE ROSQUEADOR - HQT
(DIN 228 B) High Quality Tools

- Cabeçote Rosqueador modelo MTA possui sistema de reversão próprio. É projetado para uso em máquinas convencionais que não possuem reversão automática.
- O projeto da ferramenta é simples e eficaz, permitindo que o braço de reversão localizado contra a coluna da máquina garanta uma operação efetiva.
- A sua reversão ocorre sem a mudança de rotação da máquina.
- No rosqueamento de furo cego, quando a ferramenta atinge a profundidade da rosca desejada ocorre a reversão.
- Este sistema utiliza os adaptadores modelo KWES. O mesmo possui sistema de embreagem na operação de rosqueamento que evita a quebra da ferramenta se o torque requerido for excedido na operação.

116



Código	Cone	Modelo	Capacidade Roscar	Adaptadores	Compensação		b	l	l1	d	d1	d2	i	RPM Max.
					Compr.	Expan.								
04538	CM 2	MTA12 - MT2	M 3 - M 12	KWES1B	0	12,5	6	140	60	80	32	19	1,73	1200
04539	CM 3	MTA12 - MT3	M 3 - M 12	KWES1B	0	12,5	6	140	60	80	32	19	1,73	1200
04555	CM 2	MTA20 - MT2	M 8 - M 20	KWES2B	0	16,5	8	170	86	80	50	31	1,88	500
04540	CM 3	MTA20 - MT3	M 8 - M 20	KWES2B	0	16,5	8	170	86	80	50	31	1,88	500
04541	CM 4	MTA20 - MT4	M 8 - M 20	KWES2B	0	16,5	8	170	86	80	50	31	1,88	500

i = redução anti-horário.

Consulte adaptadores a partir da pág. 135 e 136.





BROCHADOR ROTATIVO CONE MORSE

Modelo: CX

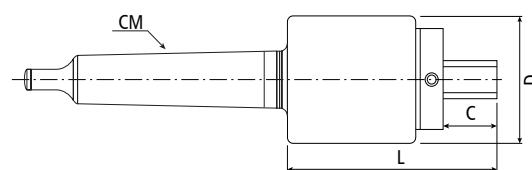

Código	Modelo	Capacidade Sextavado	Capacidade Quadrado	D	L	C	CM
07010	CX-08 - MT3	8	6	45	70	40	3
07012	CX-16 - MT3	16	10	62	112 / 152	40	3
06746	CX-16 - MT4	16	10	62	112 / 152	40	4



BROCHADOR ROTATIVO HASTE PARALELA

Modelo: CX

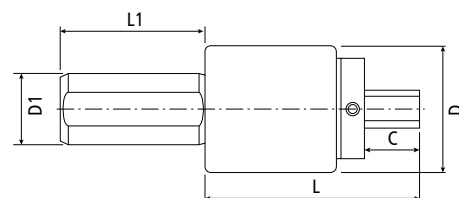

Código	Modelo	Capacidade Sextavado	Capacidade Quadrado	D	L	C	D1xL1
07011	CX-08 - 25MM	8	6	45	70	40	25x60
07013	CX-16 - 25MM	16	10	62	112 / 152	40	25x60
07014	CX-16 - 32MM	16	10	62	112 / 152	40	32x40



FERRAMENTA DE CORTE PARA BROCHADOR - SEXTAVADA

Modelo: CT

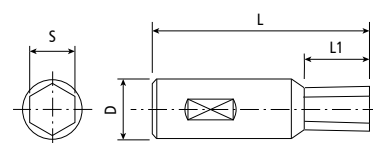

Código	Modelo	S	D	L	L1
07015	CT-08-604	4	8	30	6
07016	CT-08-605	5	8	30	7,5
07017	CT-08-606	6	8	30	9
07018	CT-08-608	8	8	30	12
07019	CT-08-610 *	10	8	30	18
07020	CT-16-606	6	16	65	11
07021	CT-16-608	8	16	65	13
07022	CT-16-610	10	16	65	14
07023	CT-16-612	12	16	65	14
07024	CT-16-614	14	16	65	15
07025	CT-16-616	16	16	65	15
07026	CT-16-617 *	17	16	65	40
07027	CT-16-619 *	19	16	65	40

*Capacidade indicada para uso apenas em materiais de baixa dureza.

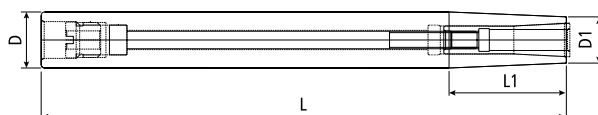

Código	Modelo	Pinça	Ø Pinça (mm)	D (mm)	D1 (mm)	L (mm)	L1 (mm)	Rosca
01834	Cyl.16 DMC 06150	DMC06	2 A 6	16	14	150	38	M5
01835	Cyl.20 DMC 06200	DMC06	2 A 6	20	14	200	70	M5
01836	Cyl.25 DMC 06250	DMC06	2 A 6	25	14	250	115	M5
02352	Cyl.20 DMC 08150	DMC08	3 A 8	20	19	150	55	M6
02353	Cyl.20 DMC 08200	DMC08	3 A 8	20	19	200	55	M6
02354	Cyl.25 DMC 10150	DMC10	3 A 10	25	24	150	50	M8
02355	Cyl.25 DMC 10200	DMC10	3 A 10	25	24	200	50	M8
02356	Cyl.25 DMC 10250	DMC10	3 A 10	25	24	250	50	M8

Consulte pinças e acessórios a partir da pág. 132.

EXTENSÃO INDUÇÃO TÉRMICA - SHRINK FIT 3°

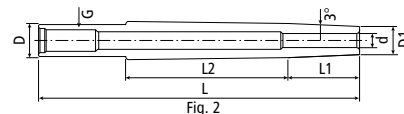
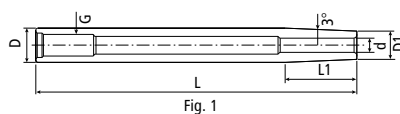

T.I.R. $\geq 5\mu\text{m}/2.5xD$

Código	Modelo	d	D	D1	L	L1	L2	G	Fig.
07050	Ø12xSF03 - 120	3	12	9	120	28,7	-	M8	1
07055	Ø12xSF03 - 160	3	12	9	160	28,7	-	M8	1
07051	Ø12xSF04 - 120	4	12	10	120	19,1	-	M8	1
07056	Ø12xSF04 - 160	4	12	10	160	19,1	-	M8	1
07052	Ø12xSF05 - 120	5	12	11	120	9,6	-	M6	1
07053	Ø12xSF06 - 120	6	12	12	120	47,7	25,3	M6	2
07054	Ø12xSF08 - 120	8	12	14	120	47,7	25,3	M6	2
07057	Ø16xSF03 - 160	3	16	9	160	66,8	-	M10	1
07063	Ø16xSF03 - 200	3	16	9	200	66,8	-	M10	1
07058	Ø16xSF04 - 160	4	16	10	160	57,3	-	M10	1
07064	Ø16xSF04 - 200	4	16	10	200	57,3	-	M10	1
07060	Ø16xSF06 - 160	6	16	12	160	38,2	-	M10	1
07065	Ø16xSF06 - 200	6	16	12	200	38,2	-	M10	1
07061	Ø16xSF08 - 160	8	16	14	160	19,1	-	M10	1
07066	Ø16xSF08 - 200	8	16	14	200	19,1	-	M10	1
07062	Ø16xSF10 - 160	10	16	16	160	47,7	62,3	M10	2

Tabela de tolerância para hastas das ferramentas:

h6	Ø 3 - 6	Ø 6.1 - 10	Ø 10.1 - 14	Ø 14.1 - 18	Ø 18.1 - 24	Ø 24.1 - 30	Ø 30.1 - 40
	0 - 8 µm	0 - 9 µm	0 - 11 µm	0 - 11 µm	0 - 13 µm	0 - 13 µm	0 - 16 µm

Consulte máquina de indução na pág. 21.

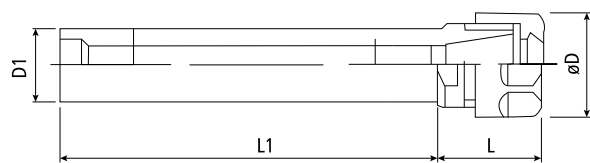

Fig. 1

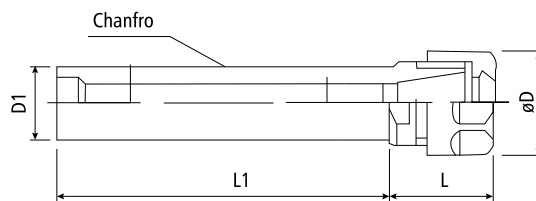
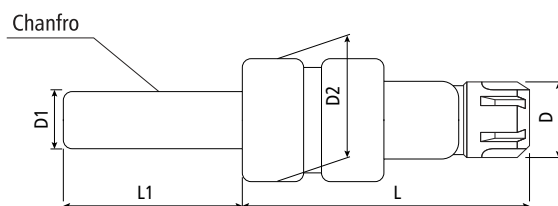

Fig. 2

Código	Modelo	Haste D1 x L1	L	D	Fig.
03795P	ER8-T1	ø12x100	15	14	1
05987	ER11-T1	ø12x100	26	19	1
01158P		ø16x100	24	19	1
02349P		ø16x150	24	19	1
01156P	ER16-T1	ø20x50	36	28	1
01157P		ø20x100	36	28	1
02351P		ø20x150	36	28	1
02869P	ER20-T1	ø20x100	40	34	1
02871P		ø20x150	40	34	1
02945P	ER8-M	ø12x100	15	12	1
05986	ER11-M	ø12x100	26	16	1
01159P		ø16x100	19	16	1
02350P		ø16x150	19	16	1
00176P	ER16-M	ø20x100	34	22	1
00803P		ø20x150	34	22	1
03210P	ER20-M	ø25x300	37	28	2
02870P		ø20x100	40	28	1
02872P		ø20x150	40	28	1
03211P	ER25-M	ø25x300	38	35	2
01160P	ER25-T2	ø25x50	48	42	2
01161P		ø25x100	48	42	2
00177P		ø32x50	40	42	2
01024P		ø40x50	46	42	2
02476P	ER32-T2	ø32x60	52	50	2
02477P		ø40x90	52	50	2
02478P	ER40-T2	ø40x90	58	62	2

PORTA PINÇA (HASTE PARALELA) - Com Compensação Axial



Código	Haste D1 x L1	Modelo	Pinça	D (mm)	D2 (mm)	L (mm)	Porca	Expansão
05431	Ø 20 X 60	Cil. 20 - TER-16	ER 16	28	42	95	T1	8
05433	Ø 25 X 60	Cil. 25 - TER-16	ER 16	28	42	95	T1	8
05432	Ø 25 X 60	Cil. 25 - TER-20	ER 20	34	42	95	T1	8

Consulte pinças e acessórios a partir da pág. 126.

MANDRIL RÍGIDO TROCA RÁPIDA (CONE INTERNO) (DIN 238)

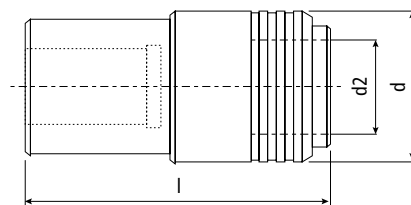

Código	Cone Interno	Modelo	Capacidade Roscar 	Adaptadores 	d	d2	L
04156	B	WF1/B16	M 3 - M 12	KWES1B	32	19	65
04157		WF1/B18	M 3 - M 12	KWES1B	32	19	73
04158		WF2/B18	M 8 - M 20	KWES2B	50	31	92

Consulte adaptadores nas pág. 135 e 136.

HASTE PARALELA PARA MANDRIL

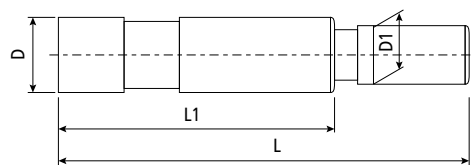

Código	Modelo	D	D1	L1	L
03622	HP 20 B12	20	12,065	75	100
03623	HP 20 B16	20	15,733	75	110
03624	HP 20 B18	20	17,780	75	115
03625	HP 20 B22	20	21,793	75	125
03626	HP 20 B24	20	23,825	75	135
03627	HP 25 B12	25	12,065	100	125
03628	HP 25 B16	25	15,733	100	135
03629	HP 25 B18	25	17,780	100	140
03630	HP 25 B22	25	21,793	100	150
03631	HP 25 B24	25	23,825	100	160

Consulte mandrís a partir na pág. 145.

- A excelência nas operações de alargamento, é alcançada quando o sistema de fixação não causa interferência na ferramenta de corte.
- As demandas quanto a tolerância, rugosidade de superfície e circularidade, são garantidas com um sistema de fixação que compensa as possíveis imprecisões de posição.
- Além disso a operação não deve apresentar folga circunferencial, evitando, desta forma, danos nas arresta da ferramenta. Isso é garantido com o suporte flutuante.

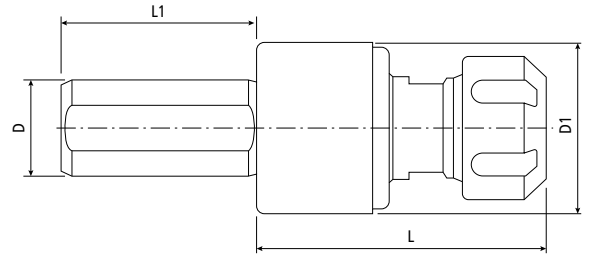

Código	Modelo	Pinça	D	D1	L1	L	Porca	Compensação Radial
								
02807	SPW - W25	ER32	25	62	55	110	T2	+/- 0,25

Consulte pinças e acessórios a partir da pág. 126.

MANDRIL FLUTUANTE TROCA RÁPIDA (HASTE PARALELA) - HQT
High Quality Tools

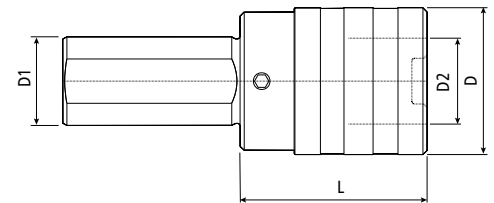

Código	Modelo	Capacidade Roscar	Adaptadores	Compensação		D dia.	D1 dia.	D2 dia.	L
				Compr.	Expan.				
									
01678	KWFLK1/DIA25	M 3 - M 12	KWES1B / KWE1	7.50	7.50	36	25	19	40
01694	KWFLK2/DIA25	M 8 - M 20	KWES2B / KWE2	12.50	12.50	53	25	31	63
01695	KWFLK2/DIA32	M 8 - M 20	KWES2B / KWE2	12.50	12.50	53	32	31	63
02281	KWFLK2/DIA40	M 8 - M 20	KWES2B / KWE2	12.50	12.50	53	40	31	63
06342	KWFLK3/DIA40	M14 - M 33	KWES3B / KWE3	20	20	78	40	48	120

Consulte adaptadores nas pág. 135 e 136.

PORTA PINÇA (HASTE PARALELA) - SYNCHRO - HQT
High Quality Tools

- Os mandris de rosqueamento sincronizados compensam os erros de sincronização.
- A compensação mínima de comprimento na compressão e expansão equilibra as pequenas diferenças do passo da rosca entre o mandril Synchro e o macho, as quais podem causar alta força de atrito nos flancos da rosca.
- Um possível aumento da força axial durante o processo de rosqueamento é reduzido ao mínimo.

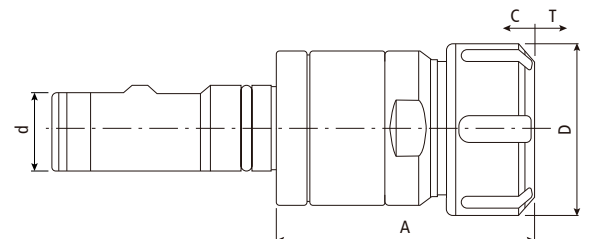

Código	Modelo	Capacidade	d mm	A mm	D mm	T mm	C mm	Torque de Aperto (N.M)
05977	Cyl. 25 x Synchro ER25-63	M3~M20 (ER25)	25	63	42	0,5	0,5	0,5

Consulte pinças e acessórios a partir da pág. 126.

- Devido a sua tolerância H6, permite a fixação em mandris térmicos e hidráulicos, garantindo um processo mais estável e ágil.
- Possui maior precisão de acabamento, resultando numa vida útil prolongada da macho.
- Possibilita trabalhar mais próximo de áreas com contornos interferentes sem necessidade de machos especiais, permitindo redução de custos e evitando compras adicionais.
- Transmissão de força otimizada, evitando torções no macho, a fixação rígida aumenta a segurança do processo.
- Pressão máxima de refrigeração: **50 BAR**

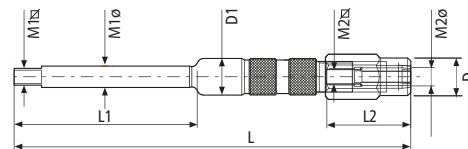

Código	M1 ø x L	M2 ø x L	L	L1	L2	D	D1
06979	8,00 X 6,20	6,00 X 4,90	130	60	27,5	13	12
06980	8,00 X 6,20	6,00 X 4,90	230	60	27,5	13	12
06981	8,00 X 6,20	7,00 X 5,50	130	60	27,5	13	12
06982	8,00 X 6,20	7,00 X 5,50	230	60	27,5	13	12
06983	8,00 X 6,20	8,00 X 6,20	130	60	30	13	13
06984	8,00 X 6,20	8,00 X 6,20	230	80	30	13	13
06985	10,00 X 8,00	9,00 X 7,00	130	60	31	16	15
06986	10,00 X 8,00	9,00 X 7,00	230	80	31	16	15
06987	10,00 X 8,00	10,00 X 8,00	130	60	33	16	15
06988	10,00 X 8,00	10,00 X 8,00	230	80	33	16	15
06989	12,00 X 9,00	11,00 X 9,00	130	90	36	19	18
06990	12,00 X 9,00	11,00 X 9,00	230	90	36	19	18
06991	12,00 X 9,00	12,00 X 9,00	130	90	36	19	19
06992	12,00 X 9,00	12,00 X 9,00	230	90	36	19	19

EXTENSOR PARA MACHO

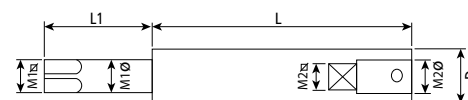

Código	M1 ø x L	M2 ø x L	L	L1	D
06994	7,00 X 5,50	7,00 X 5,50	100	35	13
07001	7,00 X 5,50	7,00 X 5,50	200	35	13
06993	8,00 X 6,20	6,00 X 4,90	100	35	12
07000	8,00 X 6,20	6,00 X 4,90	200	35	12
06995	8,00 X 6,20	8,00 X 6,20	100	35	14
07002	8,00 X 6,20	8,00 X 6,20	200	35	14
06996	9,00 X 7,00	9,00 X 7,00	100	35	15
07003	9,00 X 7,00	9,00 X 7,00	200	35	15
06997	10,00 X 8,00	10,00 X 8,00	100	35	16
07004	10,00 X 8,00	10,00 X 8,00	200	35	16
06998	11,00 X 9,00	11,00 X 9,00	100	40	17
07005	11,00 X 9,00	11,00 X 9,00	200	40	17
06999	12,00 X 9,00	12,00 X 9,00	100	40	18
07006	12,00 X 9,00	12,00 X 9,00	200	40	18

Dimensões □ x □	DIN 352	DIN 353	DIN 371	DIN 374	DIN 376	DIN 2182	DIN 2183
3.5 x 2.7	M 3	-	M 3	M 5	M 5	1/8"	-
4 x 3	M 4	-	M 3.5	-	-	-	-
4.5 x 3.4	M 4	-	M 4	M 6	M 6	5/32"	1/4"
6 x 4.9	M 5	-	M 5	-	-	7/32"	-
	M 6	-	M 6	-	-	-	-
	M 8	-	-	M 8	M 8	-	-
7 x 5.5	M 10	G 1/8"	-	M 10	M 10	1/4"	3/8"
8 x 6.2	-	-	M 8	-	-	5/16"	7/16"
9 x 7	M 12	-	-	M 12	M 12	3/8"	1/2"
10 x 8	-	-	M 10	-	-	-	-
11 x 9	M 14	G 1/4"	-	M 14	M 14	-	9/16"
12 x 9	M 16	G 3/8"	-	M 16	M 16	-	5/8"
14 x 11	M 18	-	-	M 18	M 18	-	11/16"
16 x 12	M 20	G 1/2"	-	M 20	M 20	-	13/16"
18 x 14.5	M 22	G 5/8"	-	M 22	M 22	-	7/8"
	M 24	-	-	M 24	M 24	-	15/16"
20 x 16	M 27	G 3/4"	-	M 27	M 27	-	1"
22 x 18	M 30	G 7/8"	-	M 30	M 30	-	1 1/8"
25 x 20	M 33	G 1"	-	M 33	M 33	-	1 1/4"
28 x 22	M 36	G 1 1/8"	-	M 36	M 36	-	1 3/8"
32 x 24	M 39	G 1 1/8"	-	M 39	M 39	-	1 1/2"
	M 42	-	-	M 42	M 42	-	15/8"
36 x 29	M 45	G 3/8"	-	M 45	M 45	-	13/4"
	M 48	G 1 1/2"	-	M 48	M 48	-	17/8"
	-	G 13/4"	-	-	-	-	-
	-	G 2"	-	-	-	-	-



LINHA MODULAR



CONE MODULAR

(MAS 403 BT)

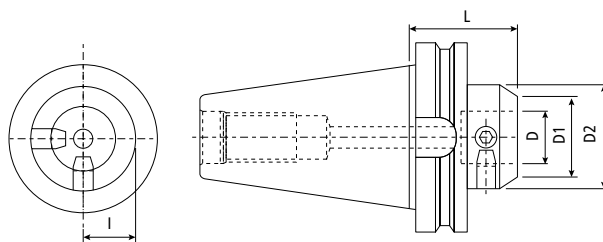

Código	Cone	Modelo	l	D	D1	D2	L	Refrigeração
06638	BT 30	BT 30 MD28-50	13.8	27.7	-	50	54	AD
01263	BT 40	BT 40 MD28-50	22.6	28	50	50	54	AD
01262		BT 40 MD36-63	22.6	36	63	63	66	AD
03976	BT 50	BT 50 MD28-50	35.5	28	50	50	65	AD
03977		BT 50 MD36-63	35.5	36	63	63	75	AD
03978		BT 50 MD36-80	35.5	36	80	80	75	AD



CONE MODULAR

(DIN 69871)

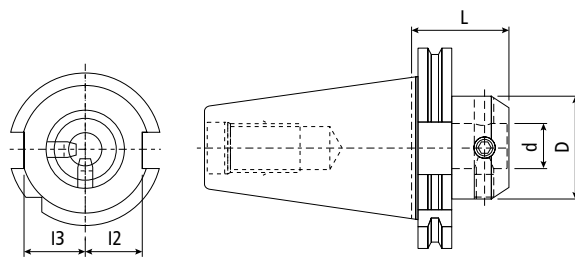

Código	Cone	Modelo	I2	I3	d	D	L	Refrigeração
04178	SK 40	SK40 MD28-50	22.8	25	28	50	46	AD
04179		SK40 MD36-63	22.8	25	36	63	66	AD
03979	SK 50	SK50 MD28-50	35.5	37.7	28	50	46	AD
03980		SK50 MD36-63	35.5	37.7	36	63	56	AD
03981		SK50 MD36-80	35.5	37.7	36	80	56	AD



PROLONGADOR PARA CONE MODULAR

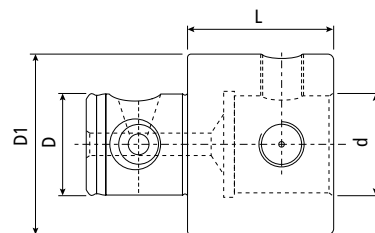

Código	Modelo	D	d	D1	L
03965	CK28-CK28-50-40	28	28	50	40
03966	CK28-CK28-50-80				80
03967	CK28-CK28-50-100				100
03968	CK36-CK36-63-50	36	36	63	50
03969	CK36-CK36-63-80				80
03970	CK36-CK36-63-125				125
03971	CK36-CK36-80-50	36	36	80	50
03972	CK36-CK36-80-80				80
03973	CK36-CK36-80-125				125
03974	CK36-CK36-80-275				275



PROLONGADOR PORTA FRESA FACEAR - PARA CONE MODULAR

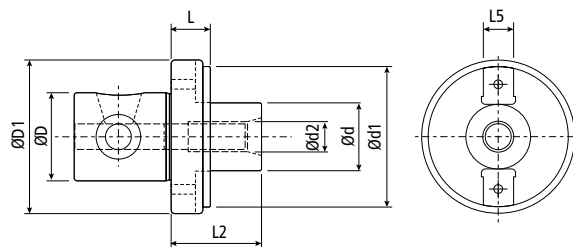

Código	Modelo	L (mm)	L2	D	D1	d	d1	d2	L5
04375	CK28-FMB16-50-16	16	33	28	50	16	38	M8xP1.25	8
04376	CK28-FMB22-50-16	16	35	28	50	22	48	M10xP1.5	10
04377	CK36-FMB22-63-16	16	35	36	63	22	48	M10xP1.5	10
04378	CK36-FMB27-63-16	16	37	36	63	27	58	M12xP1.75	12
04379	CK36-FMB32-78-16	16	40	36	78	32	78	M16xP2.0	14



PROLONGADOR PORTA BARRA WELDON - PARA CONE MODULAR

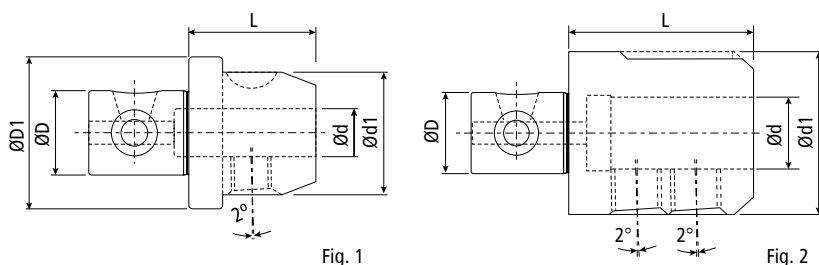

Código	Modelo	Fig.	L (mm)	D	D1	d	d1
04357	CK28-H2M6-50-36	1	36	28	50	6	25
04358	CK28-H2M8-50-36	1	36	28	50	8	28
04359	CK28-H2M10-50-44	1	44	28	50	10	35
04360	CK28-H2M12-50-44	1	44	28	50	12	42
04361	CK28-H2M14-50-44	1	44	28	50	14	44
04362	CK28-H2M16-50-49	1	49	28	50	16	48
04363	CK28-H2M18-50-49	1	49	28	50	18	50
04364	CK28-H2M20-52-60	1	60	28	52	20	52
04365	CK36-H2M6-63-36	1	36	36	63	6	25
04366	CK36-H2M8-63-36	1	36	36	63	8	28
04367	CK36-H2M10-63-44	1	44	36	63	10	35
04368	CK36-H2M12-63-44	1	44	36	63	12	42
04369	CK36-H2M14-63-44	1	44	36	63	14	44
04370	CK36-H2M16-63-49	1	49	36	63	16	48
04371	CK36-H2M18-63-49	1	49	36	63	18	50
04372	CK36-H2M20-63-49	1	49	36	63	20	52
04373	CK36-H2M25-63-75	2	75	36	63	25	63
04374	CK36-H2M32-72-75	2	75	36	72	32	72

Consulte buchas excêntricas na pág. 178.



PROLONGADOR PORTA PINÇA ER - PARA CONE MODULAR

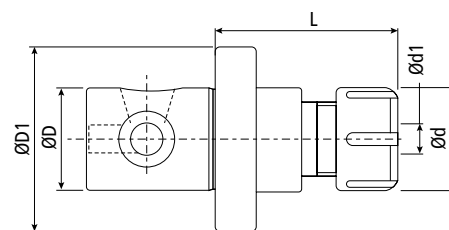

Código	Modelo	L (mm)	D	D1	d	d1
04354	CK28-ER32-50-57	57	28	50	50	2-20
04355	CK36-ER32-63-57	57	36	63	50	2-20
04356	CK36-ER40-63-64	64	36	63	63	3-26

Consulte pinças e acessórios a partir da pág. 126.

- O sistema de pinças ER são produzidos em aço flexível especial sob excelente tratamento térmico e preciso processo de retífica, aumentando sua precisão e sua elasticidade de fixação, com grande vida útil.
- As pinças podem fixar um tamanho padrão específico e o tamanho menor seguinte.
- São popularmente utilizadas nos processos de usinagem para mandrilhar, fresar, furar, e rosquear.

Modelo	A	B
ER-8	8,5	13,5
ER-11	11,5	18
ER-16	17	27
ER-20	21	31
ER-25	26	35
ER-32	33	40
ER-40	41	46

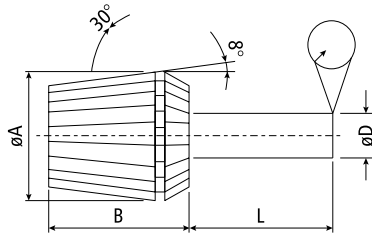

L (mm)	D (mm)	DIN 6343 Tolerância	BT - Fixo Tolerância
6	1.0-1.4	0.02	0.01
10	1.5-2.9	0.02	0.01
16	3.0-5.9	0.02	0.01
25	6.0-9.9	0.02	0.01
40	10.0-17.9	0.03	0.015
50	18.0-26.9	0.03	0.015
60	27.0-34.9	0.03	0.015

fixação duplamente cônica

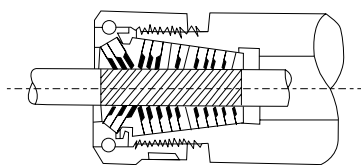

fixação cônica simples

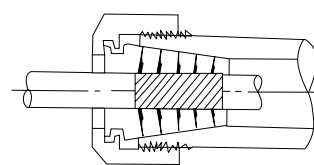

Instruções de montagem para pinças ER DIN 6499-A e B.

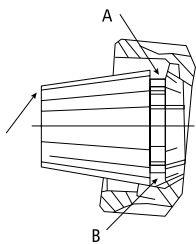

- A – Coloque a pinça dentro da porca e gire a porca para encaixar o espiral extrator na ranhura da pinça.
- B – Só então coloque a pinça e a porca no mandril.

NOTA:

Nunca utilize a pinça de 12-11mm para fixar um diâmetro de 12,2mm, contudo deve se utilizar a pinça de 13-12mm, por exemplo.
Sempre que for realizar uma troca de ferramentas, certifique-se que o conjunto de roscas (mandril e porca) estejam limpos.
Consulte tabela de aperto para mandril porta pinça junto aos dispositivos de aperto na página 137.

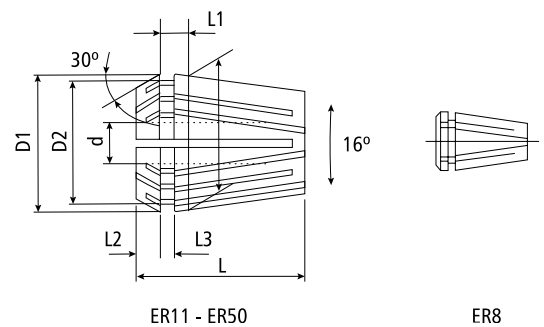

Modelo	d H7	D	D1	D2	L	L1	L2	L3	Flexibilidade
ER8	≥ 1~5	8	8.45	6.5	13.5	2.98	1.5	1.2	-0,8
ER11	≥ 1~7	11	11.5	9.5	18	3.8	2.5	2	
ER16	≥ 1~10	16	17	13.8	27.5	6.26	4	2.7	
ER20	> 1~2	20	21	17.4	31.5	6.36	4.8	2.8	-0,8
	≥ 3~13	20	21	17.4	31.5	6.36	4.8	2.8	-1,0
ER25	> 1~2	25	26	22	34	6.66	5	3.1	-0,8
	≥ 3~16	25	26	22	34	6.66	5	3.1	-1,0
ER32	2	32	33	29.2	40	7.16	5.5	3.6	-0,8
	≥ 3~20	32	33	29.2	40	7.16	5.5	3.6	-1,0
ER40	2	40	41	36.2	46	7.66	7	4.1	-0,8
	≥ 3~26	40	41	36.2	46	7.66	7	4.1	-1,0
ER50	≥ 6~10	50	52	46	60	12.6	8.5	5.5	-1,0
	≥ 10~34	50	52	46	60	12.6	8.5	5.5	-1,0



JOGO DE PINÇAS ER (CAIXA DE PLÁSTICO)

(DIN 6499)



Código	Modelo Pinça	Capacidade	Quantidade de Pinças	Diâmetro das Pinças
05392	ER-11	1 a 7mm	7	1, 2, 3, 4, 5, 6, 7
04397	ER-16	1 a 10mm	10	1, 2, 3, 4, 5, 6, 7, 8, 9, 10
04398	ER-20	1 a 13mm	13	1, 2, 3, 4, 5, 6, 7, 8, 9, 10, 11, 12, 13
04399	ER-25	2 a 16mm	15	2, 3, 4, 5, 6, 7, 8, 9, 10, 11, 12, 13, 14, 15, 16
04500	ER-32	3 a 20mm	18	3, 4, 5, 6, 7, 8, 9, 10, 11, 12, 13, 14, 15, 16, 17, 18, 19, 20
04501	ER-40	3 a 26mm	24	3, 4, 5, 6, 7, 8, 9, 10, 11, 12, 13, 14, 15, 16, 17, 18, 19, 20, 21, 22, 23, 24, 25, 26
03169P	ER-50	6 a 34mm	15	6, 8, 10, 12, 14, 16, 18, 20, 22, 24, 26, 28, 30, 32, 34



JOGO DE PINÇAS ER COM CONE E CHAVE

(DIN 6499)



Código	Modelo Pinça	Cone	Capacidade	Quantidade de Pinças	Diâmetro das Pinças	Chave
02292F	ER-40	BT-30	4 a 20mm + 25mm	18	4, 5, 6, 7, 8, 9, 10, 11, 12, 13, 14, 15, 16, 17, 18, 19, 20, 25	Sim
02292P		BT-40				
02292C		CM-3				
02292D		CM-4				
02292E		CM-5				
02292A		ISO-30				
02292B		ISO-40				
00800F		BT-30				
00800P	BT-40					
00800C	CM-3					
00800D	CM-4					
00800E	CM-5					
00800A	ISO-30					
00800B	ISO-40					

Informação técnica:

Essas porcas em conjunto com os anéis de vedação possuem um design compacto, com porcas de aperto de curta extensão que oferecem os seguintes benefícios:

- Protege contra todo o tipo de sujeira e cavacos que entram nas ranhuras da pinça.
- O líquido refrigerante através das ferramentas pode ser utilizado, melhorando a refrigeração e a lubrificação das ferramentas, aumentando a sua vida útil.
- Melhora a remoção dos cavacos.

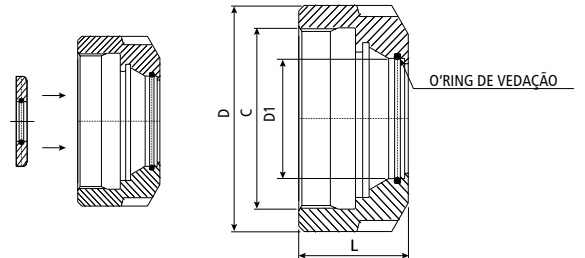

Código	Modelo	L	D	D1	C
02796	UM/ER 16S	22.50	32.00	13.00	M22X1.5
02797	UM/ER 20S	24.00	34.00	16.00	M25X1.5
02798	UM/ER 25S	25.00	42.00	21.00	M32X1.5
02799	UM/ER 32S	27.50	50.00	27.00	M40X1.5
02800	UM/ER 40S	30.50	63.00	33.50	M50X1.5

ANEL DE VEDAÇÃO PARA PINÇAS

Informação técnica:

- Os anéis de vedação estão disponíveis a partir de 3.0mm em uma faixa de 0.5mm, facilitando a troca do disco de selagem de acordo com a aplicação.
- Não é necessária a utilização de pinças de vedação. Pinças standart são as mais adequadas.

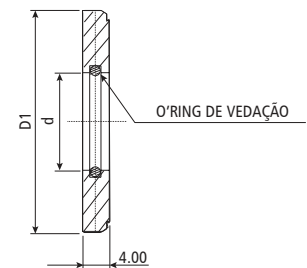

Modelo	D1	d (faixa de vedação dos discos segurando em passos de 0.5mm)
ER16	13	3-10
ER20	16	3-13
ER25	21	3-16
ER32	27	3-20
ER40	33	3-26



- As pinças seladas são vedadas através de rasgos não passantes que realizam o bloqueio da água, canalizando-a assim para o canal interno de refrigeração da ferramenta.
- Não são flexíveis.

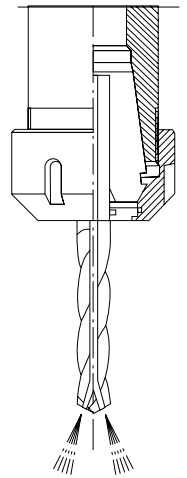

Modelo: ER-16	Cap. mm ø	3	4	5	6	7	8	9	10
---------------	-----------	---	---	---	---	---	---	---	----

Modelo: ER-20	Cap. mm ø	3	4	5	6	7	8	9	10	11	12	13
---------------	-----------	---	---	---	---	---	---	---	----	----	----	----

Modelo: ER-25	Cap. mm ø	3	4	5	6	7	8	9	10	11	12	13	14	15	16
---------------	-----------	---	---	---	---	---	---	---	----	----	----	----	----	----	----

Modelo: ER-32	Cap. mm ø	3	4	5	6	7	8	9	10	11	12	13	14	15	16	17	18	19	20
---------------	-----------	---	---	---	---	---	---	---	----	----	----	----	----	----	----	----	----	----	----

Modelo: ER-40	Cap. mm ø	3	4	5	6	7	8	9	10	11	12	13	14	15	16	17	18	19	20	21	22	23	24	25	26
---------------	-----------	---	---	---	---	---	---	---	----	----	----	----	----	----	----	----	----	----	----	----	----	----	----	----	----

JOGO DE PINÇAS VEDADA ER



Código	Modelo Pinça Vedada	Capacidade	Quantidade de Pinças	Diâmetro das Pinças
03817P	ER-25 (0,008mm)	3 a 16mm	14	3, 4, 5, 6, 7, 8, 9, 10, 11, 12, 13, 14, 15, 16
03614P	ER-32 (0,008mm)	3 a 20mm	18	3, 4, 5, 6, 7, 8, 9, 10, 11, 12, 13, 14, 15, 16, 17, 18, 19, 20
03602P	ER-40 (0,008mm)	4 a 26mm	23	4, 5, 6, 7, 8, 9, 10, 11, 12, 13, 14, 15, 16, 17, 18, 19, 20, 21, 22, 23, 24, 25, 26



PINÇA PORTA MACHO COM COMPENSAÇÃO AXIAL

Modelo: ERT (DIN 6499)



• Este é um sistema de pinças com compensação axial para ser utilizado em porta pinças ER em máquinas CNC e recomendações SPM. Quando a rotação da máquina é muito elevada na programação, se faz necessário a compensação para equilibrar as diferenças de inércia entre o eixo e o movimento em sentido inverso.

Obs.: Nunca utilize refrigeração interna. Use o fornecimento da refrigeração externa.

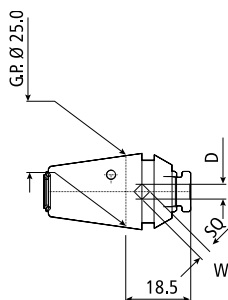

Modelo ERT 25
EXPANSÃO 8 mm

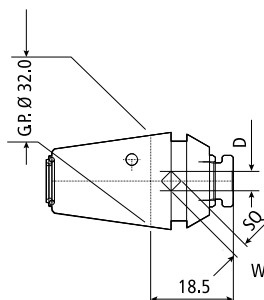

Modelo ERT 32
EXPANSÃO 10 mm

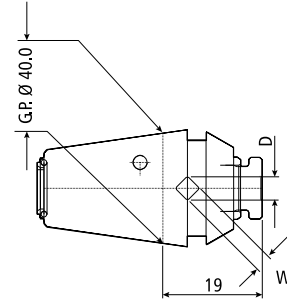

Modelo ERT 40
EXPANSÃO 12 mm

Código	Modelo	D	W
01725	ERT-25	3,50	2,70
01726		4,00	3,00
01727		4,50	3,40
01728		6,00	4,90
01729		7,00	5,50
01730		8,00	6,20
01731		9,00	7,00

Código	Modelo	D	W
01732	ERT-32	3,50	2,70
01733		4,00	3,00
01734		4,50	3,40
01735		6,00	4,90
01736		7,00	5,50
01737		8,00	6,20
01738		9,00	7,00
01739		10,00	8,00
01740		11,00	9,00
01741		12,00	9,00

Código	Modelo	D	W
01742	ERT-40	3,50	2,70
01743		4,00	3,00
01744		4,50	3,40
01745		6,00	4,90
01746		7,00	5,50
01747		8,00	6,20
01748		9,00	7,00
01749		10,00	8,00
01750		11,00	9,00
01751		12,00	9,00
01752		14,00	11,00
01753		16,00	12,00

Ver tabela na pág. 195

PINÇA PORTA MACHO

Modelo: ERG (DIN 6499)

• Indicada para rosqueamento rígido. Pinças conforme DIN ISO 15488-A possuem alojamento para fixação do macho. Não possui a compensação axial.

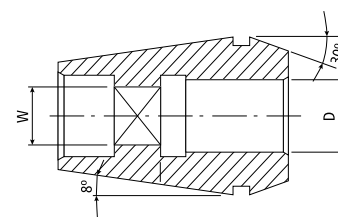

Código	Modelo	D	W	Código	Modelo	D	W	Código	Modelo	D	W	Código	Modelo	D	W	Código	Modelo	D	W
03548	ERG-16	2,80	2,10	03557	ERG-20	2,80	2,10	03568	ERG-25	2,80	2,10	03578	ERG-32	2,80	2,10	03173	ERG-40	3,50	2,70
03549		3,50	2,70	03558		3,50	2,70	03569		3,50	2,70	03579		3,50	2,70	03174		4,00	3,00
03550		4,00	3,00	03559		4,00	3,00	03570		4,00	3,00	03580		4,00	3,00	03175		4,50	3,40
03551		4,50	3,40	03560		4,50	3,40	03571		4,50	3,40	03581		4,50	3,40	05654		5,50	4,30
03552		6,00	4,90	03561		6,00	4,90	03395		6,00	4,90	05653		5,50	4,30	03176		6,00	4,90
03553		7,00	5,50	03562		7,00	5,50	03572		7,00	5,50	03582		6,00	4,90	03177		7,00	5,50
03554		8,00	6,20	03563		8,00	6,20	03573		8,00	6,20	03583		7,00	5,50	03178		8,00	6,20
03555		9,00	7,00	03564		9,00	7,00	03396		9,00	7,00	03398		8,00	6,20	03179		9,00	7,00
03556	10,00	8,00	03565	10,00	8,00	03574	10,00	8,00	03399	9,00	7,00	03180	10,00	8,00					
			03566	11,00	9,00	03397	11,00	9,00	03584	10,00	8,00	03181	11,00	9,00					
			03567	12,00	9,00	03575	12,00	9,00	03585	11,00	9,00	03182	12,00	9,00					
						03576	14,00	11,00	03586	12,00	9,00	03183	14,00	11,00					
						03577	16,00	12,00	03587	14,00	11,00	03184	16,00	12,00					
									03588	16,00	12,00	03185	18,00	14,50					
									03589	18,00	14,50	03186	20,00	16,00					
									03590	20,00	16,00	03187	22,00	18,00					

Ver tabela na pág. 195

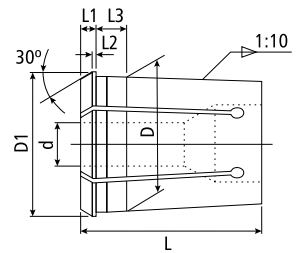

Modelo	D	D1	d	L	L1	L2	L3
OZ-20A	27.4	29.8	2-20	45	6	1.35	6
OZ-25A	32.9	35.05	2-25	52	6	1.3	6

JOGO DE PINÇAS OZ
(DIN 6388A)



Código	Modelo Pinça	Capacidade	Quantidade de Pinças	Diâmetro das Pinças
02792P	OZ-25	3 a 20mm + 25mm	19	3, 4, 5, 6, 7, 8, 9, 10, 11, 12, 13, 14, 15, 16, 17, 18, 19, 20, 25
02793P		3 a 25mm	23	3, 4, 5, 6, 7, 8, 9, 10, 11, 12, 13, 14, 15, 16, 17, 18, 19, 20, 21, 22, 23, 24, 25

JOGO DE PINÇAS OZ COM CONE E CHAVE
(DIN 2080) - (DIN 6388A)



Código	Modelo Pinça	Cone	Capacidade	Quantidade de Pinças	Diâmetro das Pinças	Chave
03748P	OZ-25	ISO - 40	3 a 20mm + 25mm	19	3, 4, 5, 6, 7, 8, 9, 10, 11, 12, 13, 14, 15, 16, 17, 18, 19, 20, 25	Sim
03796P			3 a 25mm	23	3, 4, 5, 6, 7, 8, 9, 10, 11, 12, 13, 14, 15, 16, 17, 18, 19, 20, 21, 22, 23, 24, 25	

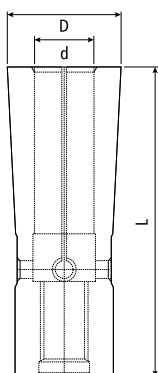

Código	Modelo	d	D	L
02161	DMC 06 x 2	2	9,6	36
01289	DMC 06 x 3	3	9,6	36
00808	DMC 06 x 4	4	9,6	36
01229	DMC 06 x 5	5	9,6	36
00926	DMC 06 x 6	6	9,6	36
01915	DMC 08 x 3	3	15	45,5
01916	DMC 08 x 4	4	15	45,5
01917	DMC 08 x 6	6	15	45,5
01918	DMC 08 x 8	8	15	45,5
02284	DMC 10 x 3	3	19,1	52
02285	DMC 10 x 4	4	19,1	52
02286	DMC 10 x 6	6	19,1	52
02287	DMC 10 x 8	8	19,1	52
02288	DMC 10 x 10	10	19,1	52
06967	DMC 12 x 3	3	22	66
06968	DMC 12 x 4	4	22	66
06969	DMC 12 x 5	5	22	66
06970	DMC 12 x 6	6	22	66
06971	DMC 12 x 7	7	22	66
06972	DMC 12 x 8	8	22	66
06973	DMC 12 x 9	9	22	66
06974	DMC 12 x 10	10	22	66
06975	DMC 12 x 11	11	22	66
06976	DMC 12 x 12	12	22	66

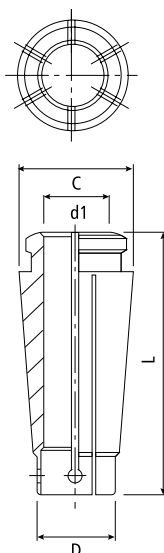
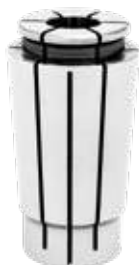

Código	Modelo	d1	D	C	L
03436	SK10 x 3	3	12	15.5	30.6
03437	SK10 x 4	4	12	15.5	30.6
03438	SK10 x 5	5	12	15.5	30.6
03439	SK10 x 6	6	12	15.5	30.6
03440	SK10 x 7	7	12	15.5	30.6
03441	SK10 x 8	8	12	15.5	30.6
03442	SK10 x 9	9	12	15.5	30.6
03443	SK10 x 10	10	12	15.5	30.6
03444	SK16 x 3	3	18.8	24.6	45
03445	SK16 x 4	4	18.8	24.6	45
03446	SK16 x 5	5	18.8	24.6	45
03447	SK16 x 6	6	18.8	24.6	45
03448	SK16 x 7	7	18.8	24.6	45
03449	SK16 x 8	8	18.8	24.6	45
03450	SK16 x 9	9	18.8	24.6	45
03451	SK16 x 10	10	18.8	24.6	45
03452	SK16 x 11	11	18.8	24.6	45
03453	SK16 x 12	12	18.8	24.6	45
03454	SK16 x 13	13	18.8	24.6	45
03455	SK16 x 14	14	18.8	24.6	45
03456	SK16 x 15	15	18.8	24.6	45
03457	SK16 x 16	16	18.8	24.6	45



PINÇA PARA CONE AUTO TORQUE (REDUÇÃO)

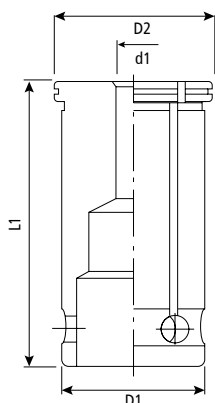

Código	Modelo	d1	D1	D2	L1
05984	C20 x 4	4	20	24	50
05758	C20 x 6	6	20	24	50
05759	C20 x 8	8	20	24	50
05760	C20 x 10	10	20	24	50
05784	C20 x 11	11	20	24	50
05761	C20 x 12	12	20	24	50
05762	C20 x 13	13	20	24	50
05763	C20 x 14	14	20	24	50
05764	C20 x 15	15	20	24	50
05765	C20 x 16	16	20	24	50
05983	C32 x 4	4	32	36	65
06184	C32 x 5	5	32	36	65
05766	C32 x 6	6	32	36	65
05767	C32 x 8	8	32	36	65
05768	C32 x 10	10	32	36	65
05785	C32 x 11	11	32	36	65
05769	C32 x 12	12	32	36	65
05770	C32 x 13	13	32	36	65
05771	C32 x 14	14	32	36	65
05772	C32 x 15	15	32	36	65
05773	C32 x 16	16	32	36	65
05774	C32 x 18	18	32	36	65
05775	C32 x 19	19	32	36	65
05776	C32 x 20	20	32	36	65
05777	C32 x 22	22	32	36	65
05778	C32 x 23	23	32	36	65
05779	C32 x 24	24	32	36	65
05780	C32 x 25	25	32	36	65



PINÇA PARA AFIADORA

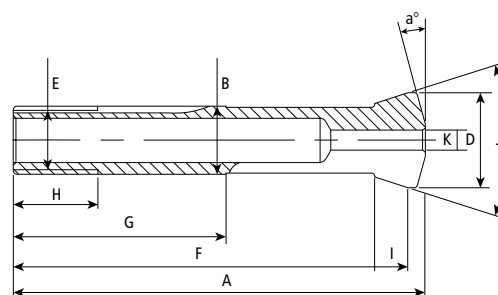

Modelo	A	a°	B	K	D	E	F	G	H	I	J
RU2	122	15°	20	1, 2, 3, 4, 5, 6, 7, 8, 9, 10, 11, 12, 13, 14, 15, 16	28	S20x2	107	63	25	10	35°12'

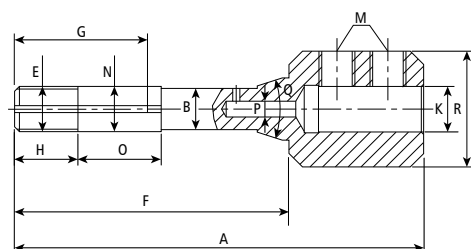

Modelo	A	B	K	E	F	G	H	N	O	P	Q	R
RU2	128	19	17, 18, 19, 20, 21, 22, 23, 24, 25, 26, 28	S20x2	122	56	28	20	37	8	35°12'	52



Composição:

- Maleta de alumínio
- 6 Pinças hidráulicas vedadas
- 1 Porta pinça hidráulico BT40 - HC20
- 1 Chave hexagonal 5.0x100mm

Código	Cone	Modelo	Capacidade do Mandril	Quantidade de Pinças	Diâmetro das Pinças
05981	BT40	BT40 HC20	3 a 20mm	6	6, 8, 10, 12, 14, 16

Tabela de tolerância para hastes das ferramentas:

h6	Ø 3 - 6	Ø 6.1 - 10	Ø 10.1 - 14	Ø 14.1 - 18	Ø 18.1 - 24	Ø 24.1 - 30	Ø 30.1 - 40
	0 - 8 µm	0 - 9 µm	0 - 11 µm	0 - 11 µm	0 - 13 µm	0 - 13 µm	0 - 16 µm

Indicados apenas para serviços de furação e fresamento de acabamento.

PINÇA PARA CONE HIDRÁULICO (VEDADA)
(REDUÇÃO)

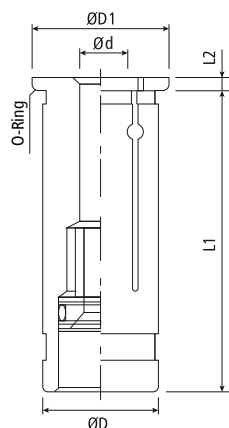

Código	Modelo	d	D	D1	L1	L2	Vedada
03637	RS12 x 3	3	12	21	45	2	Sim
03421	RS12 x 4	4					Sim
03422	RS12 x 5	5					Sim
03423	RS12 x 6	6					Sim
03424	RS12 x 8	8					Sim
03164	RS20 x 3	3	20	29	50,5	2	Sim
01601	RS20 x 4	4					Sim
01719	RS20 x 5	5					Sim
01602	RS20 x 6	6					Sim
01720	RS20 x 7	7					Sim
01603	RS20 x 8	8					Sim
01721	RS20 x 9	9					Sim
01604	RS20 x 10	10					Sim
01722	RS20 x 11	11					Sim
01605	RS20 x 12	12					Sim
01723	RS20 x 13	13					Sim
01606	RS20 x 14	14	Sim				
01724	RS20 x 15	15	Sim				
01607	RS20 x 16	16	Sim				
03150	RS32 x 6	6	32	39	60,5	3	Sim
03151	RS32 x 8	8					Sim
03152	RS32 x 10	10					Sim
03153	RS32 x 12	12					Sim
03652	RS32 x 14	14					Sim
03154	RS32 x 16	16					Sim
03653	RS32 x 18	18					Sim
03155	RS32 x 20	20	Sim				
03156	RS32 x 25	25	Sim				

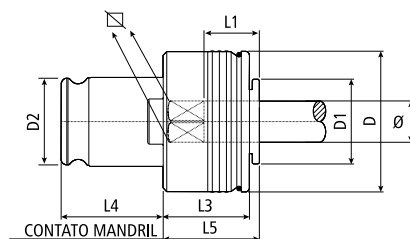

Modelo	Capacidade Roscar	Haste \varnothing	Mandril Indicado	D dia.	D1 dia.	D2 dia.	L1	L3	L4	L5
KWES / 1B	M 3 - M 12	3.5 - 11.3	1	32	19	19	17	25	21.5	25
KWES / 2B	M 8 - M 24	7.0 - 18.0	2	50	30	31	30	31	35.0	34
KWES / 3B	M 14 - M 33	11 - 28	3	72	48	48	44	41	55.5	45
KWES / 4B	M 22 - M 48	18 - 36	4	95	60	60	71	61	63	68

Ver tabela na pág. 195.

Código	Modelo	\varnothing	∇	Rosca
03201	KWES / 1B	2,80	2,10	(M2,5)
01238		3,50	2,70	(M3 - M5 - 1/8")
01239		4,00	3,00	(M3,5 - M4)
01684		4,50	3,40	(M4 - M6 - 5/32" - 1/4")
02813		5,50	4,30	(3/16")
01240		6,00	4,90	(M5)
01685		6,00	4,90	(M6)
01241		6,00	4,90	(M8)
01242		7,00	5,50	(M10 - G1/8" - 1/4" - 3/8")
01243		8,00	6,20	(M8 - 5/16")
01679		9,00	7,00	(M12 - 3/8" - 1/2")
01244		10,00	8,00	(M10)
01245		11,00	9,00	(M14 - G1/4" - 9/16")
02137		KWES / 2B	6,00	4,90
02138	7,00		5,50	(M10 - G1/8" - 1/4" - 3/8")
01957	8,00		6,20	(M8 - 5/16" - 7/16)
01959	9,00		7,00	(M12 - 3/8" - 1/2")
01958	10,00		8,00	(M10)
01246	11,00		9,00	(M14 - G1/4" - 9/16")
01247	12,00		9,00	(M16 - G3/8" - 5/8")
01248	14,00		11,00	(M18 - 3/4")
01700	16,00		12,00	(M20 - G1/2")
01701	18,00		14,50	(M22 - G5/8" - 7/8")
01702	18,00	14,50	(M24 - G5/8" - 7/8")	
02357	KWES / 3B	11,00	9,00	(M14 - G1/4" - 9/16")
02358		12,00	9,00	(M16 - G3/8" - 5/8")
02359		14,00	11,00	(M18 - 3/4")
01950		16,00	12,00	(M20 - G1/2")
01951		18,00	14,50	(M22 - G5/8" - 7/8")
02828		18,00	14,50	(M24 - G5/8" - 7/8")
01952		20,00	16,00	(M27 - G3/4" - 1")
01953		22,00	18,00	(M30 - G7/8" - 1.1/8")
01954		25,00	20,00	(M33 - G1" - 1.1/4")
01955		28,00	22,00	(M36 - G1.1/8" - 1.3/8")
04542	KWES / 4B	18,00	14,50	(M22 - G5/8" - 7/8")
04543		18,00	14,50	(M24 - G5/8" - 7/8")
04544		20,00	16,00	(M27 - G3/4" - 1")
04545		22,00	18,00	(M30 - G7/8" - 1.1/8")
04546		25,00	20,00	(M33 - G1 - 1.1/4")
04547		28,00	22,00	(M36 - G1 1/8" - 1.3/8")
04548		32,00	24,00	(M39 - 1.1/2")
02935		32,00	24,00	(M42 - 1.5/8")
04549		36,00	29,00	(M45 - G1.3/8" - 1.3/4")
04550		36,00	29,00	(M48 - G1.1/2" - 1.7/8")



ADAPTADOR PARA TROCA RÁPIDA - SEM EMBREAGEM DE SEGURANÇA - HQT

High Quality Tools

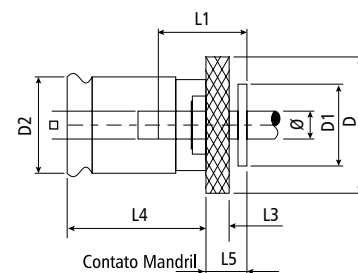

Modelo	Haste \varnothing	Mandril Indicado	D dia.	D1 dia.	D2 dia.	L1	L3	L4	L5
KWES/1	3.5 - 11.3	1	30	19	19	17	4	21.5	8
KWES/2	7.0 - 18.0	2	48	30	31	30	5	35.0	11
KWES/3	11 - 28	3	70	38	48	44	6	55.5	15

Código	Modelo	\varnothing	∇	Roscas
03202	KWES/1	7,94	5,95	(1/16 NPT)
03203		11,12	8,34	(1/8 NPT)
03204	KWES/2	14,29	10,70	(1/4 NPT)
03206		17,47	13,09	(1/2 NPT)
03205		17,78	13,49	(3/8 NPT)
03207	KWES/3	23,02	17,25	(3/4 NPT)
06341		28.58	21.41	(1 NPT)



ADAPTADOR PARA TROCA RÁPIDA - SEM EMBREAGEM DE SEGURANÇA - HQT

(PORTA PINÇA)

High Quality Tools

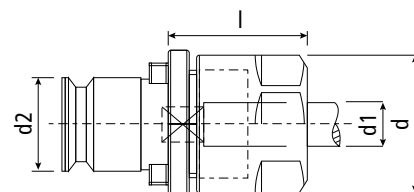

Código	Modelo	Haste \varnothing d1	Mandril Indicado	Pinça	Porca	d2	d	l
05665	WE-1/IKP-ER20	2,8 a 11	1	ER 20	T1	19	34	40
05666	WE-2/IKP-ER25	2,8 a 14	2	ER 25	T2	31	42	48



REDUÇÃO PARA ADAPTADOR - HQT

High Quality Tools

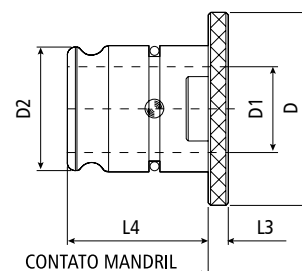

Código	Modelo	Mandril Indicado	Tamanho Adaptador	D dia.	D1 dia.	D2 dia.	L3	L4
01249	KWRE 2/1	2	1	48	19	31	5	35
01956	KWRE 3/2	3	2	70	31	48	6	55.5
04552	KWRE 4/2	4	2	92	31	60	13	60
04551	KWRE 4/3	4	3	92	48	60	13	60



DISPOSITIVO DE APERTO CALIBRADOR PARA PINOS E PORCAS

Modelo: HT07



Código	Modelo	Encaixe	Comprimento (mm)	Capacidade (N.m)
04279	HT07	14 X 18	375	12 ~ 60
04280	HT07	14 X 18	500	40 ~ 200
04281	HT07	14 X 18	575	60 ~ 300

Indicado realizar aferição de calibração em laboratório.



PONTEIRA COM ENCAIXE TIPO E (4 PONTAS) PARA DISPOSITIVO DE APERTO

Modelo: TWR05

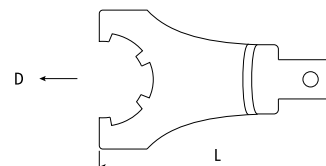

Código	Modelo	Encaixe	D (mm)	L (mm)	Para Porca Modelo	Força de Aperto (N.m)
04282	TWR05160	14 X 18	45	108	ER16	57
04283	TWR05200	14 X 18	54	108	ER20	81
04284	TWR05250	14 X 18	64	108	ER25	129
04285	TWR05320	14 X 18	75	108	ER32	136
04286	TWR05400	14 X 18	90	108	ER40	220



PONTEIRA COM ENCAIXE TIPO UNHA PARA DISPOSITIVO DE APERTO

Modelo: TWR06

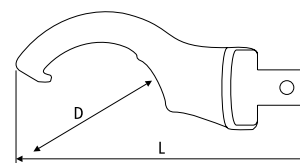

Código	Modelo	Encaixe	D (mm)	L (mm)	Para Porca Modelo	Força de Aperto (N.m)
04287	TWR06320	14 X 18	32	124	ER16	57
	TWR06320	14 X 18	32	124	ER20	81
04288	TWR06430	14 X 18	43	130	ER25	129
04289	TWR06500	14 X 18	50	132	ER32	136
	TWR06500	14 X 18	50	132	C20	70
04290	TWR06600	14 X 18	60	137	ER40	220
	TWR06600	14 X 18	60	137	C32	100
04292	TWR06820	14 X 18	82	145	ER50	310



PONTEIRA COM ENCAIXE SEXTAVADO PARA DISPOSITIVO DE APERTO

Modelo: TWR07

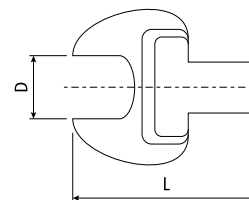

Código	Modelo	Encaixe	D (mm)	L (mm)	Para Porca Modelo e Pino	Força de Aperto (N.m)
04295	TWR07130	14 X 18	13	64	Pino Fixação BT30	54
04296	TWR07140	14 X 18	14		Pino Fixação SK30	54
04293	TWR07170	14 X 18	17		ER11	30
04297	TWR07190	14 X 18	19		Pino Fixação SK/BT 40	115
04294	TWR07250	14 X 18	25	70	ER16	57
04298	TWR07300	14 X 18	30	74	Pino Fixação SK/BT 50	149
	TWR07300	14 X 18	30		ER20	81

DISPOSITIVO DE APERTO CALIBRADOR

Modelo: MTD6-NS

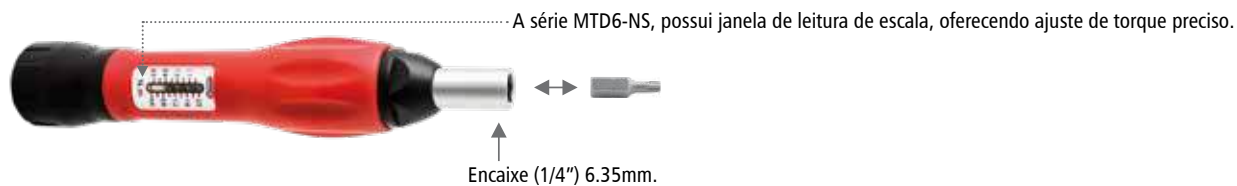

Código	Modelo	Encaixe	Capacidade (N.m)	Nm	Ø m/m	L mm
04389	MTD6-1402NS	6.35mm	0.4~2	0.05	24.8	134
04390	MTD6-1410NS	6.35mm	2~10	0.1	33.8	160

Indicado realizar aferição de calibração em laboratório.

PONTEIRA TORX COM ENCAIXE 1/4" SEXTAVADO

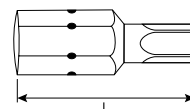

DIN 3126-C6.3

Código	Modelo	Encaixe	Tamanho	Comprimento (mm) L
12092	C65-TX	1/4" (6-35mm)	T-6	25
12093			T-7	25
12094			T-8	25
12095			T-9	25
12096			T-10	25
12097			T-15	25

138

TUBO DE REFRIGERAÇÃO PARA CONE HSK

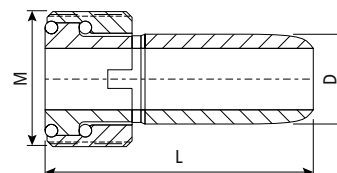

Código	Modelo	M	L	D
04678	HSK-40	M12x1	29,1	8
04679	HSK-50	M16x1	32,7	10
02855	HSK-63	M18x1	36,0	12.0
04083	HSK-100	M24x1.5	43,6	16.0

CHAVE PARA TUBO DE REFRIGERAÇÃO

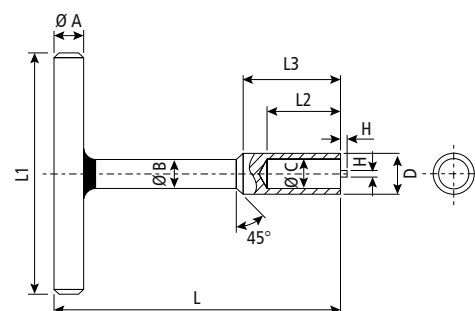

Código	Modelo	A	B	C	D	H	L	L1	L2	L3
04674	W-HSK40	12	12	8,2	11	2	90	100	28	33
04675	W-HSK50	12	12	10,2	15	2,5	100	100	28	33
04676	W-HSK63		12	12,2		2,5	120	100	30	40
04677	W-HSK100	17,6	12	16,2	22	3	140	100	34	44

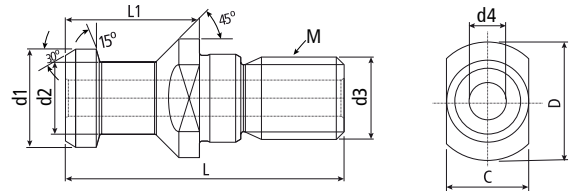

Código	Modelo	L	L1	d1	d2	d3	d4	D	C	M	Refrigeração Interna
01288	CAT 40	54	26	19	14	17	7	23	19	M16	SIM
01680	CAT 50	74	34	28	21	25	11,5	36	30	M24	SIM

Consulte chave para pino na pág. 144

(DIN 6499)

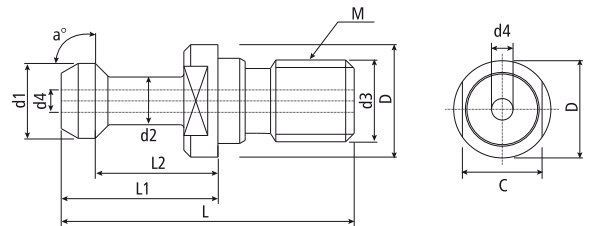

Código	Modelo	a°	L	L1	L2	d1	d2	d3	d4	D	C	M	Refrigeração Interna
01162	BT30x45°	45	43	23	18	11	7	12,5	3	16,5	13	M12	SIM
00536	BT30x45°	45	43	23	18	11	7	12,5	-	16,5	13	M12	NÃO
05953	BT30x60°	60	43	23	18	11	7	12,5	2,5	16,5	13	M12	SIM
00179	BT40x45°	45	60	35	28	15	10	17	4	23	19	M16	SIM
01163	BT40x45°	45	60	35	28	15	10	17	-	23	19	M16	NÃO
03591	BT40x60°	60	60	35	28	15	10	17	4	23	19	M16	SIM
03592	BT40x90°	90	60	35	28	15	10	17	4	23	19	M16	SIM
01507	BT50x45°	45	85	45	35	23	17	25	6	38	30	M24	SIM
02125	BT50x45°	45	85	45	35	23	17	25	-	38	30	M24	NÃO
03755	BT50x60°	60	85	45	35	23	17	25	6	38	30	M24	SIM
03756	BT50x90°	90	85	45	35	23	17	25	6	38	30	M24	SIM

Consulte chave para pino na pág. 144

(ISO 7388A)

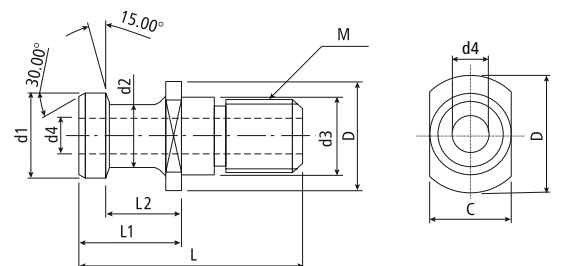

Código	Modelo	L	L1	L2	d1	d2	d3	d4	D	C	M	Refrigeração Interna
02304	ISO40-A	54	26	20	19	14	17	7	23	19	M16	SIM
05877	ISO50-A	74	34	25	28	21	25	11,50	36	30	M24	SIM

PINO DE FIXAÇÃO

(ISO 7388B)

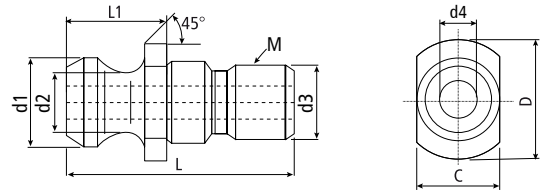

Código	Modelo	L	L1	d1	d2	d3	d4	D	C	M	Refrigeração Interna
01683	ISO 40-B	44,5	16,4	18,95	13	17	7	22,5	17,90	M16	SIM
01689	ISO 50-B	65,5	25,55	29,1	19,50	25	11,50	37	30,0	M24	SIM

Consulte chave para pino na pág. 144

(MAZAK)

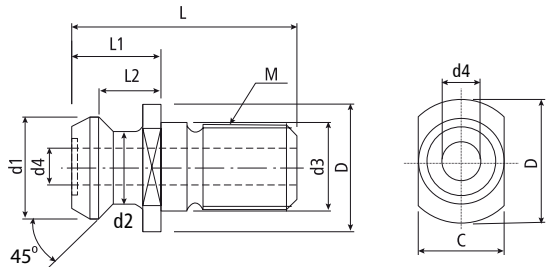

Código	Modelo	L	L1	L2	d1	d2	d3	d4	D	C	M	Refrigeração Interna
02300	MAZAK BT40	44.1	19.1	14	18.8	12.45	17	7	22	19	M16	SIM
01841	MAZAK CAT 40	41.1	16.1	11	18.8	12.45	17	7	22	19	M16	SIM
03840	MAZAK 50	65.20	25.2	17.58	28.96	20.83	25	10	36	30	M24	SIM
04926	MAZAK CAT 50	65.40	25.4	17.78	28.96	20.83	25	10	36	30	M24	SIM

Consulte chave para pino na pág. 144

(MITSUI)

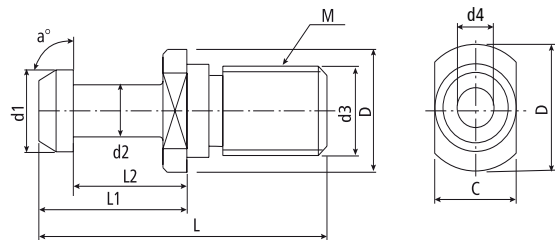

Código	Modelo	a°	L	L1	L2	d1	d2	d3	d4	D	C	M	Refrigeração Interna
02301	MITSUI BT40	90	50	25	18	15	10	17	3	23	19	M16	SIM

(CAT-BT 40x45°)

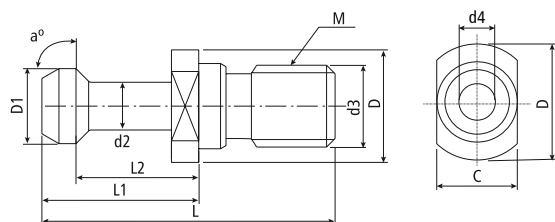

Código	Modelo	a°	L	L1	L2	d1	d2	d3	d4	D	C	M	Refrigeração Interna
02302	CAT-BT 40x45°	45	57	32	25	15	10	17	4	23	19	M16	SIM

PINO DE FIXAÇÃO (JIS B6339)

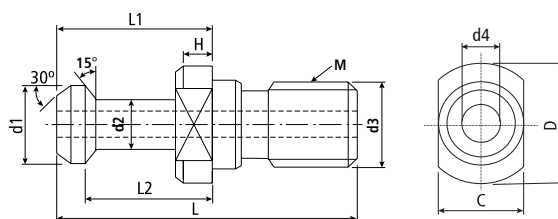

Código	Modelo	L	L1	L2	d1	d2	d3	d4	C	D	M	Refrigeração Interna
02303	JIS B6339	54	29	23	19	14	17	7	19	23	M16	SIM

Consulte chave para pino na pág. 144

PINO ADAPTADOR BT PARA ISO (DIN2080)

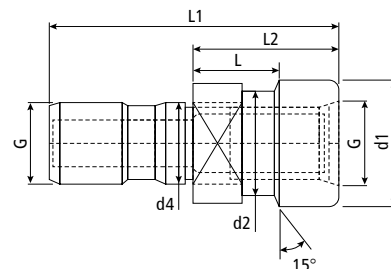

Código	Modelo	G	d1	d2	d4	L	L1	L2
03704	OTT BT40 M16	M16	25	21.1	17	16.60	56	25
03772	OTT BT50 M24	M24	39.3	32.0	24	13.35	65	25

PINÇA PARA PINO - COM ROSCA INTERNA (DIN 6499)

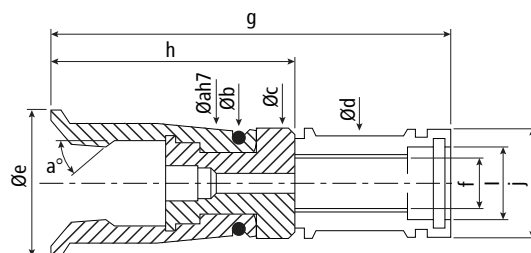

Código	Modelo	a°	ah7	b	c	d	e	f	g	h	i	j
06158	BT40x45°	45°	28	26.4	28.5	-	35	M14x1.5P	86	50	5.5	26
06159	BT50x45°	45°	43	40.4	43.5	28	54	M16x1.5P	106	56	20	40

PINÇA PARA PINO - COM ROSCA EXTERNA (DIN 6499)

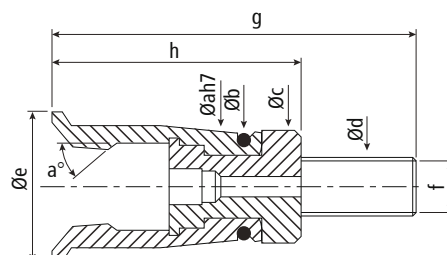

Código	Modelo	a°	ah7	b	c	d	e	f	g	h	i	j
06546	BT40x45°	45°	28	26.4	28.5	16	35	M16x1.5P	86	50	-	-
06547	BT50x45°	45°	43	40.4	43.5	22	54	M22x1.5P	106	65	-	-

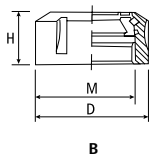

B

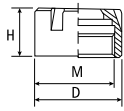

M

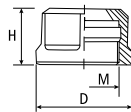

T1

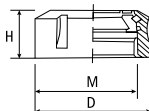

T2

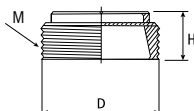

I

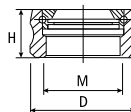

OZ

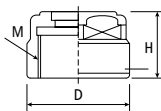

Fig.1
SK

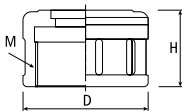
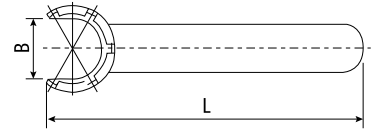
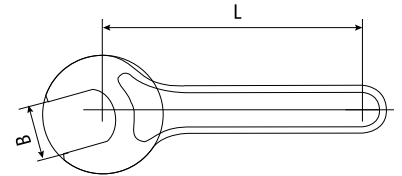

Fig.2
SK

Código	Modelo	Tipo	D	H	M
01482	ER8-M	M	12	12	M10x0.75
00882	ER11-M	M	16	12	M13x0.75
00202	ER16-M	M	22	18	M19x1.00
01013	ER20-M	M	28	19	M24x1.00
03726	ER25-M	M	35	20	M30x1.00
01509	ER8-T1	T1	13.4	12.2	M10x0.75
01144	ER11-T1	T1	19	12.8	M14x0.75
01145	ER16-T1	T1	28	19	M22x1.5
01510	ER20-T1	T1	34	20.8	M25x1.5
00910	ER25-T2	T2	42	22.2	M32x1.5
00855	ER32-T2	T2	50	24.8	M40x1.5
00203	ER40-T2	T2	63	25.3	M50x1.5
03209	ER50-T2	T2	78	35	M64x2.00
06947	ER25-I	I	32	14	M32x1.5
06948	ER32-I	I	40	18	M40x1.5
03673	ER16-T2 Balanc. 12.000 RPM	T2	32	17.6	M22x1.5
03725	ER20-T2 Balanc. 12.000 RPM	T2	35	19	M25x1.5
02364	ER25-T2 Balanc. 12.000 RPM	T2	42	20	M32x1.5
02365	ER32-T2 Balanc. 12.000 RPM	T2	50	22.3	M40x1.5
02366	ER40-T2 Balanc. 12.000 RPM	T2	63	25.3	M50x1.5
01511	ER32-B	B	50	22.5	M40x1.5
01512	ER40-B	B	63	25.5	M50x1.5
05055	ER16-T1 Balanc. 20.000 RPM	T1	28	18	M22x1.5
05056	ER20-T1 Balanc. 20.000 RPM	T1	34	19.4	M25x1.5
05053	ER25-T2 Balanc. 20.000 RPM	T2	42	20.5	M32x1.5
05054	ER32-T2 Balanc. 20.000 RPM	T2	50	22.3	M40x1.5
05057	ER40-T2 Balanc. 20.000 RPM	T2	63	25.3	M50x1.5
00616	OZ-25	OZ	60	33	M48x2
02367	OZ-20	OZ	50	33	M42x2
03837	SK-10	SK - Fig.1	27.1	17	M21.5x1.00
03836	SK-16	SK - Fig.2	40	24	M32x1.5



Código	Modelo	B	L	Porca Modelo
01513	S/ER8M	6.3	75	ER8-M
01146	S/ER11M	7.3	100	ER11-M
00205	S/ER16M	12.80	125	ER16-M
01514	S/ER20M	16.40	135	ER20-M
03727	S/ER25M	20.0	145	ER25-M



Código	Modelo	B	L	Porca Modelo
02368	S/ER8	12.2	105	ER8-T1
02316	S/ER11	17	110	ER11-T1
02317	S/ER16	25	120	ER16-T1
02318	S/ER20	30	130	ER20-T1
06952	S/ER25-I	24	180	ER-25-I
06953	S/ER25-I	32	195	ER-32-I
03835	T/SK-10	25	155	SK-10

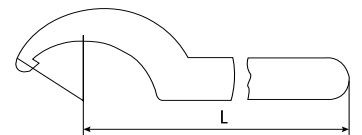

Código	Modelo	L	Capac. mm Ø	Porca Modelo
02141	B/EOZ20	190	45-52	OZ-20
00209	B/EOZ25	210	55-62	OZ-25

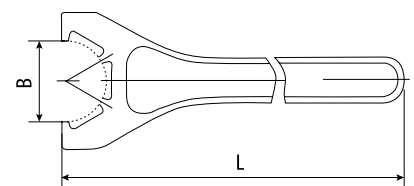

Código	Modelo	B	L	Porca Modelo
03467	S/ER-16S	26	156	ER-16 T2 - UM/ER-16S
03724	S/ER-20S	30	175	ER-20 T2 - UM/ER-20S
01147	S/ER-25S	37	210	ER-25B - ER-25 T2 - UM/ER-25S
01148	S/ER-32S	45	250	ER-32B - ER-32 T2 - UM/ER-25S
01149	S/ER-40S	58	290	ER-40B - ER-40 T2 - UM/ER-40S
03208	S/ER-50S	72,60	353	ER-50 T2

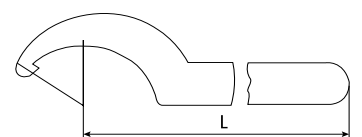

Código	Modelo	L	Capac. mm Ø	Porca Modelo
00206	S/ER25	168	38-42	ER-25B - ER-25-T2
00207	S/ER32	190	45-52	ER32B - ER32-T2
00208	S/ER40	210	55-62	ER40B - ER40-T2
03834	T/SK-16	220	38-42	SK-16

CHAVE PARA MANDRIL APERTO RÁPIDO - SUPER

BTfixo®

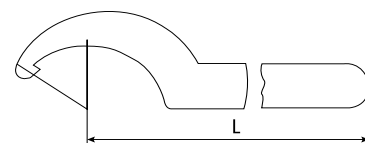

Código	Modelo	L	Capac. mm	Para Mandril
05196	H/SF-10	130,00	41-43	1 - 10mm
02315	H/SF-13	140,00	42-46	1 - 13mm
05197	H/SF-16	160,00	50-58	1 - 16mm
05198	H/SF-20	170,00	56-62	5 - 20mm

CHAVE PARA PINO

Modelo: SPS

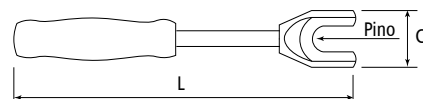

Código	Modelo	Pino	L	C
07040	SPS-BT 30	DIN 6499 BT 30	233	34
07041	SPS-BT 40	DIN 6499 BT 40	240	37
07042	SPS-BT 50	DIN 6499 BT 50	258	49
07043	SPS-SK 40	DIN 69872 CAT 40	240	34
07044	SPS-SK 50	DIN 69872 CAT 50	258	49
07045	SPS-B6339-BT 40	JIS B6339	240	37
07046	SPS-MAZAK 40	MAZAK BT 40	240	34
07047	SPS-MAZAK 50	MAZAK 50 / MAZAK CAT 50 / ISO 50-B	258	49

*Modelo MAZAK 40 não é compatível com os pinos MAZAK CAT 40.

CHAVE PARA MANDRIL



Fig. 1

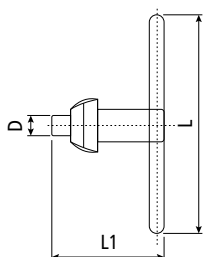
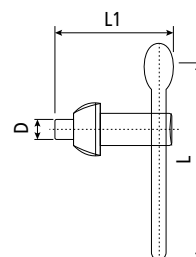
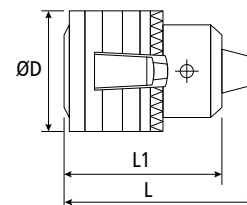

Fig. 2



Código	Modelo	L	L1	D	Para Mandril	Fig.
00686	S0	56	31,5	6	Mandril até 10mm	1
00687	S1	80	39	6	Mandril até 13mm	1
00688	S2	85	44	8	Mandril até 16mm	2
00689	S3	120	60	9	Mandril até 20mm	2
00690	S4	130	70	11	Mandril até 25mm	2

MANDRIL COM CHAVE - LINHA LEVE



Código	Modelo	Capacidade	Encaixe	L (±1.0mm)	D	L1 (±0.5mm)	Batimento (mm)	Chave
00627	6L 3/8" x 24unf	0.6 - 6mm	3/8-24unf	50	30	40	0,35	S0
00628	10L 3/8" x 24unf	1.5 - 10mm	3/8-24unf	60	33,5	49,5	0,35	S0
00629	10L 1/2" x 20unf	1.5 - 10mm	1/2-20unf	60	33,5	49,5	0,35	S0
05172	10L B12	1.5 - 10mm	B12	59	33,5	49	0,35	S0
05173	13L B16	1.5 - 13mm	B16	70	42	57	0,35	S1
00630	13L 3/8" x 24unf	1.5 - 13mm	3/8-24unf	70,5	42	57	0,35	S1
00631	13L 1/2" x 20unf	1.5 - 13mm	1/2-20unf	70,5	42	57	0,35	S1
00633	16L 5/8" x 16unf	3 - 16mm	5/8-16unf	86	51	69	0,35	S2
00635	16L B16	3 - 16mm	B16	86	51	69	0,35	S2
00636	16L B18	3 - 16mm	B18	86	51	69	0,35	S2

MANDRIL COM CHAVE - LINHA PESADA

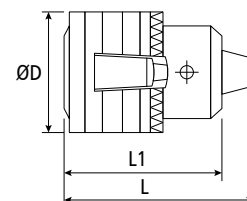

145

Código	Modelo	Capacidade	Encaixe	L (±1.0mm)	D	L1 (±0.5mm)	Batimento (mm)	Chave
00640	10P B12	1 - 10mm	B12	60	37	51	0,18	S1
00642	13P B16	1 - 13mm	B16	88	53	69,5	0,18	S2
00643	16P B16	1 - 16mm	B16	95	57	77,5	0,18	S2
00644	16P B18	1 - 16mm	B18	95	57	77,5	0,18	S2
00645	20P B22	5 - 20mm	B22	115	65	93,5	0,18	S3

MANDRIL COM CHAVE - LINHA PESADA EXTRA

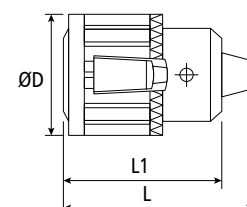

Código	Modelo	Capacidade	Encaixe	L (±1.0mm)	D	L1 (±0.5mm)	Batimento (mm)	Chave
05175	13P B16 - Extra	1 - 13mm	B16	87	57	69,5	0,18	S2
05176	16P B16 - Extra	1 - 16mm	B16	95	60	77,5	0,18	S2
05177	16P B18 - Extra	1 - 16mm	B18	95	60	77,5	0,18	S2
05178	20P B22 - Extra*	1,5 - 20mm	B22	127	76	99,5	0,18	S3
05179	26P B24 - Extra*	5 - 25mm	B24	146	93	112	0,18	S4

* com rolamento interno.

MANDRIL DE APERTO RÁPIDO

BTfixo

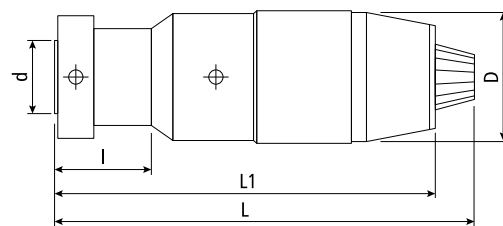

Código	Modelo	Capacidade	Encaixe (d)	d	l	D	L (±1mm)	L1 (±0.5mm)	Batimento Máx. (mm)
05180	13 B16	1 - 13mm	B16	15,733	24	44	96	86,5	0,20
05183	13 J6	1 - 13mm	J6	17,17	25,4	44	96	86,5	0,20
05181	13 1/2" x 20unf	1 - 13mm	1/2-20unf	1/2-20unf	24	44	96	86,5	0,20
05184	16 B16	1 - 16mm	B16	15,733	28	51	115	103	0,20
05185	16 B18	1 - 16mm	B18	17,78	28	51	115	103	0,20
05186	16 J6	1 - 16mm	J6	17,17	25,4	51	115	103	0,20
05188	20 B22	5 - 20mm	B22	21,793	34	57	132	118	0,20

MANDRIL DE APERTO RÁPIDO - SUPER

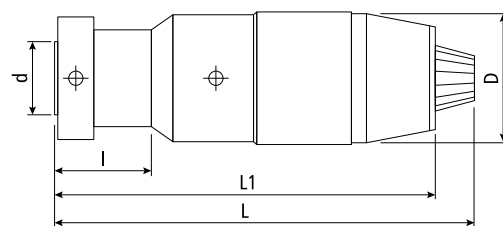

Código	Modelo	Capacidade	Encaixe (d)	d	l	D	L (±1mm)	L1 (±0.5mm)	Batimento (mm)	
00669	10 B12 - Super	1 - 10mm	B12	12,065	20	45	90,5	80	0,05	0,12
00671	13 B16 - Super	1 - 13mm	B16	15,733	24	51	104	92	0,05	0,12
00672	16 B16 - Super	1 - 16mm	B16	15,733	24	57	119	105	0,05	0,12
00673	16 B18 - Super	1 - 16mm	B18	17,78	24	57	119	105	0,05	0,12
00674	20 B22 - Super	5 - 20mm	B22	21,793	32	62	131	118	0,05	0,12





Código	Modelo
05959	HZ-01
Mangueira de 1/4" (6x150mm = 900mm de comprimento)	
Válvula com registro em linha macho BSP de 1/4	
Válvula com registro em linha de 1/4	
Conector BSP de 1/8" (2 peças)	
Conector BSP de 1/4" (2 peças)	
Bocal redondo de 1/16" (2 peças)	
Bocal redondo de 1/8" (2 peças)	
Bocal redondo de 1/4" (2 peças)	
Conector Encaixe de 1/4" "Y"	
Bico redondo 90° de 1/16"	
Bico redondo 90° de 1/8"	
Bico redondo 90° de 1/4"	
Bico redondo 90° de 3/32 com 6 furos	
Bocal Plano 1/4" (4 Peças)	
Alicate para conector de mangueira de 1/4"	

Código	Modelo
05960	HZ-02
Mangueira de 1/2" (6x150mm = 900mm de comprimento)	
Válvula com registro em linha macho BSP de 1/2	
Válvula com registro em linha de 1/2	
Conector BSP de 3/8" (2 peças)	
Conector BSP de 1/2" (2 peças)	
Bocal redondo de 1/4" (2 peças)	
Bocal redondo de 3/8" (2 peças)	
Bocal redondo de 1/2" (2 peças)	
Conector Encaixe de 1/2" "Y"	
Bico redondo 90° de 1/4"	
Bico redondo 90° de 3/8"	
Bico redondo 90° de 1/2"	
Bico redondo 90° de 5/32 com 8 furos	
Conector Reto de 1/2"	
Alicate para conector de mangueira de 1/2"	

FLEXÍVEL PLÁSTICO



- Flexível Completo 1/4" com registro 1/8 BSP
- Comprimento 300mm
- 1/4

Código	05961
--------	-------

- Flexível Completo 1/2" com registro 3/8 BSP
- Comprimento 300mm
- 1/2

Código	05962
--------	-------

SUPORE PARA TROCA DE FERRAMENTAS

Modelos: LD, HSK



Código	Modelo	Cone	Dimensões (mm)
03728	LD-BT30	BT30	205 x 98.5 x 128
02632	LD-BT40	BT40	205 x 98.5 x 128
02633	LD-BT50	BT50	275 x 150 x 198
02634	LD-SK40	DIN69871.40	205 x 98.5 x 128
02635	LD-SK50	DIN69871.50	275 x 150 x 198



Código	Modelo	Cone	Dimensões (mm)
05642	HSK	HSK-63	127.8 x 127.8 x 57.5

SUPORE PARA TRANSPORTE DE FERRAMENTAS E SUPORE DE BANCADA

Modelos: TC, RPC



Fig. 1.



Fig. 2.



Fig. 3.

Código	Modelo	Capacidade	Dimensões (mm)	Fig
05963	TC-301-1	40 Cones - Encaixe 40	860x570x860	1
05989	TC-301-1C	30 Cones - Encaixe 40	850x450x800	2
05990	TC-301-1C	35 Cones - Encaixe 30	850x450x800	2
06013	RPC-7C	7 Cones - Encaixe 40	104x667x146	3

RELÓGIO APALPADOR



- Ponta de contato de metal duro
- Medição em duas direções
- Corpo antimagnético
- Fornecidos com duas hastes de fixação cilíndricas Ø6mm e Ø8mm.
- Atende a norma DIN2270
- Com Mancais de Rubi
- Graduação: 0.01mm

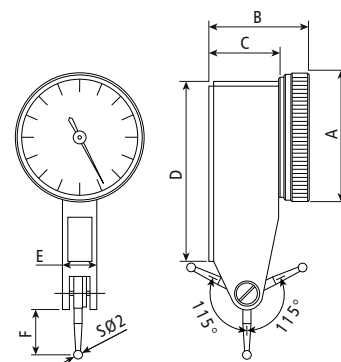

Código	A	B	C	D	E	F	Leitura do Visor	Capacidade
06015	Ø37	27	18.5	44	9	14.5	0-40-0	0.8mm

BASE MAGNÉTICA ARTICULADA COM AJUSTE FINO

Modelo: WCE-D

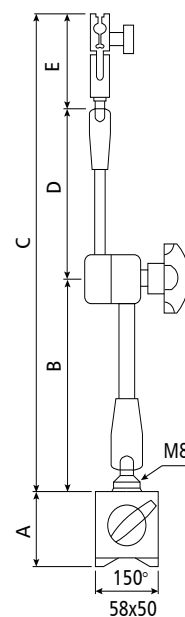

149

Código	Modelo	A	B	C	D	E	Força Magnética (KGS)
05950	WCE-D	55	112	295	100	64	60

SUPORTE UNIVERSAL PARA RELÓGIO APALPADOR

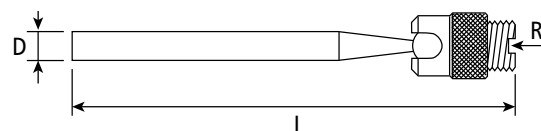

Código	R	L	D	Peso (kgs)
07037	M10x1.00	80	8	0,15

LOCALIZADOR DE ARESTAS

Modelo: CBO



- Este localizador de extremidade mecânico é fabricado a partir de aços de alta qualidade. De rápida e fácil visualização para peças redondas ou planas. Possui uma concentricidade de 0,005mm.

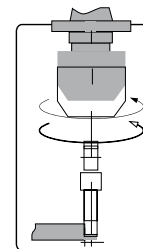
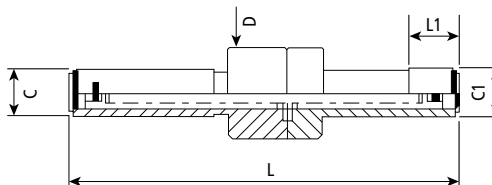

RPM Máx. 450–600

Código	Modelo	L	L1	D	C	C1
01671	CBO.00	82.5	10	19	10	10

LOCALIZADOR DE ARESTAS - PONTA FINA

Modelo: CBO

- Este localizador de extremidade mecânico é fabricado a partir de aços de alta qualidade. De rápida e fácil visualização para peças redondas ou planas. Possui uma concentricidade de 0,005mm.

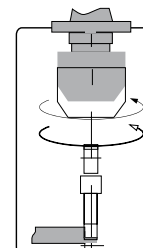
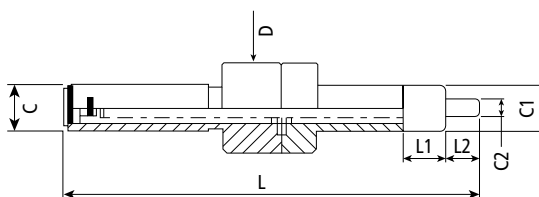

RPM Máx. 450–600

Código	Modelo	L	L1	L2	D	C	C1	C2
04106	CBO.01	88	7	8	20	10	10	4

SENSOR DE LOCALIZAÇÃO COM BIP E LED

Modelo: ZZ-00

- Para localizar arestas planas ou curvas de peças em máquinas operatrizes.
- Incerteza de posicionamento de 0.01mm.
- Indicação por sinal luminoso através de LED e bip.



Para maiores informações escaneie o QR code acima

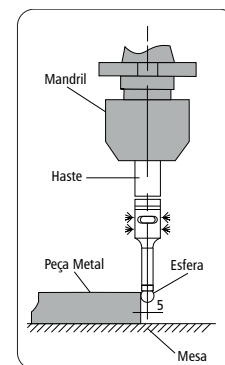
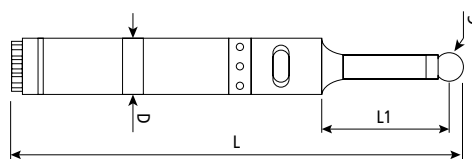

Código	Modelo	L	L1	D	C
01987	ZZ-00	160	45	20	10

150

PRESSETER COM RELÓGIO

- Para uso nas posições horizontal e vertical.
- Base magnética.
- Fornecido com uma barra para ajuste de zero.
- Altura 50 mm.
- Graduação 0,01mm.

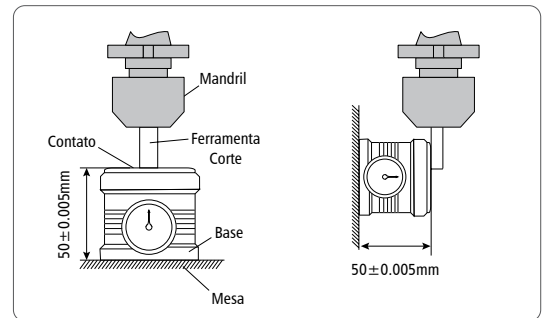
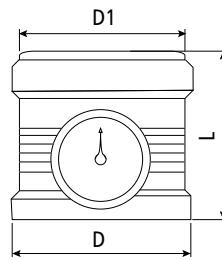

Código	L	D	D1
05394	50	62	44

PRESSETER ELETRÔNICO

- Indicação do toque através da luz de um LED.
- Para uso nas posições horizontal e vertical.
- Base magnética.
- Incerteza 0.01mm.

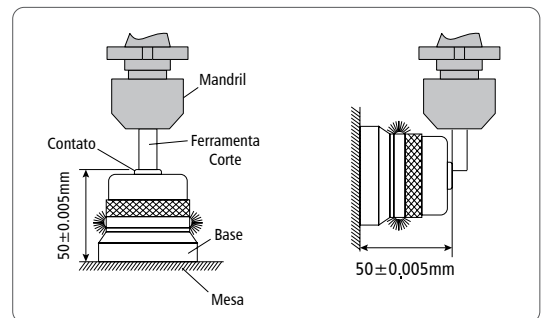
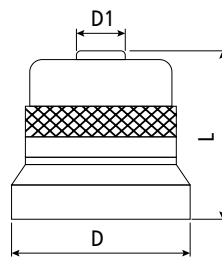

Código	L	D	D1
05395	50	54	14

PRESSETER DIGITAL

- Para uso nas posições horizontal e vertical.
- Base magnética.
- Com proteção IP65, contra respingos de água.
- Altura 50 mm.
- Graduação 0,001mm.

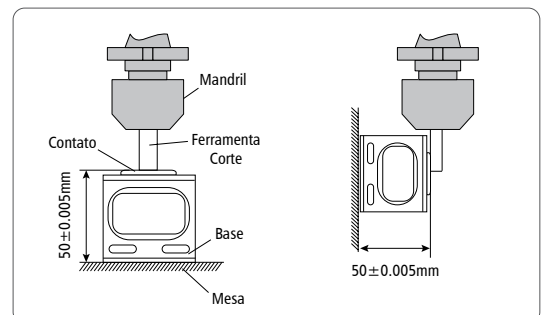
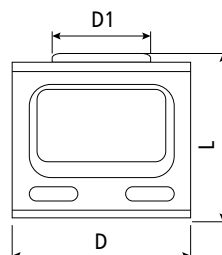

Código	L	D	D1
05677	50	55	25

LUMINÁRIA LED COM BASE MAGNÉTICA

BTfixo®

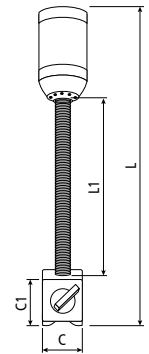

Código	L	L1	C	C1	LED
05485	635	480	50	55	5w - 110/220V

BLOCO EM V - MAGNÉTICO

Modelo: 7K, 12K

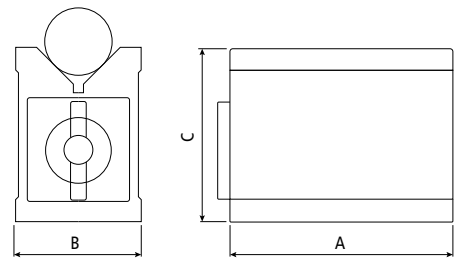

Código	Modelo	A	B	C	Força Magnética (KGS)	Capacidade de diâmetro (Ød)
05946	7K	70	60	70	60	6-67mm
05948	12K	100	70	95	70	

PINÇAS MAGNÉTICAS DE SEGURANÇA SIMPLES

Modelo: SP

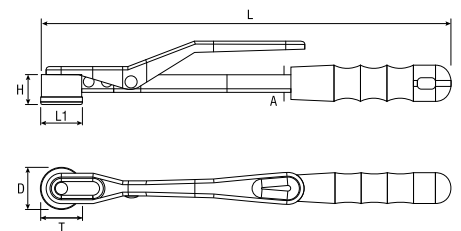

Código	Ref.	L	L1	D	T	H	A	Capacidade de içamento (Kg/f)
03774	SP	275	30	30	30	25	25	2,6

PINÇAS MAGNÉTICAS DE SEGURANÇA DUPLA

Modelo: TP

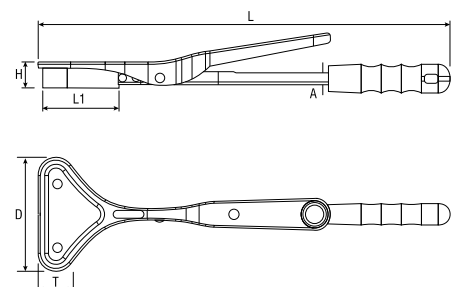

Código	Ref.	L	L1	D	T	H	A	Capacidade de içamento (Kg/f)
03775	TP	357	65	103	33	22	10	4,6

MINI CHANFRADEIRA PNEUMÁTICA PORTÁTIL



- Profundidade: 0.1mm-0.9 mm
- Rotação máxima: 30.000 RPM
- Pressão máxima suportada: 6 ~ 8 (MPa)

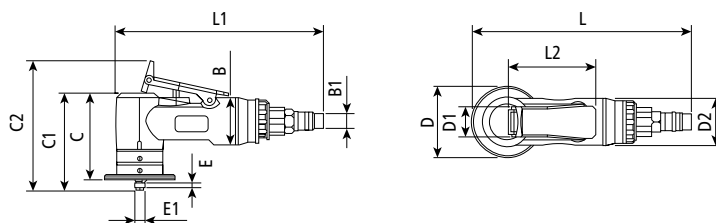

Código	D	D1	D2	L	L1	L2	C	C1	C2	B	B1	E	E1	Peso (kgs)
06529	48	20,5	33	150	142,5	59,8	59,47	66,85	89	32	11	3	7	0.15

CHANFRADEIRA ELÉTRICA PORTÁTIL

- Profundidade: 0 - 3 mm
- Rotação máxima: 12.000 RPM
- Potência: 710W
- Voltagem: 220V / 50Hz

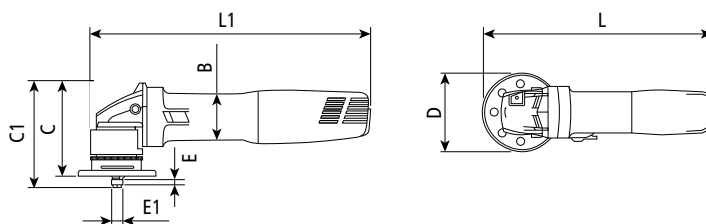

Código	D	L	L1	C	C1	B	E	E1	Peso (kgs)
07079	89	360	300	122	131	60	9,5	19	3,8

LEVANTADOR MAGNÉTICO

Modelo: LS1

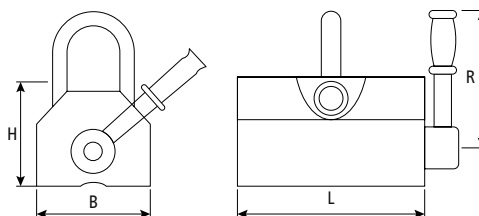

Código	Modelo	Capacidade Carga (Kg)		Dimensões				Fator de Segurança	Peso (Kg)
		Chapa Aço	Aço Redondo	L	B	H	R		
02144	LS1 - 0.2	200	90	130	62	80	150	(3:1)	4,5
03723	LS1 - 0.4	400	180	175	90	95	200		10,7
01185	LS1 - 0.6	600	270	230	110	120	250		21
01186	LS1 - 1	1000	450	280	135	140	260		40
03821	LS1 - 2	2000	900	390	160	180	340		74
03822	LS1 - 3	3000	-	460	185	185	425		105



PLACA 3 CASTANHAS - COMBINADA (AUTO. E INDEP.)

Modelo: K90



- A placa combinada com 3 castanhas pode centralizar todas as castanhas de forma autocentrante através de um dos pinhões e também de forma independente com o pinhão de ajuste fino, localizado abaixo da castanha, permitindo centralizar a peça de trabalho com alta precisão combinada.
- Este modelo de placa é indicado para usinagem de componentes excêntricos e com formatos especiais.

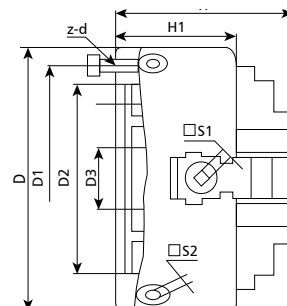
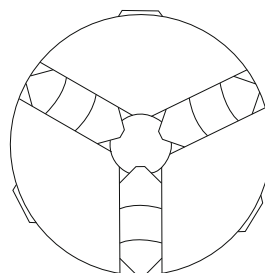

Código	Modelo	D	D1	D2	D3	H1	H	h	S1	S2	z-d	Peso (Kg)
06381	K90-160	160	130	142	42	87	115	5	10	8	3-M8	11
06382	K90-200	200	165	180	65	97	127	5	12	10	3-M10	18
06383	K90-250	250	206	226	80	102	142	5	12	10	3-M12	29
06384	K90-325	325	272	296	100	120	163	6	13	12	3-M16	46

PLACA 4 CASTANHAS - COMBINADA (AUTO. E INDEP.)

Modelo: K92

- A placa combinada com 4 castanhas pode centralizar todas as castanhas de forma autocentrante através de um dos pinhões e também de forma independente com o pinhão de ajuste fino, localizado abaixo da castanha, permitindo centralizar a peça de trabalho com alta precisão combinada.
- Este modelo de placa é indicado para usinagem de componentes excêntricos e com formatos especiais.

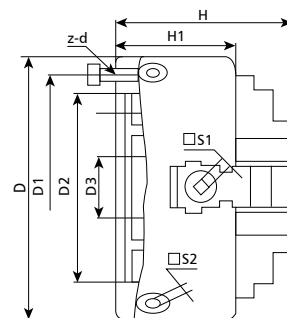
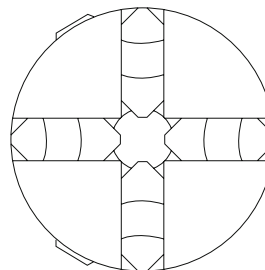

Código	Modelo	D	D1	D2	D3	H1	H	h	S1	S2	z-d	Peso (Kg)
06543	K92-160	160	130	142	42	87	115	5	10	8	3-M8	11
06544	K92-200	200	165	180	65	97	127	5	12	10	3-M10	18
06545	K92-250	250	206	226	80	102	142	5	12	10	3-M12	29



PLACA AUTOCENTRANTE COM 3 CASTANHAS MONOBLOCO - FIXAÇÃO TRASEIRA

Modelo: K11

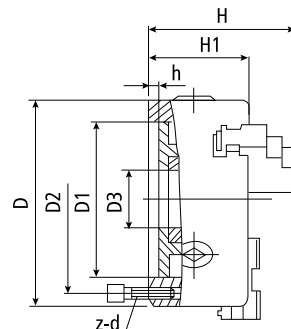
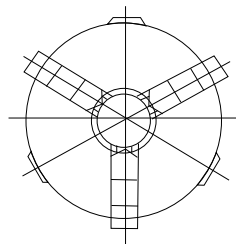

Código	Modelo	D	D1	D2	D3	H	H1	h	z-d	Máx. R.P.M
04533	K11-80	80	55	66	16	66.5	50	4	3-M6	4000
01143	K11-100	100	72	84	22	74.5	55	3	3-M8	3500
03612	K11-125	125	95	108	30	84.5	58	4	3-M8	3000
00189	K11-160	160	130	142	45	94	65	5	3-M8	2500
00190	K11-200	200	165	180	65	109	75	5	3-M10	2000
00191	K11-250	250	206	226	80	120	80	5	3-M12	1600
02419	K11-315	315	260	285	100	136	90	6	3-M16	1200
04531	K11-400	400	340	368	145	154	106	6	3-M16	1000
04532	K11-500	500	440	465	210	175	115	6	3-M16	800



PLACA AUTOCENTRANTE COM 3 CASTANHAS MONOBLOCO - FIXAÇÃO FRONTAL

Modelo: K11-F

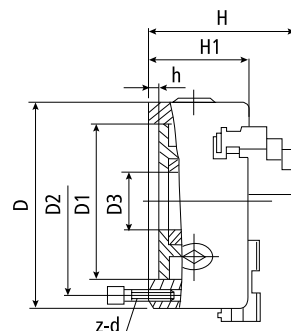
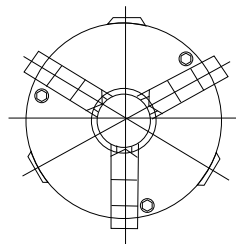

Código	Modelo	D	D1	D2	D3	H	H1	h	z-d
05797	K11-160F	160	130	142	45	94	65	5	3-M8
05798	K11-200F	200	165	180	65	109	75	5	3-M10
05799	K11-250F	250	206	226	80	120	80	5	3-M12



PLACA AUTOCENTRANTE COM 3 CASTANHAS MONOBLOCO - FIXAÇÃO FRONTAL - CORPO DE AÇO

Modelo: K11-GF

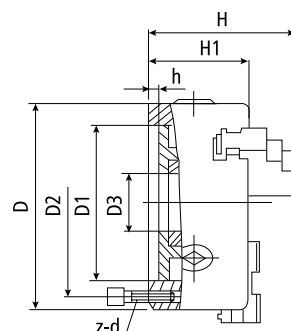
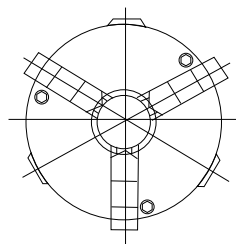

Código	Modelo	D	D1	D2	D3	H	H1	h	z-d	Máx. R.P.M
05803	K11-160GF	160	130	142	45	94	65	5	3-M8	3800
05804	K11-200GF	200	165	180	65	109	75	5	3-M10	3000
05805	K11-250GF	250	206	226	80	120	80	5	3-M12	2400
06185	K11-320GF	315	260	285	100	136	90	6	3-M16	1200



PLACA AUTOCENTRANTE COM 3 CASTANHAS REVERSÍVEIS - FIXAÇÃO TRASEIRA

Modelo: K11-A

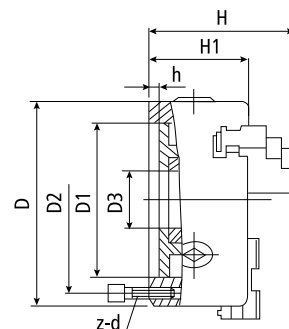
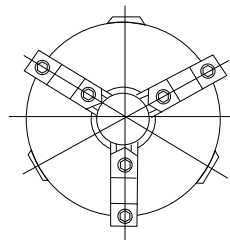

Código	Modelo	D	D1	D2	D3	H	H1	H2	h	z-d	Máx. R.P.M
01757	K11-160A	160	130	142	45	109	65	71.0	5	3-M8	2500
02420	K11-200A	200	165	180	65	122	75	80	5	3-M10	2000
02421	K11-250A	250	206	226	80	136	80	86.0	5	3-M12	1600
02422	K11-315A	315	260	285	100	148	90	95	6	3-M16	1200
05663	K11-400A	400	340	368	145	172	106,50	108	6	6-M16	1000
05664	K11-500A	500	440	465	210	197	115,40	126	6	6-M16	800
06176	K11-630A	630	560	595	280	218	135	142	7	6-M16	600



PLACA AUTOCENTRANTE COM 3 CASTANHAS REVERSÍVEIS - FIXAÇÃO FRONTAL

Modelo: K11-AF

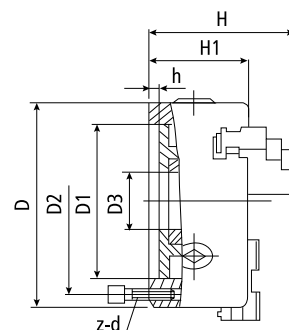
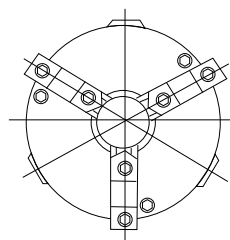

Código	Modelo	D	D1	D2	D3	H	H1	H2	h	z-d	Máx. R.P.M
05800	K11-160AF	160	130	142	45	109	65	71.0	5	3-M8	2500
05801	K11-200AF	200	165	180	65	122	75	80	5	3-M10	2000
05802	K11-250AF	250	206	226	80	136	80	86.0	5	3-M12	1600



PLACA AUTOCENTRANTE COM 3 CASTANHAS REVERSÍVEIS - FIXAÇÃO FRONTAL - CORPO DE AÇO

Modelo: K11-AGF

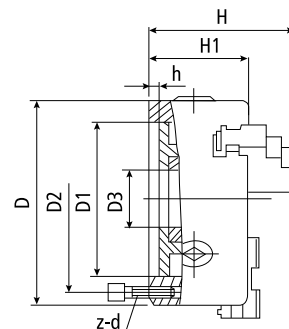
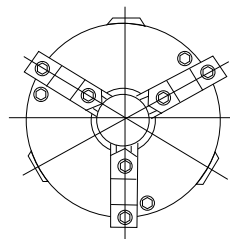

Código	Modelo	D	D1	D2	D3	H	H1	H2	h	z-d	Máx. R.P.M
05806	K11-160AGF	160	130	142	45	109	65	71.0	5	3-M8	3800
05807	K11-200AGF	200	165	180	65	122	75	80	5	3-M10	3000
05808	K11-250AGF	250	206	226	80	136	80	86.0	5	3-M12	2400



PLACA AUTOCENTRANTE COM 3 CASTANHAS MONOBLOCO - FIXAÇÃO CAMLOCK

Modelo: K11-D

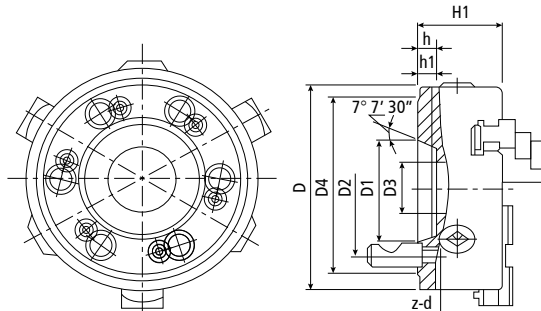

Código	Modelo	CAMLOCK	D	D1	D2	D3	D4	H1	h	h1	Diâmetro Pino	z-d
05967	K11 - 200/D6	D6	200	106.375	133.4	65	181	86	16	13	22	6-M16 x 1.5
05968	K11 - 250/D6		250	106.375	133.4	80	181	98	16	13	22	6-M16 x 1.5
05969	K11 - 315/D6		315	106.375	133.4	102	181	103.5	16	13	22	6-M16 x 1.5
06933	K11 - 250/D8	D8	250	139,713	171,4	80	225	98	18	14	25,4	6-M20 x 1.5
06935	K11 - 315/D8		315	139,713	171,4	102	225	103,5	18	14	25,4	6-M20 x 1.5



PLACA AUTOCENTRANTE COM 3 CASTANHAS REVERSÍVEIS - FIXAÇÃO CAMLOCK

Modelo: K11-A/D

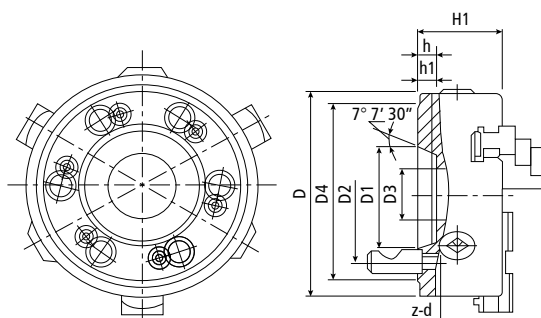

Código	Modelo	CAMLOCK	D	D1	D2	D3	D4	H1	h	h1	Diâmetro Pino	z-d
05970	K11 - 200A/D6	D6	200	106.375	133.4	65	181	86	16	13	22	6-M16 x 1.5
05971	K11 - 250A/D6		250	106.375	133.4	80	181	98	16	13	22	6-M16 x 1.5
05972	K11 - 315A/D6		315	106.375	133.4	102	181	103.5	16	13	22	6-M16 x 1.5
06934	K11 - 250A/D8	D8	250	139,713	171,4	80	225	98	18	14	25,4	6-M20 x 1.5
06936	K11 - 315A/D8		315	139,713	171,4	102	225	103,5	18	14	25,4	6-M20 x 1.5



PLACA AUTOCENTRANTE COM 3 CASTANHAS MONOBLOCO - COM HASTE CÔNICA

Modelo: K11-MS

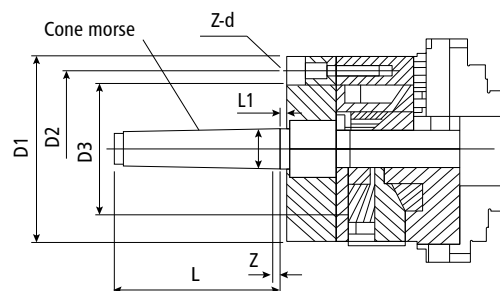

Código	Modelo	D	D1	D2	D3	L	Z (±0.05mm)	L1	z-d	Máx. R.P.M
05191	K11- 80 - MS3	23.825	80	66	55	81	1	5	3-M6	4800
05192	K11- 80 - MS4	31.267	80	66	55	102,5	1,5	6,5	3-M6	
05193	K11-100 - MS3	23.825	100	84	72	81	1	5	3-M8	4200
05194	K11-100 - MS4	31.267	100	84	72	102,5	1,5	6,5	3-M8	
05195	K11-100 - MS5	44.399	100	84	72	129,5	1,5	6,5	3-M8	



PLACA AUTOCENTRANTE COM 4 CASTANHAS MONOBLOCO - FIXAÇÃO TRASEIRA

Modelo: K12

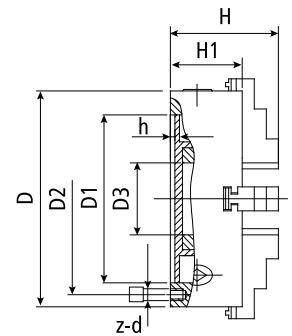
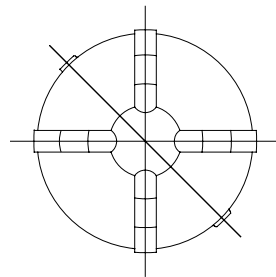

Código	Modelo	D	D1	D2	D3	H	H1	h	z-d	Máx. R.P.M
02423	K12-80	80	55	66	16	66.5	50	4	3-M6	4000
02424	K12-100	100	72	84	22	74.5	53.5	3	3-M8	3500
00188	K12-160	160	130	142	45	94	65	5	3-M8	2500
02425	K12-200	200	165	180	65	109	75	5	3-M10	2000
02426	K12-250	250	206	226	80	120	80	5	3-M12	1600
02427	K12-315	315	260	285	100	136	90	6	3-M16	1200
02428	K12-400	400	340	368	145	154	106	6	6-M16	1000
02429	K12-500	500	440	465	210	175	115	6	6-M16	800

159



PLACA AUTOCENTRANTE COM 4 CASTANHAS REVERSÍVEIS - FIXAÇÃO TRASEIRA

Modelo: K12-A

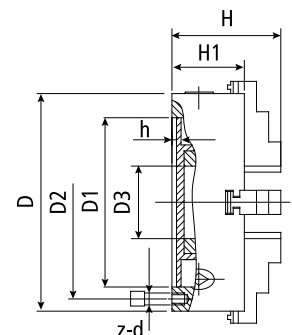
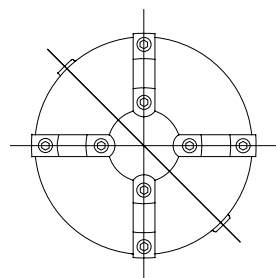

Código	Modelo	D	D1	D2	D3	H	H1	h	z-d	Máx. R.P.M
02430	K12-160A	160	130	142	45	109	65	5	3-M8	2500
01706	K12-200A	200	165	180	65	122	75	5	3-M10	2000
02431	K12-250A	250	206	226	80	136	80	5	3-M12	1600
02432	K12-315A	315	260	285	100	148	90	6	3-M16	1200



PLACA INDEPENDENTE COM 4 CASTANHAS MONOBLOCO

Modelo: K72

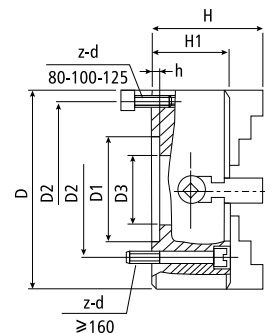
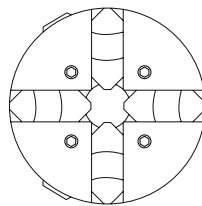

Código	Modelo	D	D1	D2	D3	H	H1	h	z-d	Máx. R.P.M
03692	K72-100	100	72	84	25	77	54	4	4-M8	4800
03693	K72-125	125	95	108	30	78	56	4.5	4-M8	4200
03694	K72-160	160	65	95	45	96.5	65	5	4-M10	3800
03695	K72-200	200	80	112	70	110	71	6	4-M10	2100
03696	K72-250	250	110	130	100	117.5	80	6	4-M12	1800
03697	K72-320	320	140	165	115	134	100	6	4-M16	1400
03698	K72-400	400	160	185	125	143	100	8	4-M16	950
03699	K72-500	500	200	236	170	161	106	8	4-M20	600
06343	K72-630	630	220	258	180	195	128	10	4-M20	500
06189	K72-800	800	250	300	220	225	145	12	8-M20	-
06344	K72-1000	1000	320	370	305	259	170	15	8-M20	-



PLACA AUTOCENTRANTE COM 6 CASTANHAS MONOBLOCO - FIXAÇÃO TRASEIRA

Modelo: K13

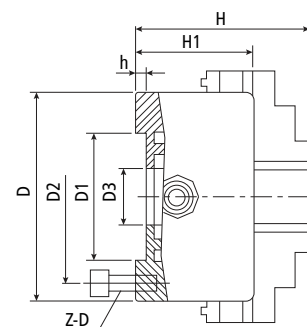
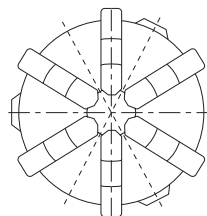

Código	Modelo	D	D1	D2	D3	H	H1	h	z-d
05973	K13- 200	200	165	180	65	109	75	5	3-M10
05974	K13 - 250	250	206	226	80	120	80	5	3-M12



FLANGE CONE LONGO PARA PLACAS UNIVERSAIS E INDEPENDENTES



ASA B-5.9-1954
TIPO L

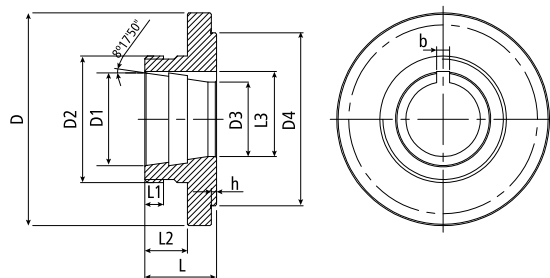

Código	Modelo	D	D1	D2	D3	D4 (h6)	L	L1	L2	h	b	L3
01008	L0 - 200	200	82.55	4-1/2 " -6UNS (±114,17)	66	165	63.5	15	41.5	4	9.6	75
01009	L0 - 250	250	82.55	4-1/2 " -6UNS (±114,17)	66	206	63.5	15	35.5	4	9.6	75

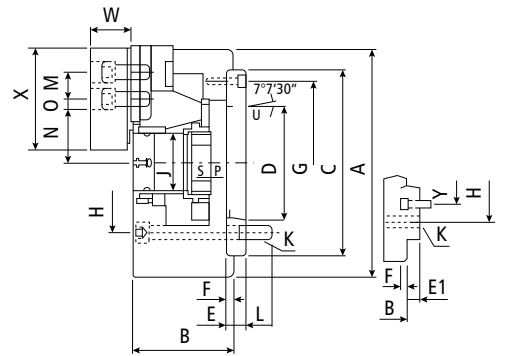
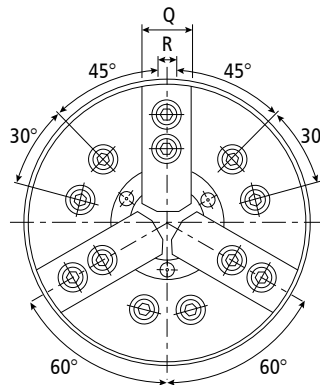

Código	Modelo	A	B	C	D	E	E1	F	G	H	J	K	L	M	N (máx)	N (min)
05995	OCHC-6	169	81	140	82.563	15	-	5	116	104.8	45	6-M10x1.5P	16	20	32.35	59.6
05996	OCHC-8	210	91	170	106.375	17	25	5	150	133.4	52	6-M12x1.75P	18	25	38.7	35
06580	OLHL-8	210	91	170	106.375	17	25	5	150	133.4	65	6-M12x1.75P	18	25	38.7	35
06134	OCHC-10	254	100	220	139.719	18	28	5	190	171.4	75	6-M16x2.0P	19	30	51.5	47.1
06581	OLHL-10	254	100	220	139.719	18	28	5	190	171.4	85	6-M16x2.0P	19	30	51.5	47.1

Código	Modelo	O (máx)	O (min)	P (máx)	P (min)	Q	R	S	U	W	X	Y
05995	OCHC-6	24	7	11	-1	31	12	19	M55x2P	37	73	-
05996	OCHC-8	29.75	14.75	14.5	-1.5	35	14	20.5	M60x2P	39	95	104.8
06580	OLHL-8	29.75	14.75	14.5	-1.5	35	14	20.5	M75x2P	39	95	104.8
06134	OCHC-10	34	12	8.5	-10.5	40	16	25	M85x2P	48	110	133.4
06581	OLHL-10	34	12	8.5	-10.5	40	16	25	M95x2P	48	110	133.4

PLACA HIDRÁULICA DE PRECISÃO (0,003)
Modelo: PCP

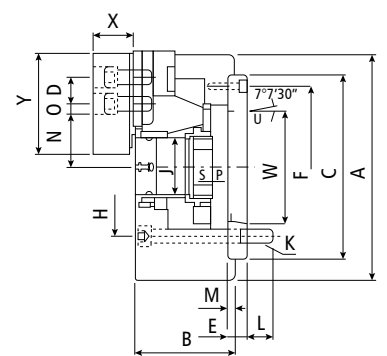
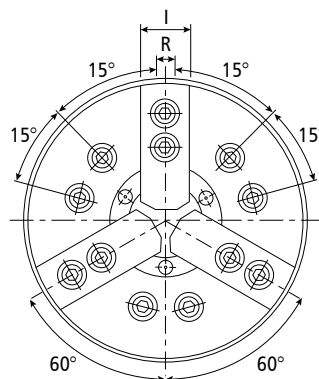

Código	Modelo	A	B	C	D	E	F	H	L	K	J	M	N	O (máx)	O (min)
06365	PCP - 6	169	91	140	20	15	82.563	104.8	16	6-M10	45	5	32	24	7
06366	PCP - 8	210	103	170	25	17	106.375	133.4	18	6-M12	52	5	39	30	11
06367	PCP - 10	254	113	220	30	18	139.719	171.4	24	6-M16	75	5	51	33.75	14.25

Código	Modelo	P (máx)	P (min)	Q	R	S	T	U	W	X	Y
06365	PCP - 6	25	14	2	12	19	31	M55x2	60	37.5	73
06366	PCP - 8	31.5	15.5	2	14	20.	35	M60x2	66	39	95
06367	PCP - 10	26.5	7.5	2	16	25	40	M85x2	94	43	110

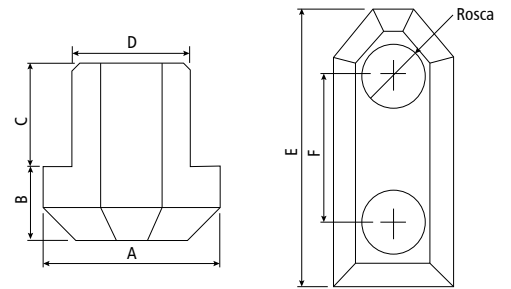

Código	Modelo	A	B	C	D	E	F	Rosca
00791	KIT-6	17.5	7.5	11	12	36.5	20	M10
00792	KIT-8	20	8.5	12	14	46.5	25	M12
00781	KIT-10	22.5	8.5	13	16	51	30	M12

CASTANHA MOLE
KITAGAWA

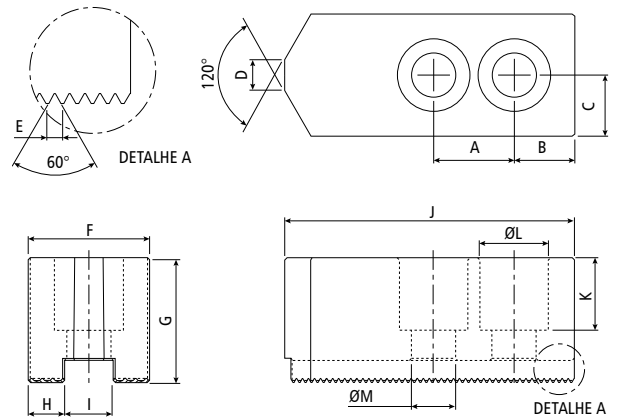

Código	Modelo	A	B	C	D	E	F	G	H	I	J	K	Ø L	Ø M
00746	SJK-6	20	15	15.5	14	1.5	31	36	9.5	12	73	23	17	11
00755	SJK-8	25	24	17.5	16	1.5	35	37	10.5	14	95	22.5	19	13
00779	SJK-10	30	30	20	18	1.5	40	42	12	16	110	27	19	13
06346	SJK-12	30	39	25	23	1.5	50	50	14.5	21	130	30	25	17

CASTANHA DURA
KITAGAWA

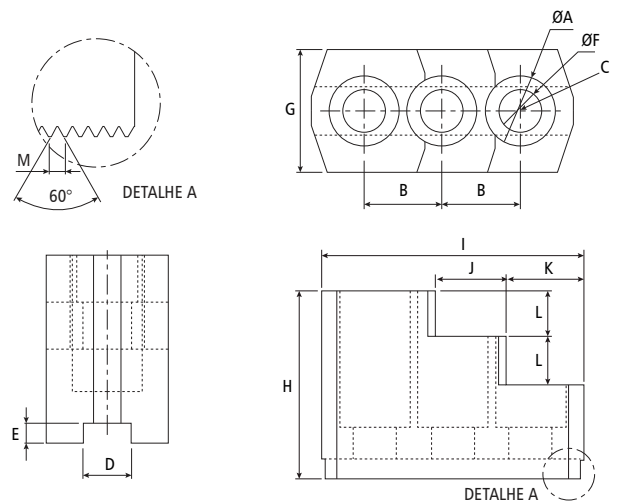

Código	Modelo	A Ø	B	C	D	E	F Ø	G	H	I	J	K	L	M
06616	HJK-6	-	20	M10x1.5P	12	5	-	31	48.2	67	18	20	12	1.5
06617	HJK-8	-	25	M12x1.75P	14	5	-	35	51	87	18	30	12	1.5
06618	HJK-10	-	30	M12x1.75P	16	5	-	40	54	101	18	46	13	1.5

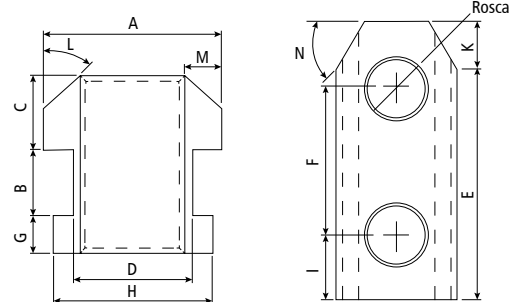

Código	Modelo	A	B	C	D	E	F	G	H	I	J	K	L	M	N	Rosca
06622	AUT-6	17	6.5	7	11	32	16.5	5	14	8	8	4.5	45°	3	45°	M10X1.5
06623	AUT-8	19	7.5	7.6	13	43	23	5.4	17	10	12	4.5	45°	3	45°	M12X1.75
06624	AUT-10	25	10	10	17	56	30	6.5	21	13	14	5	30°	3.5	45°	M16X2.0

CASTANHA MOLE
AUTOBLOCK

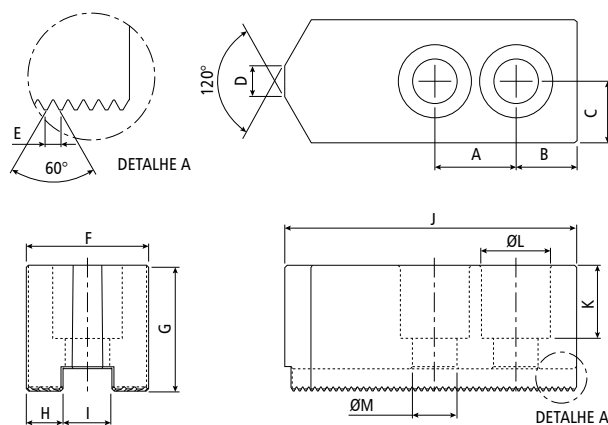

Código	Modelo	A	B	C	D	E	F	G	H	I	J	K	Ø L	Ø M
06347	SJA-6	16	16	15	16	1.5	30	35	8	14	70	25	17	11
06348	SJA-8	23	20	17.5	20	1.5	35	40	9	17	90	30	20	13
06349	SJA-10	30	20	22.5	25	1.5	45	45	12	21	110	33	25	17

CASTANHA DURA
AUTOBLOCK

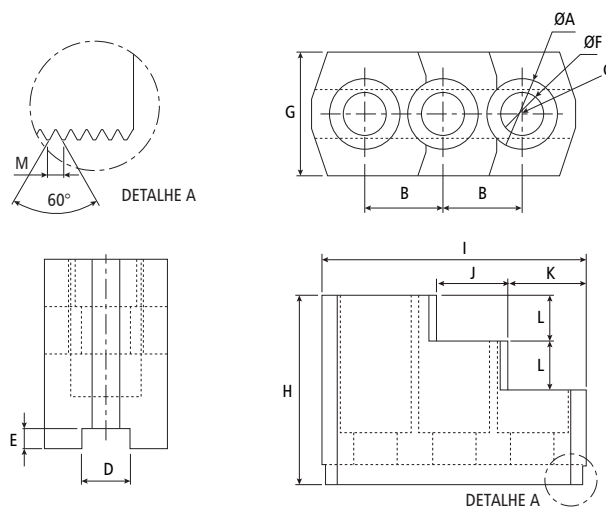

Código	Modelo	A Ø	B	C	D	E	F Ø	G	H	I	J	K	L	M
06619	HJA-6	18	16	M10x1.5P	14	5	11	30	48.2	67	18	20	12	1.5
06620	HJA-8	20	23	M12x1.75P	17	5	13	35	51	87	18	30	12	1.5
06621	HJA-10	-	30	M12x1.75P	21	6	-	45	54	101	18	46	13	1.5



Castanhas
Monobloco Externa

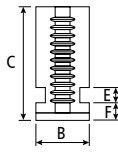
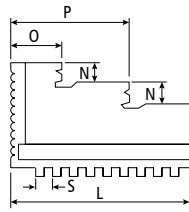

Castanhas
Monobloco Interna

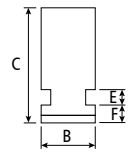
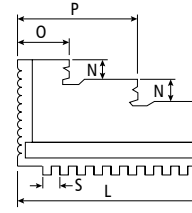

Diam. Placa	C	L	B	F	E	N	P	O	S
100	38	42	15	6.5	7	7	28	14	6
125	45	56	16	7	8	9	38	18	6
160	54	70	18.5	9	10	12	47	22	8
200	61	85	22	10	10	12	57	28	8
250	69	105	27	12	10	12	70	34	10
315	86	127	36	13.5	13	17	84	42	11
400	91	140	36	13.5	13	17	94.5	42.5	11
500	100.5	180	45	14.8	16	24	123	54	13

Diam. Placa	C	L	B	F	E	N	P	O	S
100	38	42	15	6.5	7	7	28	14	6
125	45	56	16	7	8	9	38	18	6
160	54	70	18.5	9	10	12	47	22	8
200	61	85	22	10	10	12	57	28	8
250	69	105	27	12	10	12	70	34	10
315	86	127	36	13.5	13	17	84	42	11
400	91	140	36	13.5	13	17	94.5	42.5	11
500	100.5	180	45	14.8	16	24	123	54	13



Castanhas Base

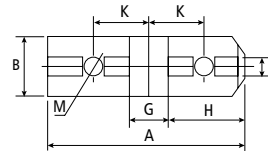
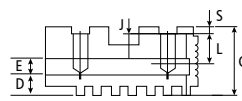

6" a 12" Diâmetro

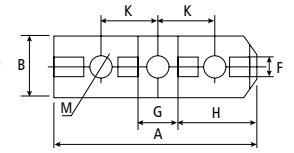

15" Diâmetro

Diam. Placa	K	H	G	F	J	S	L	D	E	B	C	A	Rosca
160	19.05	28.60	12.69	7.94	4	3.2	17	9	10	20	34	64	M10
200	22.20	34.90	12.69	7.94	4	3.2	17	10	10	22	36	80	M10
250	27.00	39.70	19.04	12.7	4	3.2	17	12	10	27	38	98	M12
315	31.75	47.60	19.04	12.7	4	3.2	21	13.5	13	36	42	110	M12
400	38.75	45	19.25	12.7	7	3.2	18	21	17	50	50	220	M20



Castanha Sobreposta

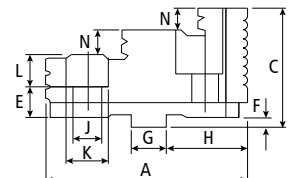
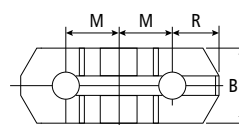

Diam. Placa	M	H	G	J	K	R	E	F	N	C	B	A
160	19.05	28.60	12.69	9	14	16	4	3.2	9	41	25	68
200	22.20	34.90	12.69	11	17	20	4	3.2	10.5	45	30	80
250	27.00	39.70	19.04	13	19	23	4	3.2	13.5	53	36	95
315	31.75	47.60	19.04	13	19	25	4	3.2	17.5	61	42	108
400	38.75	45	19.25	22	30	30	4	3.2	22	82	45	132



Castanha Monobloco
Independente

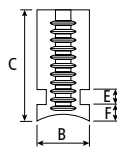
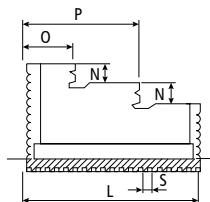

Diam. Placa	C	L	B	F	E	N	P	O	S
100	41	44	15	7.6	8	7	31	15	4
125	44	52.5	16	7.8	8	7.8	37	18	4
160	51	62	20	9	10	9.8	41	20	4
200	58	75	25	10	10	12	51	26	4
250	68.5	91	27	12	10	15	61	30	4
315	86	116	36	14	13	18	74	34	6
400	83	120	38	14	13	18.5	78	36	6
500	95	147	45	16	16	20	95	46	6

Anel Espiral	Chave para placa	Pinhão
--------------	------------------	--------



TABELA FIXAÇÃO PLACAS AUTOCENTRANTES

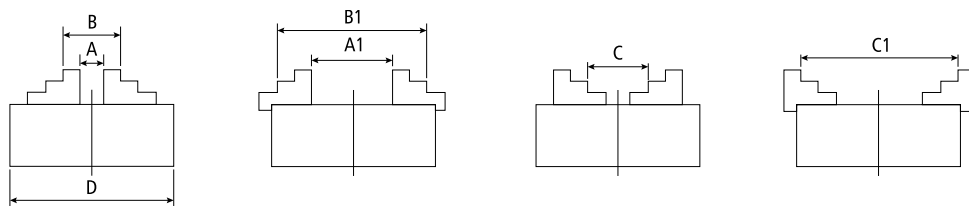

Placa (D)	Castanha Interna		Castanha Externa	
	Faixa de Fixação			
	A-A1	B-B1	C-C1	
80	2-22	25-70	22-63	
100	2-30	30-90	30-80	
125	2.5-40	38-125	38-110	
160	3-55	50-160	55-145	
200	4-85	65-200	65-200	
250	6-110	80-250	90-250	
315	10-140	95-315	100-315	
400	15-210	120-400	120-400	
500	25-280	150-500	150-500	
630	50-350	170-630	170-630	

TABELA FIXAÇÃO PLACAS INDEPENDENTES

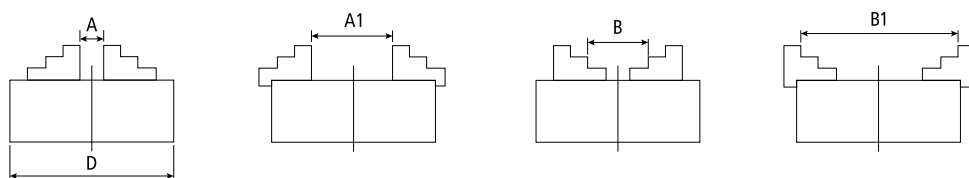

Placa (D)	Castanha Independente	
	Faixa de Fixação	
	A-A1	B-B1
100	6-45	40-100
125	7-57	48-125
160	8-80	50-160
200	10-100	63-200
250	15-130	80-250
320	20-176	100-320
400	25-250	118-400
500	35-300	125-500
630	50-400	160-630
800	70-540	200-800
1000	100-680	250-1000

PADRÕES DE FIXAÇÃO CAMLOCK

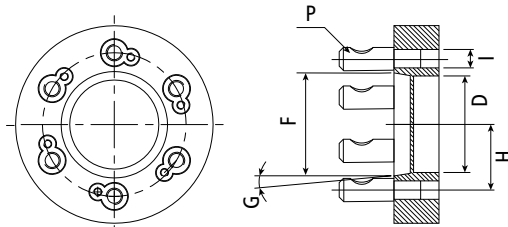

CAMLOCK D	Medidas						
	Diâmetro Pino	D	F	G	H	I	P
3	14,3	40	53,975	7" 7" 30"	35,331	7/16 x 20	3
4	15,9	40	63,512		41,275		3
5	19	50	82,577		52,387	1/2 x 20	6
6	22	80	106,375		66,675	5/8 x 18	6
8	25,4	80	139,713		85,725	3/4 x 16	6
11	30,2	199	196,863		117,475	7/8 x 14	6
15	35	120	285,762		155,1	1" x 14	6



Modelo A

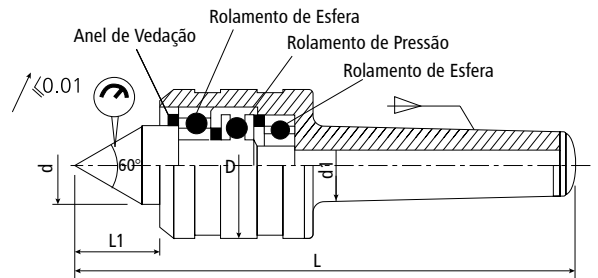

Modelo B

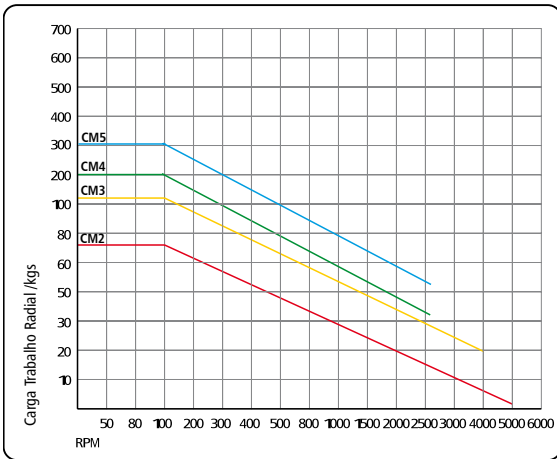
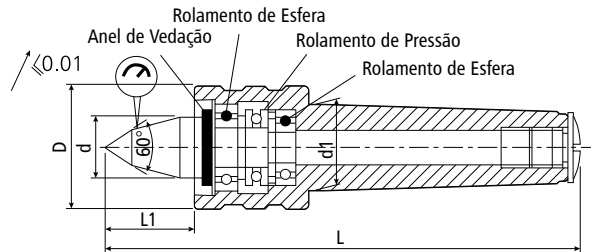

Ponto Rotativo utiliza a combinação de rolamento de esferas e rolamento de pressão.

Série D4 indicada somente para máquinas convencionais, com carga média.

Medidas em: mm

Código	Modelo	Cone Morse	d	d1	D	L1	L
02174	D412	CM - 2	25	17,780	45	26	145
00735	D413	CM - 3	28	23,925	52	30	170
00736	D414	CM - 4	32	31,267	60	34,7	205,70
01355	D415	CM - 5	45	44,399	77	45	254
06353	D412B	CM - 2	18	17,780	40	28,5	141
06354	D413B	CM - 3	22	23,925	45	36,5	168
06355	D414B	CM - 4	22	31,267	45	36,5	190
06356	D415B	CM - 5	40	44,399	78	62	267,5

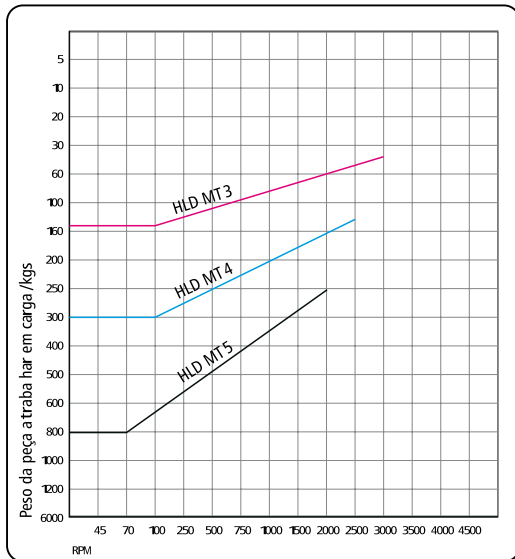
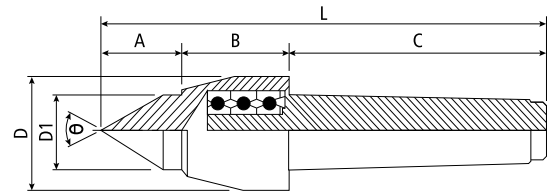

O eixo principal é produzido em aço de liga temperado a 58°~60° HRC.

O Ponto Rotativo para cargas leves é montado com rolamento de esferas.

Indicado para tornos high speed e média rotações com cargas leves.

Pressão do contra ponto entre 5 a 8kgf para referência.

Medidas em: mm

Código	Modelo	Cone Morse	A	B	C	D	D1	L	Batimento Máx. (mm)	Máx R.P.M	θ	Peso
04956	HLD-MT3	CM-3	32	46	86	45	26	164	0.005	3000 R.P.M	60°	0.76 kgs
04957	HLD-MT4	CM-4	34	46	108	48	30	188	0.005	2500 R.P.M	60°	1.22 kgs
04958	HLD-MT5	CM-5	50	62	136	68	45	248	0.005	2000 R.P.M	60°	3.20 kgs

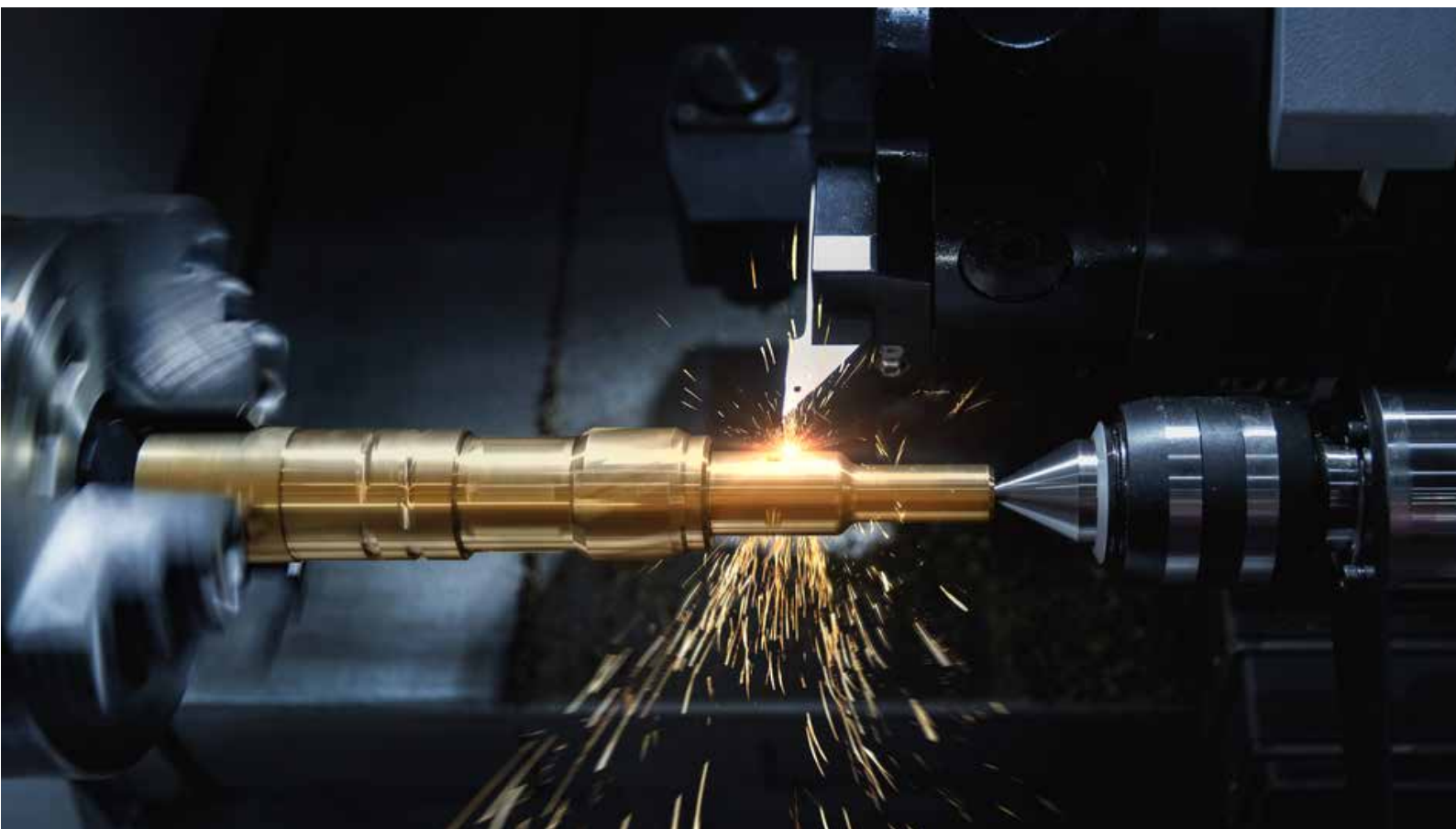



Modelo A

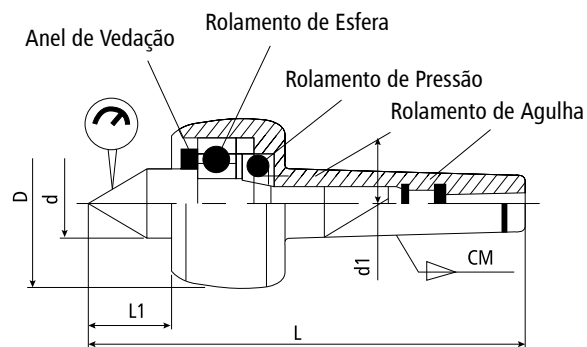

Modelo B

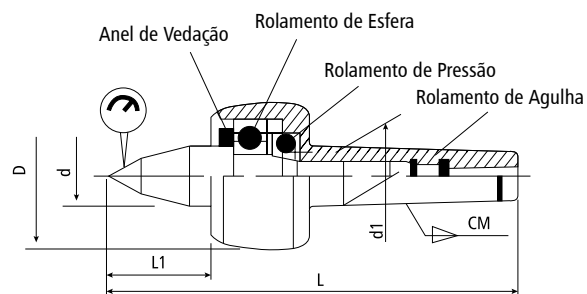

168

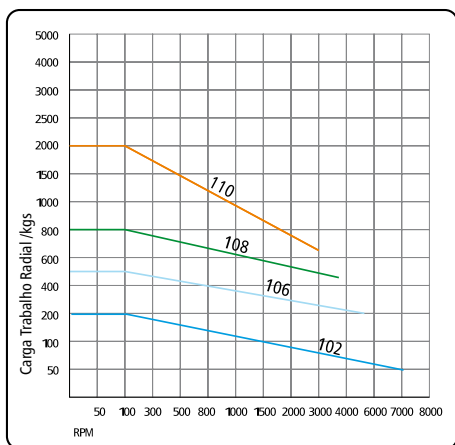

Ponto Rotativo montado com rolamento de esferas, de pressão e agulha.

Indicado para utilizar em tornos CNC, com carga média.

* Pontos Rotativos (B), são adequados para peças de trabalho pequenas.

Pressão do contra ponto entre 5 a 8kgf para referência.

Medidas em: mm

Código	Modelo	Cone Morse	d	d1	D	L1	L	Batimento Máx. (mm)
00859	604H/102 (A)	CM - 2	20	17,780	45	24	129	0,005
00737	604H/106 (A)	CM - 3	25	23,825	60	31	160,5	0,005
00738	604H/108 (A)	CM - 4	32	31,267	70	41	205	0,005
00739	604H/110 (A)	CM - 5	40	44,399	90	50,5	258,5	0,005
03514	M11/102 (B)	CM - 2	20	17,780	45	34	139	0,005
00740	M11/106 (B)	CM - 3	25	23,825	60	47	176,5	0,005
00741	M11/108 (B)	CM - 4	32	31,267	70	53	217	0,005
00742	M11/110 (B)	CM - 5	40	44,399	90	65	279	0,005



Modelo A

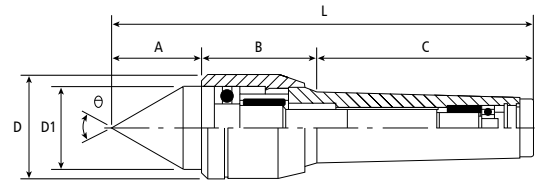

Modelo B

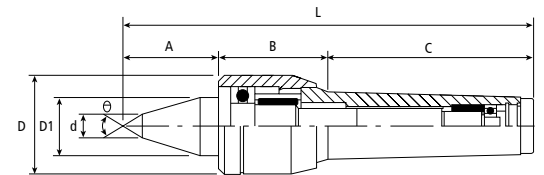

Modelo I

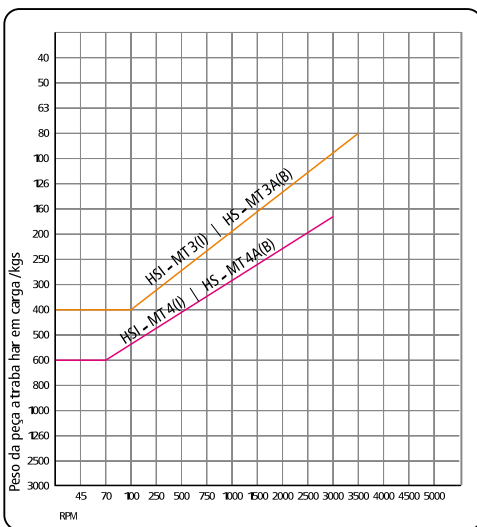
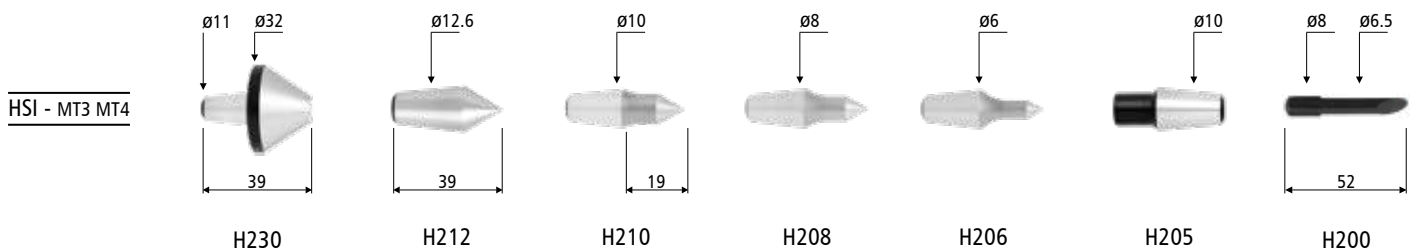
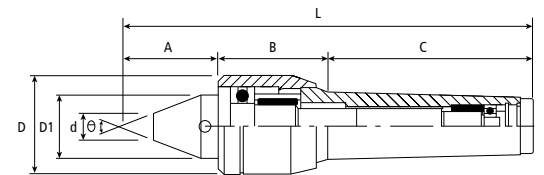

O eixo e o corpo principal são produzidos em ligas de aço especiais com tratamento térmico (HRC 60° +/-1°).

O Ponto Rotativo Compact é montado com rolamento de pressão, rolamento de agulha e rolamento de esferas.

Indicado para tornos com alta e média rotação.

* Pontos Rotativos (B), são adequados para peças de trabalho pequenas.

Pressão do contra ponto entre 5 a 8kgf para referência.

Medidas em: mm

Código	Modelo	Cone Morse	A	B	C	D	D1	d	L	d1	Batimento Máx. (mm)	Máx R.P.M	Θ	Peso
04948	HS-MT3A	CM-3	36	44	86	41	35	-	166	12	0.003	3500 R.P.M	60°	0,88 kgs
04949	HS-MT4A	CM-4	41	51	108	47	40	-	200	12	0.003	3000 R.P.M	60°	1,46 kgs
04950	HS-MT3B	CM-3	46	44	86	41	25	10	176	12	0.003	3500 R.P.M	60°	0,84 kgs
04951	HS-MT4B	CM-4	55	51	108	47	32	12	214	12	0.003	3000 R.P.M	60°	1,46 kgs
04952	HS-MT3I	CM-3	23	44	86	41	30	-	153	-	0.005	3500 R.P.M	60°	1,18 kgs
04953	HS-MT4I	CM-4	23	51	108	47	32	-	182	-	0.005	3000 R.P.M	60°	1,62 kgs



Modelo A

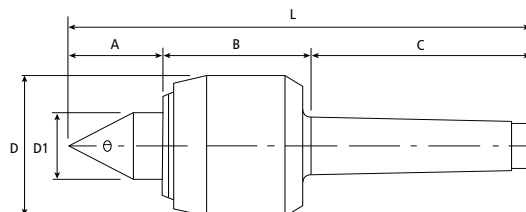

Modelo B

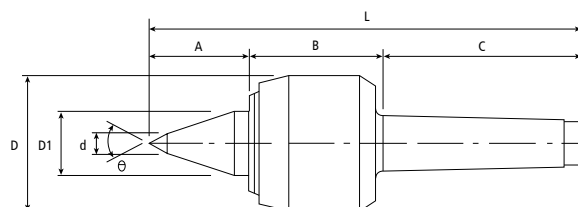

170

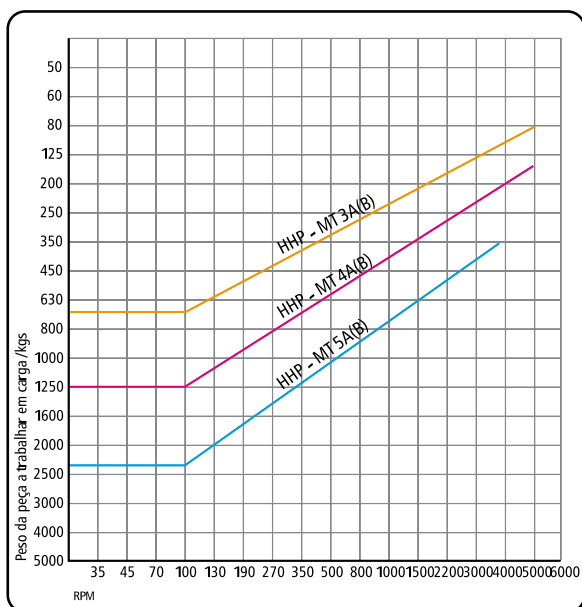

O eixo é produzido em ligas de aço especial juntamente com um tratamento térmico sob vácuo (HRC 60° +/-1°). Possibilitando grande rigidez e alta durabilidade.

Este Ponto Rotativo utiliza a combinação de rolamento de roletas com rolamento de pressão e rolamento de esferas.

Indicado para tornos CNC High Speed.

* Pontos Rotativos (B), são adequados para peças de trabalho pequenas.

Pressão do contra ponto entre 5 a 8kgf para referência.

Medidas em: mm

Código	Modelo	Cone Morse	A	B	C	D	D1	d	L	Batimento Máx. (mm)	Máx R.P.M	Θ	Peso
04933	HHP-MT3A	CM-3	34	61	86	58	25	-	181	0.003	5200 R.P.M	60°	1,58 kgs
04934	HHP-MT4A	CM-4	44	72	108	76	35	-	225	0.003	5000 R.P.M	60°	3,04 kgs
04935	HHP-MT5A	CM-5	60	91	136	95	45	-	287	0.003	3500 R.P.M	60°	6,54 kgs
04936	HHP-MT3B	CM-3	45	61	86	58	25	10	192	0.003	5200 R.P.M	60°	1,58 kgs
04937	HHP-MT4B	CM-4	55	72	108	76	35	12	236	0.003	5000 R.P.M	60°	3,10 kgs
04938	HHP-MT5B	CM-5	70	91	136	95	45	14	297	0.003	3500 R.P.M	60°	6,54 kgs



Modelo A

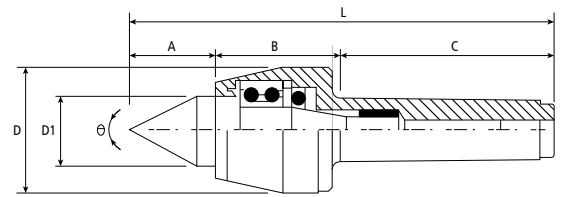

Modelo B

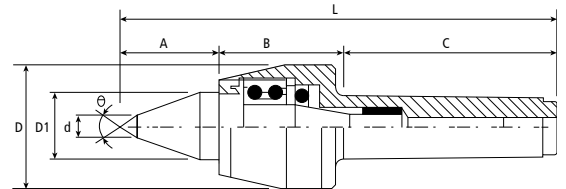

Modelo I

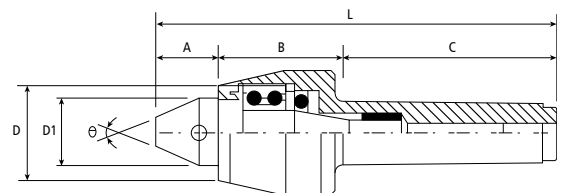

HSI - MT3 MT4



H230

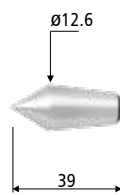

H212

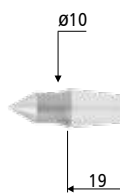

H210

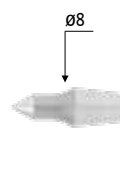

H208

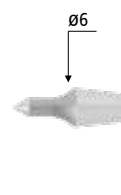

H206



H205

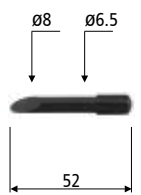

H200

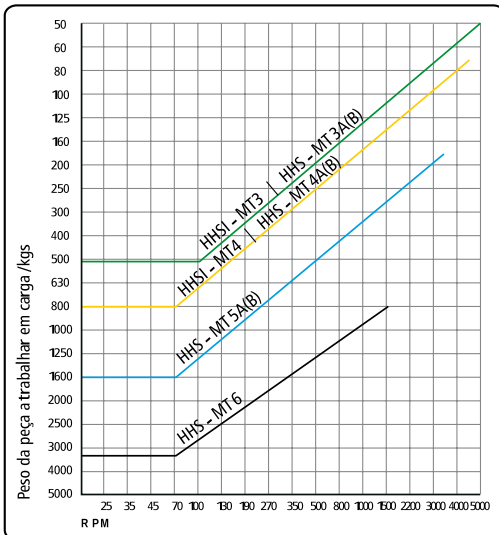

O eixo central é produzido em liga de aço especial juntamente com tratamento térmico sob vácuo para proporcionar maior rigidez (HRC 60° +/- 1°).

Este modelo está equipado com rolamento duplo de esferas, rolamento de pressão e um conjunto de rolamento de agulhas.

Indicado para tornos CNC High Speed e tornos com cargas pesadas.

* Pontos Rotativos (B), são adequados para peças de trabalho pequenas.

Pressão do contra ponto entre 5 a 8kgf para referência.

Medidas em: mm

Código	Modelo	Cone Morse	A	B	C	D	D1	d	L	d1	Batimento Máx. (mm)	Máx R.P.M	θ	Peso
04939	HHS-MT3A	CM-3	39	55	86	53	30	-	180	12	0.003	5000 R.P.M	60°	1,28 kgs
04940	HHS-MT4A	CM-4	42	62	108	63	32	-	208	12	0.003	4500 R.P.M	60°	2,08 kgs
04941	HHS-MT5A	CM-5	49	71	136	83	40	-	256	18	0.003	3500 R.P.M	60°	4,42 kgs
04942	HHS-MT6A	CM-6	80	110	189	128	70	-	379	-	0.003	1500 R.P.M	60°	15,7 kgs
04943	HHS-MT3B	CM-3	45	55	86	53	30	10	186	12	0.003	5000 R.P.M	60°	1,30 kgs
04944	HHS-MT4B	CM-4	52	62	108	63	32	12	218	12	0.003	4500 R.P.M	60°	2,10 kgs
04945	HHS-MT5B	CM-5	59	71	136	83	40	14	266	18	0.003	3500 R.P.M	60°	4,54 kgs
04946	HHS-MT3I	CM-3	28	55	86	53	30	-	169	-	0.005	5000 R.P.M	60°	1,50 kgs
04947	HHS-MT4I	CM-4	30	62	108	63	32	-	196	-	0.005	4500 R.P.M	60°	2,18 kgs



Modelo A

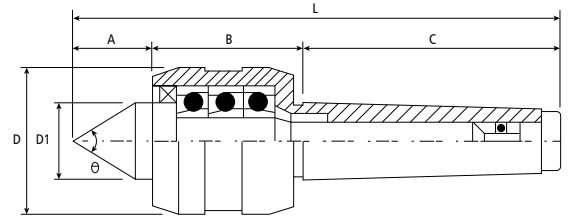

Modelo B

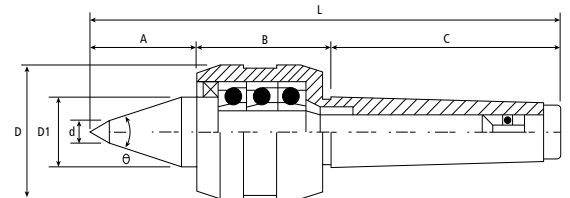

172

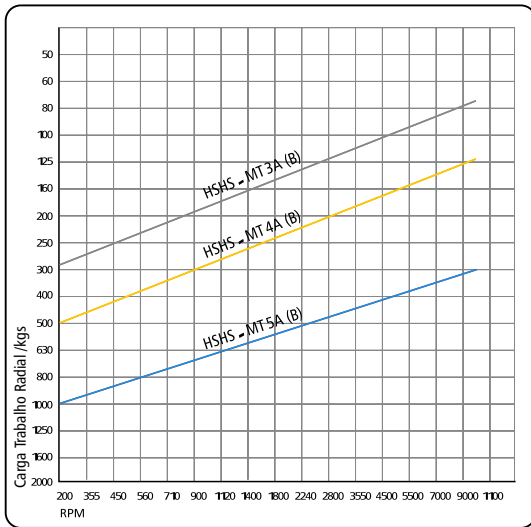

O modelo Super High Speed utiliza rolamento de contato angular de precisão combinado com rolamento de agulhas e esferas.

Indicado para tornos CNC High Speed.

* Pontos Rotativos (B), são adequados para peças de trabalho pequenas.

Pressão do contra ponto entre 5 a 8kgf para referência.

Medidas em: mm

Código	Modelo	Cone Morse	A	B	C	D	D1	d	L	Batimento Máx. (mm)	Máx. R.P.M	θ	Peso
04927	HSHS-MT3A	CM-3	38	58	86	48	30	-	182	0,003	10000 R.P.M	60°	1,14 kgs
04928	HSHS-MT4A	CM-4	45	65	108	62	32	-	215	0,003	10000 R.P.M	60°	2,20 kgs
04929	HSHS-MT5A	CM-5	50	70	136	72	40	-	256	0,003	8000 R.P.M	60°	3,70 kgs
04930	HSHS-MT3B	CM-3	48	58	86	48	30	10	192	0,003	10000 R.P.M	60°	1,18 kgs
04931	HSHS-MT4B	CM-4	52	65	108	62	32	12	225	0,003	10000 R.P.M	60°	2,24 kgs
04932	HSHS-MT5B	CM-5	60	70	136	72	40	14	266	0,003	8000 R.P.M	60°	3,74

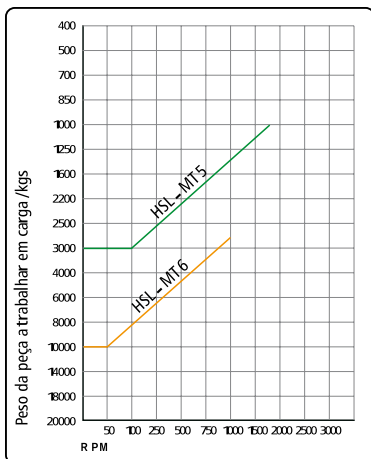
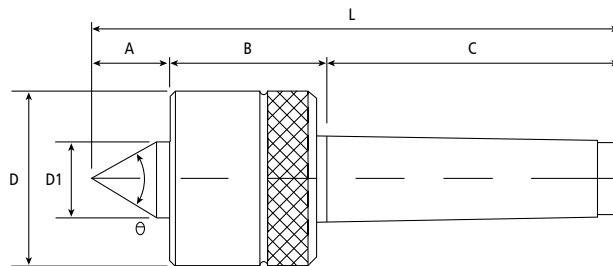

O ponto rotativo para cargas pesadas tem seu eixo fabricado em liga de aço especial com tratamento térmico sob vácuo. (HRC 60°~62°).

Indicados para serviços pesados.

Pressão do contra ponto entre 5 a 12kgf para referência.

Medidas em: mm

Código	Modelo	Cone Morse	A	B	C	D	D1	L	Batimento Max. (mm)	Max. R.P.M	θ	Peso
04954	HSL-MT.5	CM-5	52	82	136	98	50	269	0.005	1800 R.P.M	60°	7,5 kgs
04955	HSL-MT.6	CM-6	74	116	190	148	70	380	0.008	1000 R.P.M	60°	22 kgs

PONTO ROTATIVO PARA TUBO (Orbital)

O Ponto Orbital série HBN tem seu eixo fabricado em aço de liga especial com tratamento térmico (HRC 60° +/-1°). Este modelo utiliza a combinação de rolamentos cônicos e rolamento de esferas. Indicados para usinagem de peças tubulares.

Pressão do contra ponto entre 6 a 10kgf para referência.

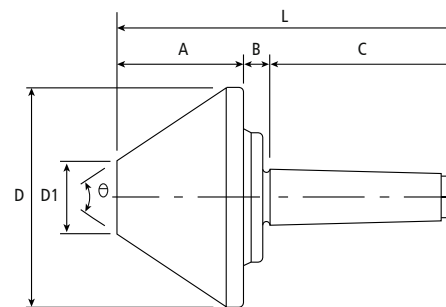

Medidas em: mm

Código	Modelo	Cone Morse	A	B	C	D	D1	L	Batimento Máx. (mm)	Máx R.P.M.	Peso Máximo da Carga	θ	Peso
04959	HBN 63-MT.3	CM-3	46	17	86	63	12	149	0.005	4000 R.P.M	200KG=R.P.M 100	60°	1.08 kgs
04960	HBN 78-MT.3	CM-3	52	18	86	78	15	156	0.005	3300 R.P.M	400KG=R.P.M 100	70°	1.56 kgs
04961	HBN 106-MT.3	CM-3	59	16	86	106	25	161	0.005	3000 R.P.M	500KG=R.P.M 100	75°	2.66 kgs
04962	HBN 128-MT.3	CM-3	73	12	86	128	40	171	0.005	3000 R.P.M	500KG=R.P.M 100	70°	4.58 kgs
04963	HBN 63-MT.4	CM-4	46	17	108	63	12	171	0.005	4000 R.P.M	200KG=R.P.M 100	60°	1.38 kgs
04964	HBN 78-MT.4	CM-4	52	18	108	78	15	178	0.005	3300 R.P.M	400KG=R.P.M 100	70°	1.88 kgs
04965	HBN 106-MT.4	CM-4	59	16	108	106	25	183	0.005	3000 R.P.M	500KG=R.P.M 100	75°	2.96 kgs
04966	HBN 128-MT.4	CM-4	73	12	108	128	40	193	0.005	2000 R.P.M	650KG=R.P.M 100	70°	4.84 kgs
04967	HBN 156-MT.4	CM-4	88	12	108	156	45	208	0.008	1900 R.P.M	800KG=R.P.M 100	70°	7.68 kgs
04968	HBN 206-MT.4	CM-4	98	12	108	206	81	218	0.008	1500 R.P.M	1300KG=R.P.M 100	70°	15.0 kgs
04969	HBN 128-MT.5	CM-5	73	12	136	128	40	221	0.005	2000 R.P.M	650KG=R.P.M 100	70°	5.70 kgs
04970	HBN 156-MT.5	CM-5	88	12	136	156	45	236	0.008	1900 R.P.M	800KG=R.P.M 100	70°	8.54 kgs
04971	HBN 206-MT.5	CM-5	98	12	136	206	81	246	0.008	1500 R.P.M	1600KG=R.P.M 100	70°	16.0 kgs
04972	HBN 256-MT.5	CM-5	107	13	136	258	92	256	0.008	1200 R.P.M	2200KG=R.P.M 100	80°	25.0 kgs



Ponto de transmissão ajustável é indicado para fixar a peça de trabalho em sua face, mesmo em faces irregulares (fundidos, forjados, etc...).

O ponto de arraste substitui a placa do torno com vantagens, permitindo a livre usinagem da peça, sem ter que virar a peça, fixá-la novamente e parar a máquina durante a operação.

O mesmo é projetado para atingir de 5T e 6T na superfície final da peça, possibilitando assim uma segura e fácil usinagem.

Medidas em: mm

Código	Modelo	Cone Morse	Diâmetro Eixo Central	Diâmetro Externo	Capacidade	Peso
04977	HTC31-MT4	CM-4	5ø	16ø	12ø~20ø	1,76 kgs
04978	HTC32-MT4	CM-4	9ø	25ø	18ø~35ø	2,30 kgs
04979	HTC33-MT4	CM-4	14ø	39ø	30ø~55ø	2,94 kgs
04980	HTC34-MT4	CM-4	18ø	53ø	40ø~70ø	4,14 kgs

PONTO FIXO DE ARRASTE

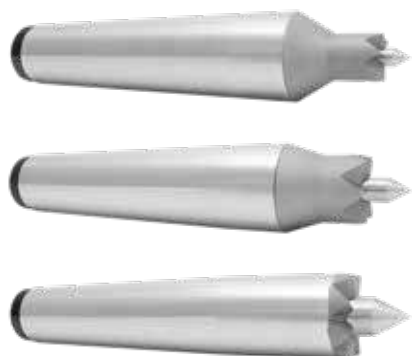

Corpo e o eixo central são feitos em ligas de aço especial com tratamento térmico quente e sub-zero (HRC 60° +/-1°).

O ponto fixo de arraste possui 6 dentes ou 8 dentes conforme modelo. Este modelo possui design que possibilita fixar a peça de trabalho em sua face, possibilitando a usinagem total da peça sem trocar a mesma, como se fosse usar a placa de torno.

Ele também pode ser aplicado em máquinas geradoras de engrenagem.

Medidas em: mm

Código	Modelo	Cone Morse	Diâmetro Eixo Central	Diâmetro Externo	Capacidade	Peso
04973	HWD15-MT4	CM-4	6ø	16ø	16ø~25ø	0,60 kgs
04974	HWD23-MT4	CM-4	8ø	23ø	23ø~32ø	0,64 kgs
04975	HWD32-MT4	CM-4	8ø	32ø	32ø~45ø	0,68 kgs

BUCHA PARA PONTO DE ARRASTE

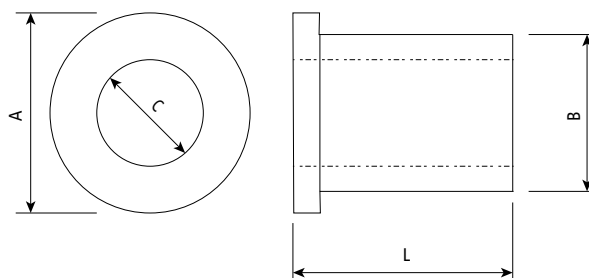

Código	Modelo	A	L	B	C
04976	BPA	54,3	74,5	45	CM4 - 31,267

- A utilização do ponto de arraste no processo de torneamento permite a fixação na sua face, liberando todo o comprimento a ser usinado.
- Força de fixação constante, devido a compensação da pressão hidráulica, mesmo em superfícies irregulares da peça.
- Concentricidade máxima de até 0,015mm.
- Fácil configuração de fixação, devido a troca dos discos de acionamento e ponto fixo central.

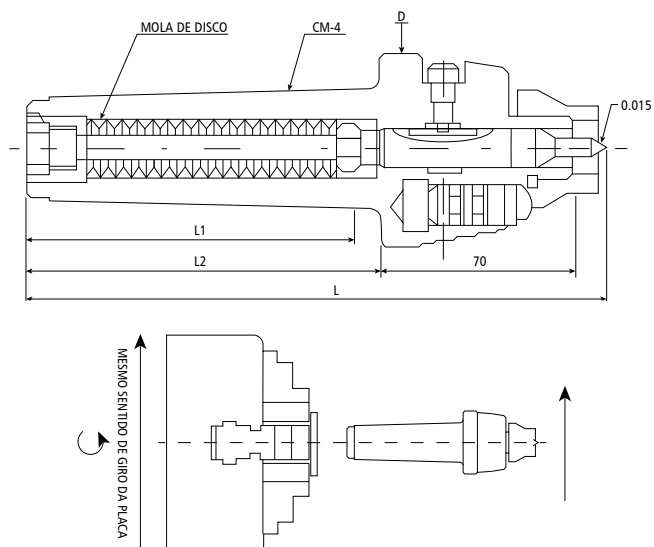

Código	Modelo	Capacidade	L	L1	L2	d	D	Ponto Fixo Central	Peso Máximo da Peça	Rotação
05964	CFD-MT4	11-80	166	97,7	103	31,267	70	4, 6, 10, 12 e 16	60KG	Direita
06131	CFD-MT4									Esquerda

Medidas em: mm

Código	Rotação
06131	Esquerda

Acessórios Inclusos:

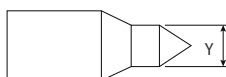
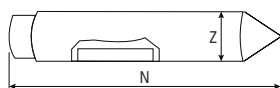

Código	Rotação
05964	Direita

Ponto Fixo Central

Código	Y	N	Z	Capacidade
07032	4	90	16	11-16
07033	6			13-20
07034	10			17-27
07035	12			21-23
07036	16			26-80

Ponto Fixo Central

Código	Y	N	Z	Capacidade
07032	4	90	16	11-16
07033	6			13-20
07034	10			17-27
07035	12			21-23
07036	16			26-80

Discos de acionamento, rotação à esquerda

Código	S	I	R	V	Capacidade
06496	10	4,5	38	4	11-16
06497	12	7	36		13-20
06498	16	11	33		17-27
06501	20	13	30		21-33
06499	25	17	30	7	26-41
06500	32	23	30	8	33-52

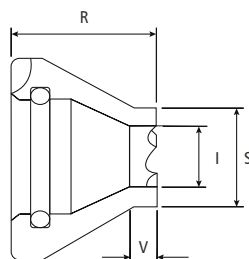

Discos de acionamento, rotação à direita

Código	S	I	R	V	Capacidade
06490	10	4,5	38	4	11-16
06491	12	7	36		13-20
06492	16	11	33		17-27
06493	20	13	30		21-33
06494	25	17	30	7	26-41
06495	32	23	30	8	33-52

Discos de acionamento, com insertos de metal duro intercambiáveis 9,5 x 3, rotação à esquerda

Código	S	H	C	Capacidade
07029	40	20	26	41-64
07030	50	28	26	51-80

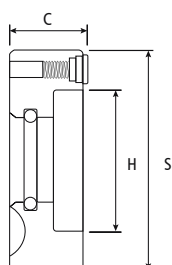

Discos de acionamento, com insertos de metal duro intercambiáveis 9,5 x 3, rotação à direita

Código	S	H	C	Capacidade
07028	40	20	26	41-64
07031	50	28	26	51-80



PONTO FIXO HSS - PONTA ESTENDIDA - COM PORCA EXTRATORA

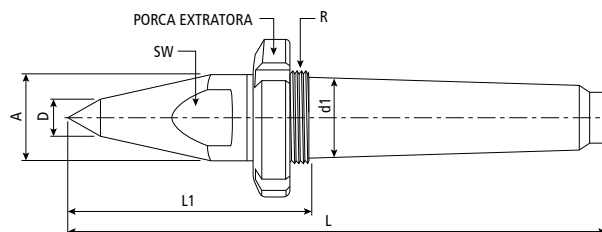

Código	Modelo	A	L	D	L1	d1	R	SW
05812	PFSW - CM3	24	147	10	66	23,825	M27 x 1,50	19
05813	PFSW - CM4	31,70	189	13	85	31,267	M36 x 1,50	27
05814	PFSW - CM5	45	244	16	113	44,267	M48 x 1,50	36

176



PONTO FIXO HSS - COM PORCA EXTRATORA

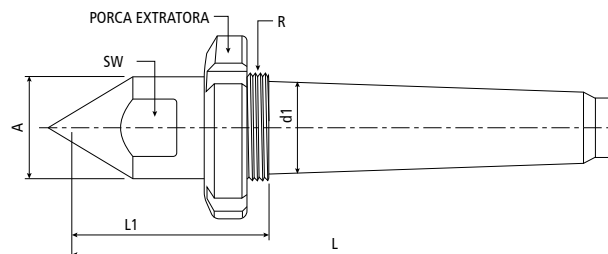

Código	Modelo	A	L	L1	d1	R	SW
05809	PFPE - CM3	24	138	55	23,825	M27 x 1,50	19
05810	PFPE - CM4	31,70	177	72	31,267	M36 x 1,50	27
05811	PFPE - CM5	45	218	88	44,267	M48 x 1,50	36

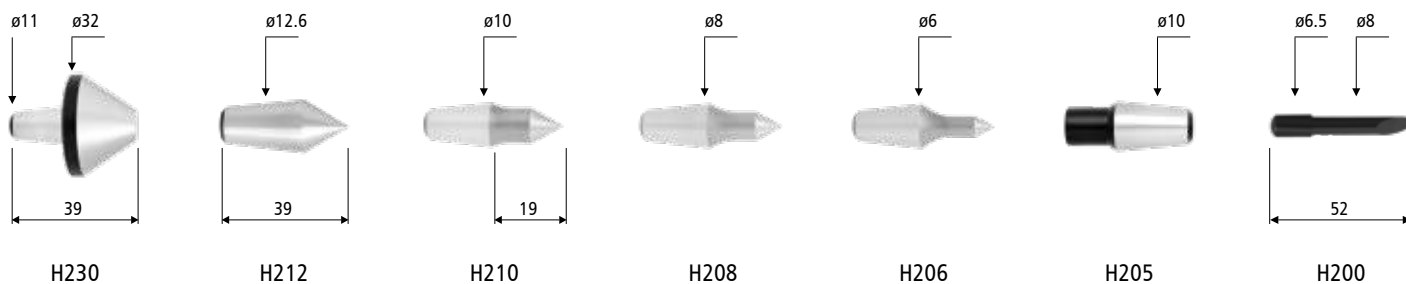

Código	Especificação
04981	H230
04982	H212
04983	H210
04984	H208
04985	H206
04986	H205
04987	H200



PONTO FIXO - COM INSERTO DE METAL DURO

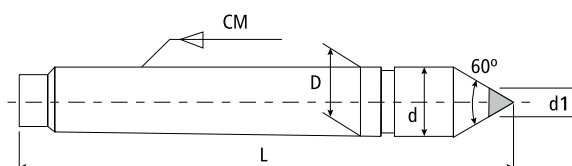

Medidas em: mm

Código	Modelo	Cone Morse	D	L	d	d1
00860	PFMD-2	CM-2	17.780	100	18	8
00975	PFMD-3	CM-3	23.825	125	24.1	12
00976	PFMD-4	CM-4	31.267	160	31.6	15
02314	PFMD-5	CM-5	44.399	200	44.7	18



PONTO FIXO - HSS

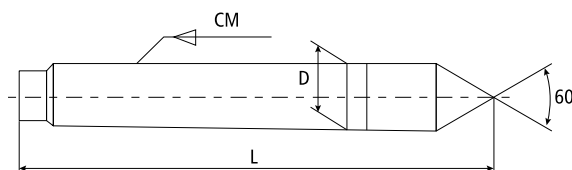

Medidas em: mm

Código	Modelo	Cone Morse	D	L
01400	PF-2	CM-2	17.780	100
01401	PF-3	CM-3	23.825	125
01846	PF-4	CM-4	31.267	160
02380	PF-5	CM-5	44.399	200

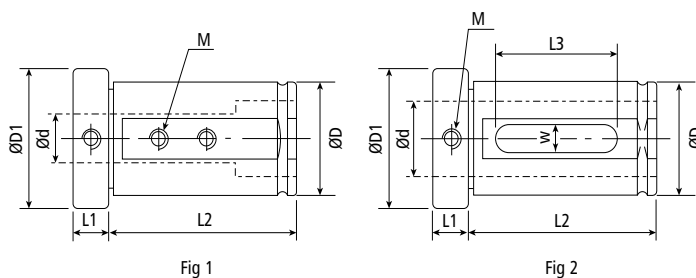

Código	D	d	D1	L1	L2	L3	W	M	Fig.
02590	25	6	33	14	60	-	-	M8	1
02589	25	8	33	14	60	-	-	M8	1
02329	25	10	33	14	60	-	-	M8	1
02330	25	12	33	14	60	-	-	M8	1
02588	25	14	33	14	60	-	-	M8	1
02331	25	16	33	14	60	42	10	-	2
02934	25	18	33	14	60	42	10	-	2
02332	25	20	33	14	60	42	10	-	2
03071	32	6	39	14	75	-	-	M8	1
03072	32	8	39	14	75	-	-	M8	1
02211	32	10	39	14	75	-	-	M8	1
02212	32	12	39	14	75	-	-	M8	1
03073	32	14	39	14	75	-	-	M8	1
02213	32	16	39	14	75	-	-	M8	1
03074	32	18	39	14	75	-	-	M8	1
02214	32	20	39	14	75	58	10	-	2
01465	32	25	39	14	75	60	12	-	2
03075	40	6	46.5	15	85	-	-	M8	1
03070	40	8	46.5	15	85	-	-	M8	1
01456	40	10	46.5	15	85	-	-	M8	1
01457	40	12	46.5	15	85	-	-	M8	1
03076	40	14	46.5	15	85	-	-	M8	1
01452	40	16	46.5	15	85	-	-	M8	1
03077	40	18	46.5	15	85	-	-	M8	1
01453	40	20	46.5	15	85	-	-	M8	1
01455	40	25	46.5	15	85	65	12	-	2
01454	40	32	46.5	15	85	70	14	-	2
06153	50	16	58	14,5	100	-	-	M8	1
06154	50	20	58	14,5	100	-	-	M8	1
06155	50	25	58	14,5	100	-	-	M8	1
06156	50	32	58	14,5	100	72	12,5	-	1
06157	50	40	58	14,5	100	72	12,5	-	1

BUCHA EXCÊNTRICA PARA AJUSTE DO CENTRO DA BROCA

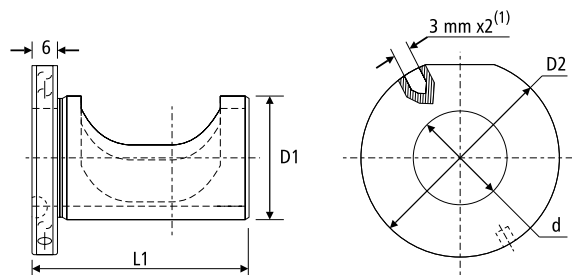

Código	Modelo	d	D1	D2	L1
05449	EC-2520-43	20	25	40	47
05448	EC-2532-48	25	32	48	60
05450	EC-3240-53	32	40	58	65

* (1) Furo para inserir um pino, são usados para facilitar o ajuste radial da bucha (pino não é fornecido).

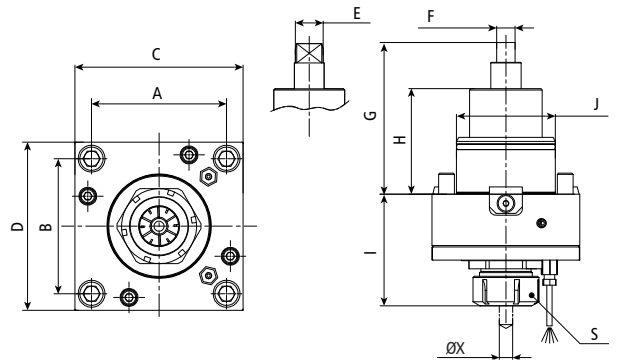

Código	Modelo	Pinça (S)	A	B	C	D	E	F	G	H	I	J	ØX	T (Nm)	Max. RPM
06559	BMT 40-7504 - AX	ER-32	70	62	110	92	21	8	69	42	64	40	Ø2-20	40	6000
06192	BMT 45-7001 - AX	ER-25	58	58	75	75	14	6	84	60	58	45	Ø1-16	25	8000
06194	BMT 55-7136 - AX	ER-25	64	64	85	85	15	8	104	75	61	55	Ø1-16	40	8000
06195	BMT 55-7137 - AX	ER-32	64	64	85	85	15	8	104	75	62	55	Ø2-20	40	8000
06563	BMT 60-7609 - AX	ER-40	94	84	130	108	23.7	8	91	53	94	60	Ø3-26	70	10000
06197	BMT 65-7223 - AX	ER-32	70	73	94	94	18	10	112	83	66	65	Ø2-20	70	6000
06569	BMT 68-8101 - AX	ER-32	110	68	128	85	12	23	90	34	72	68	Ø2-20	70	6000
06199	BMT 75-7303 - AX	ER-40	90	90	112	112	23	14	110	80	90	75	Ø3-26	100	4000

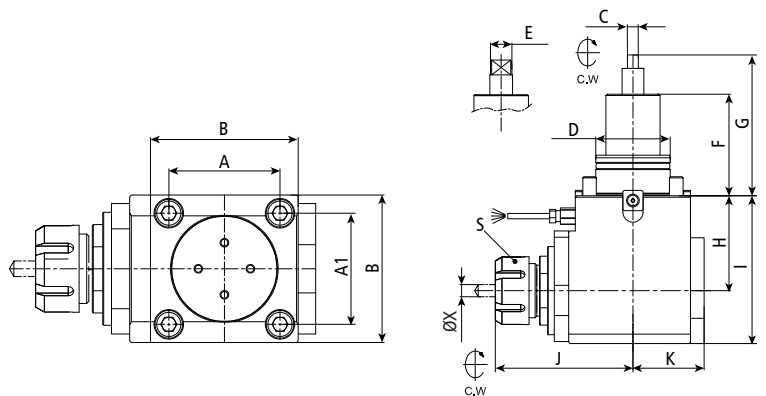

Código	Modelo	Pinça (S)	A	A1	B	C	D	E	F	G	H	I	J	K	ØX	T (Nm)	Max. RPM
06560	BMT 40-7506 - RD	ER-32	62	62	70	8	39.9	21	55	69	85	122	96	65	Ø2-20	25	5000
06193	BMT 45-7002 - RD	ER-25	58	58	75	6	45	14	60	84	65	95	85	51.5	Ø1-16	25	8000
06196	BMT 55-7135 - RD	ER-32	64	64	85	8	55	15	75	104	85	119	101	52.5	Ø2-20	40	6000
06564	BMT 60-7611 - RD	ER-40	84	84	94	8	59.9	23.7	74.5	91	90	130	114	68	Ø3-26	70	10000
06198	BMT 65-7220 - RD	ER-32	70	73	94	10	65	18	83	112	72	110	96	57.5	Ø2-20	70	6000
06570	BMT 68-8102 - RD	ER-32	68	68	110	12	68	23	80	90	80	114	97.2	60	Ø2-20	70	6000
06200	BMT 75-7311 - RD	ER-40	90	90	112	14	75	23	80	110	110	155	105.5	64	Ø3-30	100	4000

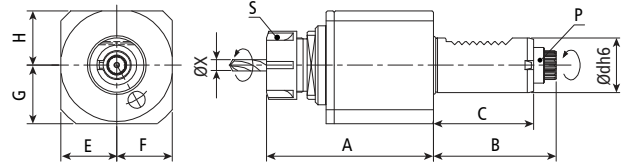

Código	Modelo	Ødh6	A	B	C	E	F	G	H
06201	VDI 30 - 6124 AX	30	98.5	62	50.5	30	30	30	28
06202	VDI 40 - 6236 AX	40	123	72	56	41	41	43	40

Código	Modelo	ØX	S (DIN 6499)	i	Max. RPM	Torque (Nm)	P
06201	VDI 30 - 6124 AX	1-16	ER-25	1:1	6000	40	Ø12x6x7
06202	VDI 40 - 6236 AX	2-20	ER-32	1:1	5000	70	Ø14x8x8

180

FERRAMENTA ACIONADA VDI COM PORCA INTERNA - AXIAL
(DIN 1809)

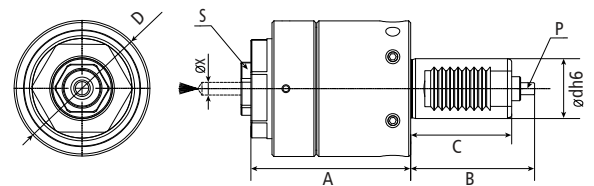

Código	Modelo	Refrigeração	Ødh6	A	B	C	D
06377	VDI 30 - 6177 AX-RI	* Interna	30	80	62	50,5	68
06946	VDI 40 - 6283 AX-RI	* Interna	40	102	72	53	83

Código	Modelo	ØX	S (DIN 6499)	i	Max. RPM	Torque (Nm)	P
06377	VDI 30 - 6177 AX-RI	1-16	ER-25	1:1	5.000	40	Ø12x6x7
06946	VDI 40 - 6283 AX-RI	2-20	ER-32	1:1	5.000	70	Ø14x8x8

*Não utilizar ferramentas acionadas com refrigeração interna sem refrigeração líquida.

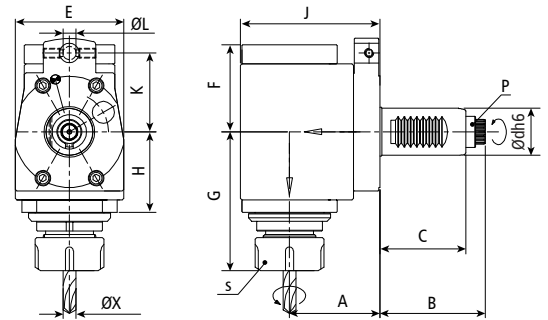

Código	Modelo	Ødh6	A	B	C	E	F	G	H	J	K	ØL
06203	VDI 30 - 6142 RD	30	55	62	50.5	66	53	84.5	41.5	85	40	8
06204	VDI 40 - 6241 RD	40	64	72	56	76	69	90	43	98	63	10

Código	Modelo	ØX	S (DIN 6499)	i	Max. RPM	Torque (Nm)	P
06203	VDI 30 - 6142 RD	1-16	ER-25	1:1	6000	40	Ø12x6x7
06204	VDI 40 - 6241 RD	2-20	ER-32	1:1	5000	70	Ø14x8x8

FERRAMENTA ACIONADA VDI COM CORPO RECUADO - RADIAL
(DIN 1809)

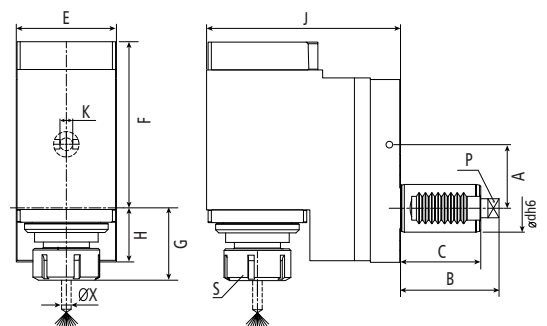
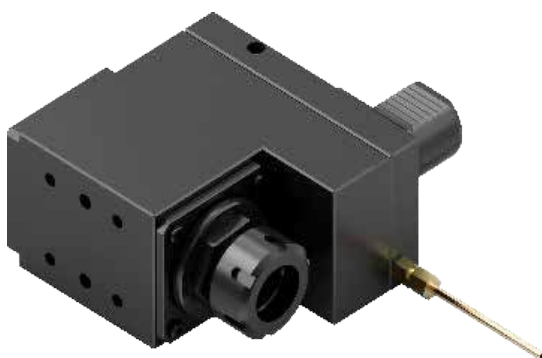

Código	Modelo	Ref	Ødh6	A	B	C	E	F	G	H	J	K
06378	VDI 30 - 6180 - RD-RI	* Interna	30	40	62	50,5	63	104,5	45,5	34	122	8
06954	VDI 30 - 6188 - RD	Externa	30	40	62	50,5	63	96,5	45,5	34	122	8
06945	VDI 40 - 6603 - RD-RI	* Interna	40	63	72	56	80	116	43,5	43,5	131	10
06941	VDI 40 - 6606 - RD	Externa	40	63	72	56	80	106,5	43,5	43,5	135	10

Código	Modelo	ØX	S (DIN 6499)	i	Max. RPM	Torque (Nm)	P
06378	VDI 30 - 6180 - RD-RI	1-16	ER-25	1:1	6.000	40	Ø12x6x7
06954	VDI 30 - 6188 - RD	1-16	ER-25	1:1	6.000	40	Ø12x6x7
06945	VDI 40 - 6603 - RD-RI	2-20	ER-32	1:1	5.000	70	Ø18x8x8
06941	VDI 40 - 6606 - RD	2-20	ER-32	1:1	5.000	70	Ø18x8x8

*Não utilizar ferramentas acionadas com refrigeração interna sem refrigeração líquida.

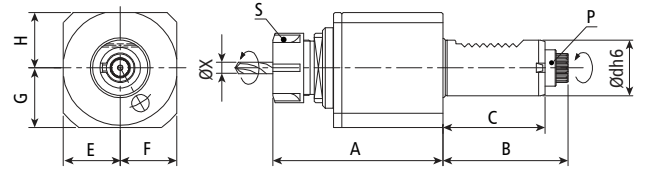

Código	Modelo	Ødh6	A	B	C	E	F	G	H
06205	VDI 30 - 6111 AX	30	98.5	67	55	30	30	30	28
06206	VDI 40 - 6207 AX	40	123	75	63	41	41	43	40

Código	Modelo	ØX	S (DIN 6499)	i	Max.RPM	Torque (Nm)	P
06205	VDI 30 - 6111 AX	1-16	ER-25	1:1	6000	40	W16x0.8x30°x18-9b
06206	VDI 40 - 6207 AX	2-20	ER-32	1:1	5000	70	W20x0.8x30°x24-9b

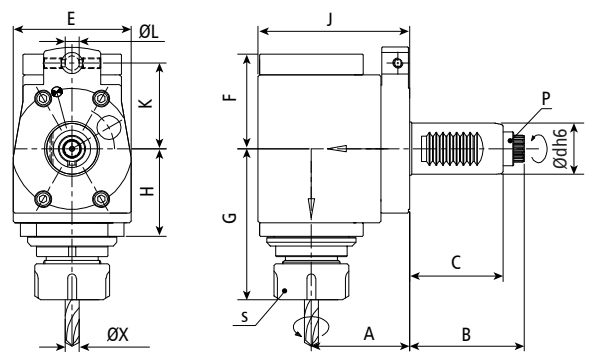

Código	Modelo	Ødh6	A	B	C	E	F	G	H	J	K	ØL
06207	VDI 30 - 6130 RD	30	55	67	55	66	53	84.5	41.5	85	48	8
06208	VDI 40 - 6221 RD	40	64	75	63	76	69	90	43	98	56	10

Código	Modelo	ØX	S (DIN 6499)	i	Max.RPM	Torque (Nm)	P
06207	VDI 30 - 6130 RD	1-16	ER-25	1:1	6000	40	W16x0.8x30°x18-9b
06208	VDI 40 - 6221 RD	2-20	ER-32	1:1	5000	70	W20x0.8x30°x24-9b



FERRAMENTA ACIONADA VDI- AXIAL (DIN 5482)

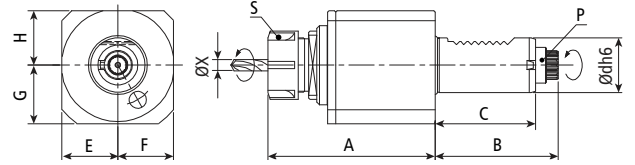

Código	Modelo	Ødh6	A	B	C	E	F	G	H
06209	VDI 30 - 6112 AX	30	98.5	55	45	30	30	30	28
06210	VDI 40 - 6202 AX	40	123	63	53	41	41	43	40

Código	Modelo	ØX	S (DIN 6499)	i	Max. RPM	Torque (Nm)	P
06209	VDI 30 - 6112 AX	1-16	ER-25	1:1	6000	40	B15x12-9b
06210	VDI 40 - 6202 AX	2-20	ER-32	1:1	5000	70	B17x14-9b



FERRAMENTA ACIONADA VDI- RADIAL (DIN 5482)

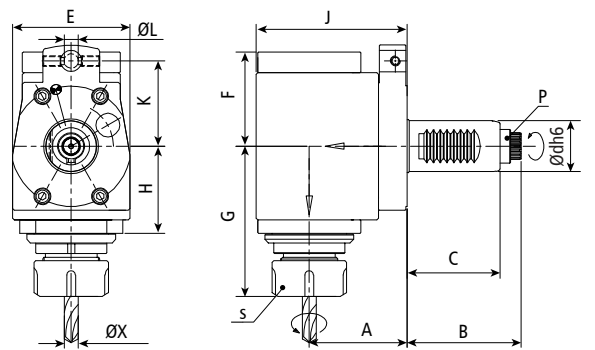

Código	Modelo	Ødh6	A	B	C	E	F	G	H	J	K	ØL
06211	VDI 30 - 6115 RD	30	55	55	45	66	53	84.5	41.5	85	40	8
06212	VDI 40 - 6215 RD	40	64	63	53	76	74	90	43	98	63	10

Código	Modelo	ØX	S (DIN 6499)	i	Max.RPM	Torque (Nm)	P
06211	VDI 30 - 6115 RD	1-16	ER-25	1:1	6000	40	B15x12-9b
06212	VDI 40 - 6215 RD	2-20	ER-32	1:1	5000	70	B17x14-9b

BMT - FRONTAL

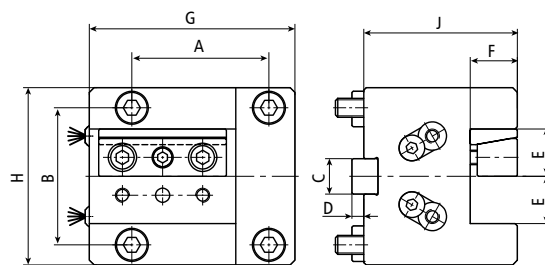

Código	Modelo	A	B	C	D	E	F	G	H	J
06556	BMT 40 - B1 - 25 - L115	70	62	39.9	-	25	25	115	90	85
06213	BMT 45 - B1 - 20 - L 87	58	58	15	5	20	20	87	75	65
06214	BMT 55 - B1 - 25 - L105	64	64	15	5	25	25	105	86	70
06562	BMT 60 - B1 - 25 - L130	94	84	59.9	-	25	25	130	108	90
06215	BMT 65 - B1 - 25 - L105	70	73	18	5	25	25	105	96	95
06566	BMT 68 - B1 - 25 - L140	110	68	68	-	25	25	140	98	98
06216	BMT 75 - B1 - 25 - L140	90	90	25	6	25	25	140	112	70
06217	BMT 75 - B1 - 32 - L135	90	90	25	6	32	32	135	112	60

BMT - LATERAL

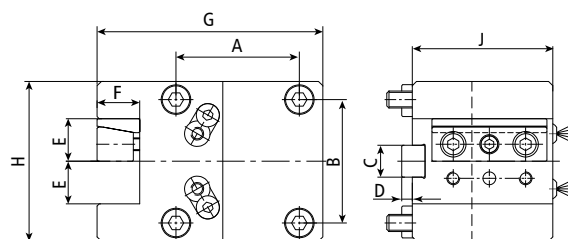

Código	Modelo	A	B	C	D	E	F	G	H	J
06558	BMT 40 - C1 - 25 - L120	70	62	39.9	-	25	25	120	90	70
06218	BMT 45 - C1 - 20 - L102	58	58	15	5	20	20	102	75	66
06219	BMT 55 - C1 - 25 - L120	64	64	15	5	25	25	120	86	60
06220	BMT 65 - C1 - 25 - L130	70	73	18	5	25	25	130	96	75
06568	BMT 68 - C1 - 20 - L143	110	68	68	-	20	20	143	98	80
06221	BMT 75 - C1 - 25 - L145,5	90	90	25	6	25	25	145.5	112	85
06222	BMT 75 - C1 - 32 - L150,5	90	90	25	6	32	32	150.5	112	85

BMT - LATERAL INV.

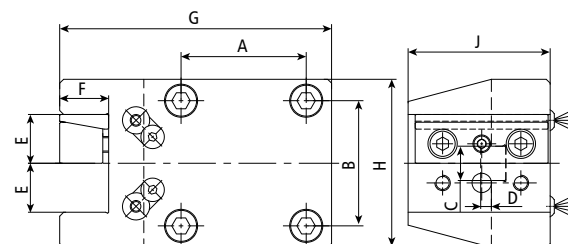

Código	Modelo	A	B	C	D	E	F	G	H	J
06223	BMT 45 - C2 - 20 - 127	58	58	15	5	20	20	127	75	66
06224	BMT 55 - C2 - 25 - 139	64	64	15	5	25	25	139	86	80
06225	BMT 65 - C2 - 25 - 150	70	73	18	5	25	25	150	96	75
06226	BMT 75 - C2 - 25 - 165	90	90	25	6	25	25	165	112	100
06227	BMT 75 - C2 - 32 - 168	90	90	25	6	32	32	168	112	100

BMT - LATERAL DUPLO

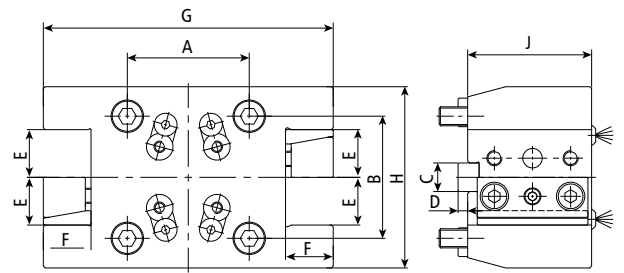

Código	Modelo	A	B	C	D	E	F	G	H	J
06228	BMT 45 - CD1 - 20 - 132	58	58	15	5	20	20	132	75	60
06229	BMT 55 - CD1 - 25 - 152	64	64	15	5	25	25	152	95	65
06230	BMT 65 - CD1 - 25 - 149	70	73	18	5	25	25	149	96	80
06231	BMT 75 - CD1 - 32 - 181	90	90	25	6	32	32	181	112	85

BMT - LATERAL DUPLO INV.

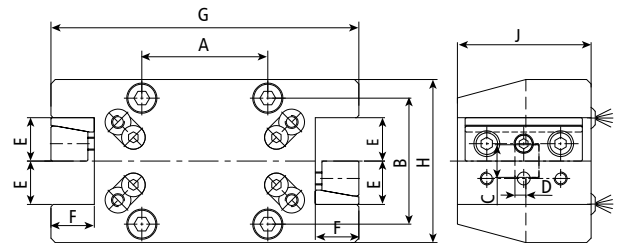

Código	Modelo	A	B	C	D	E	F	G	H	J
06232	BMT 45 - CD2 - 20 - 164	58	58	15	5	20	20	164	75	66
06233	BMT 55 - CD2 - 25 - 188	64	64	15	5	25	25	188	86	80

BMT - PORTA FERRAMENTA

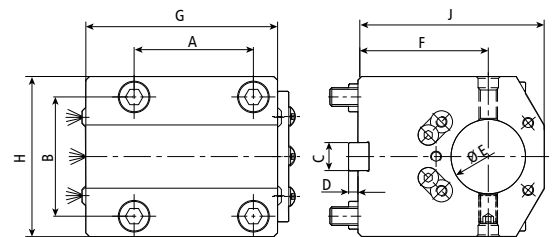

Código	Modelo	A	B	C	D	Ø E	F	G	H	J
06557	BMT 40 - T2 - 32 - F100 - L	70	62	39.9	15	32	-	115	90	85
06234	BMT 45 - T2 - 32 - F65 - L	58	58	15	5	32	65	95	75	95
06235	BMT 55 - T2 - 40 - F70 - L	64	64	15	5	40	70	103	86	100
06236	BMT 55 - T2 - 40 - F70 - L1	64	64	15	5	40	70	120	86	100
06561	BMT 60 - T2 - 40 - F80 - L	94	84	59.9	-	40	80	135	108	120
06237	BMT 65 - T2 - 40 - F72 - L1	70	73	18	5	40	72	127	96	102
06238	BMT 65 - T2 - 40 - F100 - L1	70	73	18	5	40	100	127	96	135
06567	BMT 68 - T2 - 40 - F140 - L	110	68	68	24	40	95	140	-	123
06239	BMT 75 - T2 - 50 - F60 - L1	90	90	25	6	50	60	165	112	110
06240	BMT 75 - T2 - 60 - F110 - L1	90	90	25	6	60	110	137	112	155

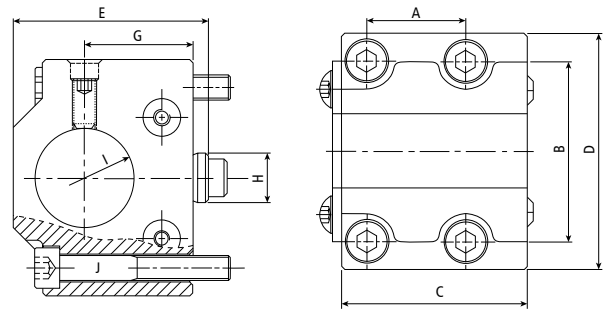

Código	Modelo	A	B	C	D	E	G	H	Ø I	J
06745	CD 32X70 - 25 - 25	30	70	55	90	56.1	25	38	25	M8x25
06551	CD 32X58 - 32 - 25	32	58	60	76	57	25	16	32	M8x45
06550	CD 32X58 - 32 - 35	32	58	60	76	63	35	16	32	M8x55
06602	CD 36X72 - 32 - 30	36	72	80	92	64	30	25	32	M10x55
06603	CD 36X72 - 40 - 30	36	72	80	92	64	30	25	40	M10x55
06553	CD 45X70 - 32 - 25,4	45	70	77.2	90	49.92	25.4	-	32	-
06575	CD 45X72 - 40 - 35	45	72	85	93	65	35	20	40	M10x55
06554	CD 45X80 - 40 - 30	45	80	82.55	101.6	-	30	-	40	M12x55
06565	CD 45X80 - 40 - 31,7	45	80	82.55	101.6	-	31.75	-	40	M12x55
06577	CD 45X80 - 40 - 60	45	80	125	-	97	60	20	40	-
06572	CD 60X84 - 40 - 50	60	84	80	104	79	50	38	40	-
06574	CD 60X94 - 40 - 50	60	94	100	114	80	50	38	40	M8x45

SUPORE CASTELO - FRONTAL

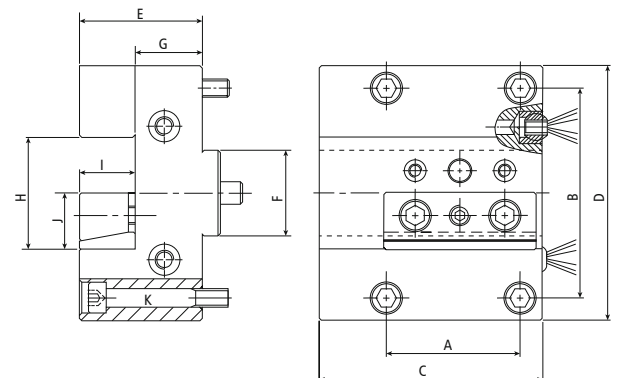

Código	Modelo	A	B	C	D	E	F	G	H	I	J	K
06549	CF 32X58 - 20	32	58	60	76	45	16	25	40	20	20	M8x45
06601	CF 36X72 - 25	36	72	80	92	55	25	30	50	25	25	-
06552	CF 45X70 - 25	45	70	77.2	90	45	15	20	50	25	25	M10X50
06555	CF 45X80 - 25	45	80	82.55	101.6	58.17	-	33.17	50	25	25	M12X55
06576	CF 45X80 - 25	45	80	125	102	50	20	25	50	25	25	M12
06600	CF 55X80 - 25	55	80	96	102	50	20	-	50	-	25	M12X55
06571	CF 60X84 - 25	60	84	80	104	63	38	38	50	25	25	M8
06573	CF 60X94 - 25	60	94	100	114	55	38	30	50	25	25	M8X55

VDI LATERAL - RADIAL DIREITO
(DIN 69880 B1)

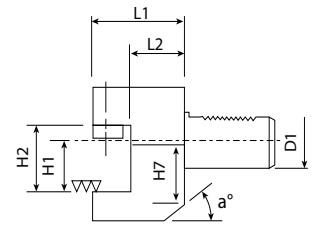
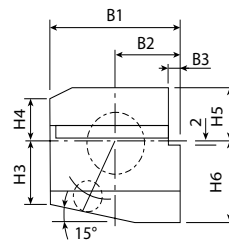

Medidas em: mm

Código	D1	H1	B1	B2	B3	H2	H3	H4	H5	H6	H7	L1	L2	a
03982	VDI30	20	70	35,0	10,0	29	26	22	28,0	38	30	40	22	25°
03983	VDI40	25	85	42,5	12,5	34	35	30	32,5	48	-	44	22	-
03984	VDI50	32	100	50,0	16,0	41	42	35	35,0	60	-	55	30	-

VDI LATERAL - RADIAL ESQUERDO
(DIN 69880 B2)

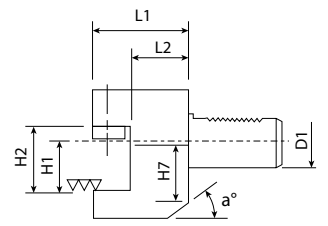
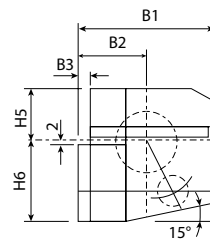

Medidas em: mm

Código	D1	H1	B1	B2	B3	H2	H3	H4	H5	H6	H7	L1	L2	a
03985	VDI30	20	70	35,0	10,0	29	26	22	28,0	38	30	40	22	25°
03986	VDI40	25	85	42,5	12,5	34	35	30	32,5	48	-	44	22	-
03987	VDI50	32	100	50,0	16,0	41	42	35	35,0	60	-	55	30	-

VDI - LATERAL (RADIAL) DIREITO INV.
(DIN 69880 B3)

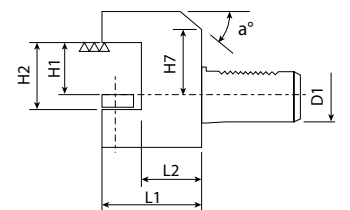
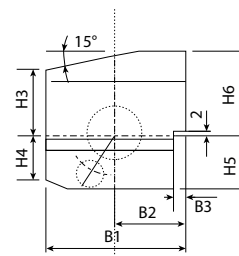

Medidas em: mm

Código	D1	H1	B1	B2	B3	H2	H3	H4	H5	H6	H7	L1	L2	a
04519	VDI30	20	70	35,0	10,0	29	26	22	35,0	38	28	40	22	25°
04520	VDI40	25	85	42,5	12,5	34	35	30	42,5	48	-	44	22	-
04521	VDI50	32	100	50,0	16,0	41	42	35	50,0	60	-	55	30	-

VDI LATERAL - RADIAL ESQUERDO INV. (DIN 69880 B4)

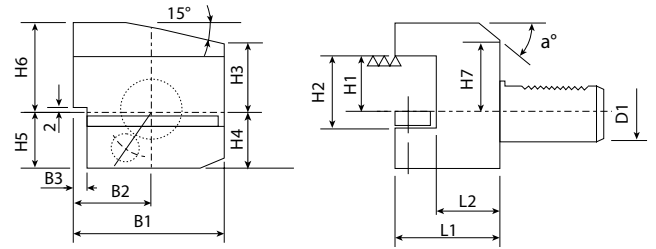

Medidas em: mm

Código	D1	H1	B1	B2	B3	H2	H3	H4	H5	H6	H7	L1	L2	a
04522	VDI30	20	70	35,0	10,0	29	26	22	35,0	38	28	40	22	25°
04523	VDI40	25	85	42,5	12,5	34	35	30	42,5	48	-	44	22	-
04524	VDI50	32	100	50,0	16,0	41	42	35	50,0	60	-	55	30	-

VDI FRONTAL - AXIAL DIREITO (DIN 69880 C1)

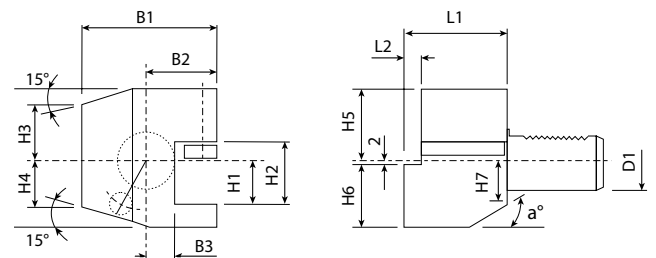

Medidas em: mm

Código	D1	H1	B1	B2	B3	H2	H3	H4	H5	H6	H7	L1	L2	a
03988	VDI30	20	70	35,0	17	29	26	22	28,0	38	28	70	10,0	25°
03989	VDI40	25	85	42,5	21	34	35	30	32,5	48	-	85	12,5	-
03990	VDI50	32	100	50,0	26	41	42	35	35,0	60	-	100	16,0	-

VDI FRONTAL - AXIAL ESQUERDO (DIN 69880 C2)

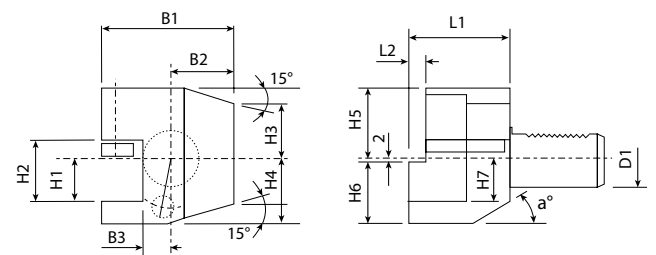

Medidas em: mm

Código	D1	H1	B1	B2	B3	H2	H3	H4	H5	H6	H7	L1	L2	a
03991	VDI30	20	76	41,0	23,0	29	26	22	28,0	38	30	70	10,0	25°
03992	VDI40	25	90	47,5	25,5	34	35	30	32,5	48	-	85	12,5	-
03993	VDI50	32	105	55,0	30,5	41	42	35	35,0	60	-	100	16,0	-



VDI FRONTAL - AXIAL DIREITO INV. (DIN 69880 C3)

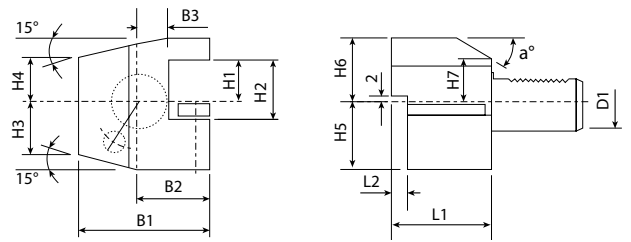

Medidas em: mm

Código	D1	H1	B1	B2	B3	H2	H3	H4	H5	H6	H7	L1	L2	a
04513	VDI30	20	70	35,0	17	29	26	22	38	35,0	28	70	10,0	25°
04514	VDI40	25	85	42,5	21	34	35	30	48	42,5	-	85	12,5	-
04515	VDI50	32	100	50,0	26	41	42	35	60	50,0	-	100	16,0	-



VDI FRONTAL - AXIAL ESQUERDO INV. (DIN 69880 C4)

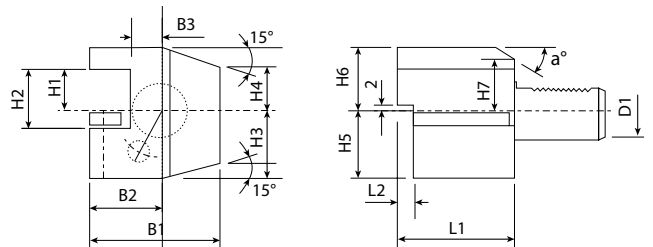

Medidas em: mm

Código	D1	H1	B1	B2	B3	H2	H3	H4	H5	H6	H7	L1	L2	a
04516	VDI30	20	76	41,0	23,0	29	26	22	38	35,0	28	70	10,0	25°
04517	VDI40	25	90	47,5	25,5	34	35	30	48	42,5	-	85	12,5	-
04518	VDI50	32	105	55,0	30,5	41	42	35	60	50,0	-	100	16,0	-



VDI - PORTA PINÇA ER (DIN 6499)/(DIN 69880 E4)

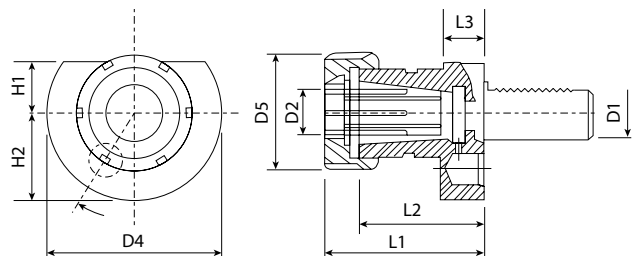

Medidas em: mm

Código	D1	Pinça (D2)	Capac.	D4	D5	H1	H2	L1	L2	L3
03994	VDI30	ER25	2 - 16	68	42	28	30	57	45	22
03995	VDI30	ER32	2 - 20	68	50	28	30	75	62	22
03996	VDI30	ER40	2 - 26	68	63	28	30	75	60	22
03997	VDI40	ER25	2 - 16	83	42	32,5	-	75	62	22
03998	VDI40	ER32	2 - 20	83	50	32,5	-	75	62	22
03999	VDI40	ER40	2 - 26	83	63	32,5	-	75	60	22
04000	VDI50	ER40	2 - 26	98	63	35	-	75	60	30

Consulte pinças e acessórios a partir da pág. 126.

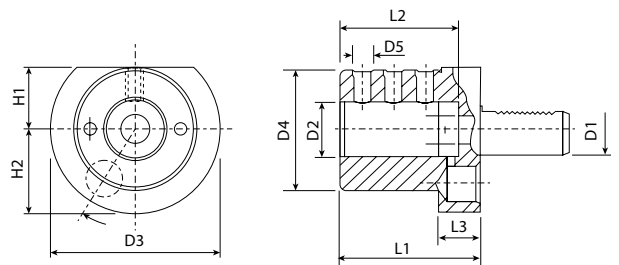

Medidas em: mm

Código	D1	D2	D3	D4	D5	H1	H2	L1	L2	L3
04001	VDI30	12	68	55	M8xP1.25	28	30	60	51	22
04002	VDI30	16	68	55	M8xP1.25	28	30	60	51	22
04003	VDI30	20	68	55	M8xP1.25	28	30	60	51	22
04004	VDI30	25	68	55	M8xP1.25	28	30	60	51	22
04005	VDI30	32	68	68	M8xP1.25	28	30	75	51	22
04006	VDI40	12	83	55	M8xP1.25	32,5	-	75	61	22
04007	VDI40	16	83	55	M8xP1.25	32,5	-	75	61	22
04008	VDI40	20	83	55	M8xP1.25	32,5	-	75	61	22
04009	VDI40	25	83	55	M8xP1.25	32,5	-	75	61	22
04010	VDI40	32	83	83	M8xP1.25	32,5	-	75	61	22
04011	VDI40	40	83	83	M16xP2.0	32,5	-	90	76	22
04012	VDI50	12	98	68	M10xP1.5	35	-	90	76	30
04013	VDI50	16	98	68	M10xP1.5	35	-	90	76	30
04014	VDI50	20	98	68	M10xP1.5	35	-	90	76	30
04015	VDI50	25	98	68	M12xP1.75	35	-	90	76	30
04016	VDI50	32	98	68	M12xP1.75	35	-	90	76	30
04017	VDI50	40	98	98	M16xP2.0	35	-	90	76	30
04159	VDI50	50	98	98	M16xP2.0	35	-	100	86	30

Consulte buchas excêntricas na pág. 178.

BAR PULLER - PUXADOR DE BARRA
Modelo: BP

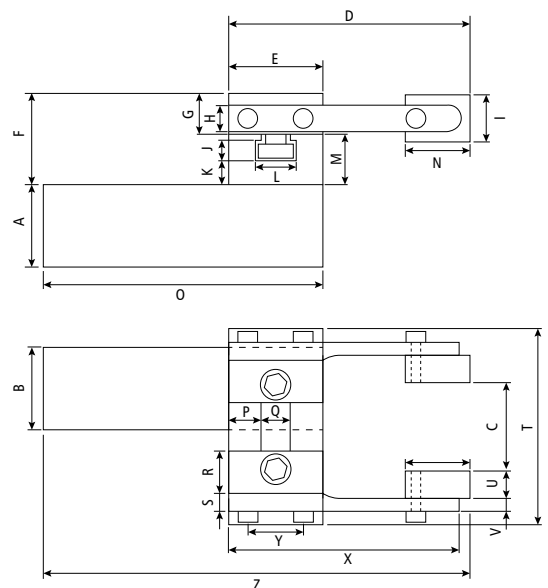

Código	Modelo	A	B	C Mínimo	C Máximo	D	E	F	G	H	I	J
06386	BP-20MM	20	20	0	40	82	32	32,5	13,2	10	16	6,7
06387	BP-25MM	25	25	0	40	82	32	32,5	13,2	10	16	6,7

K	L	M	N	O	P	Q	R	S	T	U	V	X	Y	Z
8,5	14	18	22	75,2	11	10	20	6	67	9,1	4,2	79	19	82
8,5	14	18	22	95	11	10	20	6	67	9,1	4,2	79	19	141,5

JOGO DE PRESILHAS PARA FIXAÇÃO

Modelos: CK, ZK

BTfixo®



HQT



ACC

Composição:

- 24 pçs - Tirantes (75/100/125/150/175/200mm).
- 06 pçs - Porcas "T".
- 04 pçs - Porcas sextavadas alta.
- 06 pçs - Porcas sextavadas com colar.
- 06 pçs - Grampos escadinhas.
- 12 pçs - Calços escadinhas.

Código	Modelo	Rasgo da Mesa	Tirante (mm)	Marca
00184	ZK-10	12	M 10 x 1,50	ACC
00185	ZK-12	14	M 12 x 1,75	ACC
00186	ZK-14	16	M 14 x 2,00	ACC
00187	ZK-16	18	M 16 x 2,00	ACC
05724	ZK-20	22	M 20 x 2,50	ACC

Código	Modelo	Rasgo da Mesa	Tirante (mm)	Marca
03889	CK-12	14	M 12 x 1,75	HQT
03890	CK-14	16	M 14 x 2,00	HQT
03891	CK-16	18	M 16 x 2,00	HQT

PARAFUSOS CABEÇA "T"

Modelo: PCT-0009

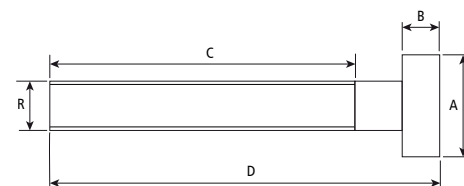

Medidas em: mm

Código	R	A	B	C	D
70165	M12 x 1,75	28 x 20	8	80	100
05594				130	150
70167	M16 x 2,00	28 x 36	10	90	125
70168				125	160
70169				160	200
70170	M20 x 2,50	40 x 45	13	90	125
70171				125	160
70172				160	200
00501	M22 x 2,50	45 x 45	17	90	135
70173	M24 x 3,00	45 x 46	16	95	160
70174				135	200
70175				180	250

PORCA SEXTAVADA

Modelo: PS-0006

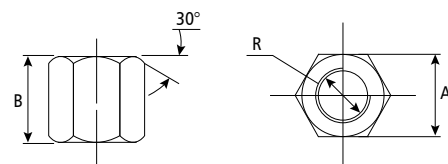

Código	R	A	B
00255	M12 x 1,75	3/4"	22
00256	M14 x 2,00	7/8"	25
00257	M16 x 2,00	1"	28
00258	M20 x 2,50	1.1/4"	32

PORCA COM COLAR

Modelo: PC-0008

BTfixo

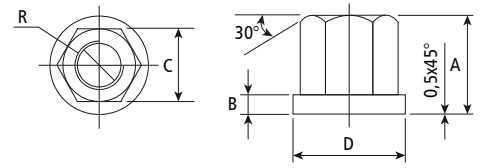

Medidas em: mm

Código	R	A	B	C	D
00260	M12 x 1,75	22	4	21	31
00261	M14 x 2,00	25	3	22	32
00262	M16 x 2,00	26,5	6	24	38
00263	M20 x 2,50	36	9	32	44
01799	M24 x 3,00	40	10	36	50

PORCA "T"

Modelo: PT-0005

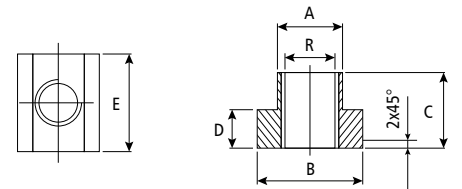

Medidas em: mm

Código	R	A	B	C	D	E
01439	M6 x 1,00	7,7	13	10	6	13
00502	M8 x 1,25	9,7	15	12	6	15
00249	M10 x 1,50	11,7	18	14	7	18
00250	M12 x 1,75	13,7	22	16	8	22
00566	M12 x 1,75	17,7	28	20	10	28
00251	M14 x 2,00	15,7	25	18	9	25
00252	M16 x 2,00	17,7	28	20	10	28
03402	M16 x 2,00	21,7	35	28	14	35
00253	M20 x 2,50	21,7	35	28	14	35

TIRANTE ROSCADO

Modelo: TR-0004

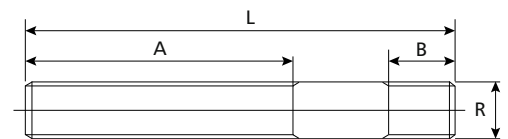

Medidas em: mm

Código	Modelo (R x L)	A	B
05229	M12 x 80	63	15
05230	M12 x 125	75	15
05231	M12 x 160	100	15
05245	M12 x 200	125	15
05232	M14 x 100	63	17
05233	M14 x 125	75	17
05234	M14 x 160	100	17
05235	M14 x 200	125	17
05236	M16 x 125	75	30
05237	M16 x 160	100	30
05238	M16 x 200	125	30
05239	M16 x 250	160	30
05240	M20 x 125	70	35
05241	M20 x 160	100	35
05242	M20 x 200	125	35
05243	M20 x 250	160	35

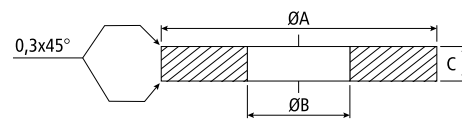

Medidas em: mm

Código	Para Parafuso	Ø A	Ø B	C
00265	M12 x 1,75	35	13	5
00266	M14 x 2,00	38	15	5
00267	M16 x 2,00	38	17	6
00268	M20 x 2,50	50	21	10

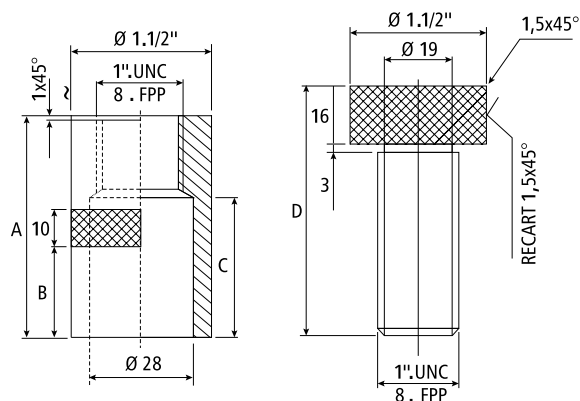

Medidas em: mm

Código	Modelo	A	B	C	D	Abertura Mínima	Abertura Máxima
00269	CR-0017/01	34	12	9	45	51	66
00270	CR-0017/02	60	24	32	45	76	91
00271	CR-0017/03	84	30	59	65	100	135

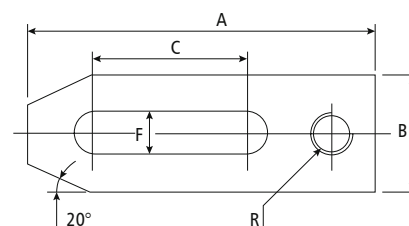

Medidas em: mm

Código	Modelo	R	A	B	C	F
00220	GF-M12/110	M12 x 1,75	110	39	37	13
00221	GF-M14/130	M14 x 2,00	130	45	45	15
00222	GF-M16/150	M16 x 2,00	150	48	62	18
00223	GF-M20/200	M20 x 2,50	200	65	105	22

GRAMPO PARA FIXAÇÃO LATERAL

Modelos: GFL

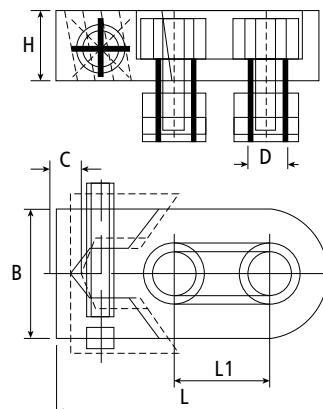
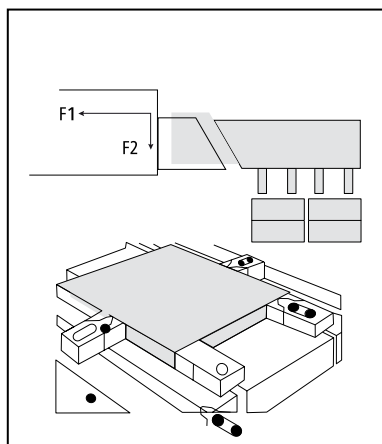

Código	Modelo		C	H	B	L	L1	D	F1 kg	F2 kg
00837	GFL-M12	14	3	20	40	80	26	M12	1600	60
00838	GFL-M14	16	4	25	50	100	34	M14	3200	120
00839	GFL-M16	18	5	30	78	140	50	M16	3600	140

194

MORSA DE FIXAÇÃO LIVRE

Modelo: FV

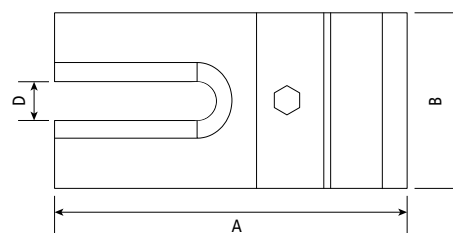
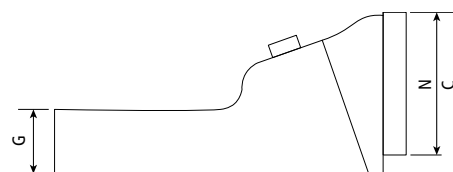

Código	Modelo	A	B	C	D	G	N	Peso (kg)
06625	FV-350	142	70	72	14.5	25	60	6.8
06626	FV-450	192.5	85	87	17	30	70	13

Dimensões □ x □	DIN 352	DIN 353	DIN 371	DIN 374	DIN 376	DIN 2182	DIN 2183
3.5 x 2.7	M 3	-	M 3	M 5	M 5	1/8"	-
4 x 3	M 4	-	M 3.5	-	-	-	-
4.5 x 3.4	M 4	-	M 4	M 6	M 6	5/32"	1/4"
6 x 4.9	M 5	-	M 5	-	-	7/32"	-
	M 6	-	M 6	-	-	-	-
	M 8	-	-	M 8	M 8	-	-
7 x 5.5	M 10	G 1/8"	-	M 10	M 10	1/4"	3/8"
8 x 6.2	-	-	M 8	-	-	5/16"	7/16"
9 x 7	M 12	-	-	M 12	M 12	3/8"	1/2"
10 x 8	-	-	M 10	-	-	-	-
11 x 9	M 14	G 1/4"	-	M 14	M 14	-	9/16"
12 x 9	M 16	G 3/8"	-	M 16	M 16	-	5/8"
14 x 11	M 18	-	-	M 18	M 18	-	11/16"
16 x 12	M 20	G 1/2"	-	M 20	M 20	-	13/16"
18 x 14.5	M 22	G 5/8"	-	M 22	M 22	-	7/8"
	M 24	-	-	M 24	M 24	-	15/16"
20 x 16	M 27	G 3/4"	-	M 27	M 27	-	1"
22 x 18	M 30	G 7/8"	-	M 30	M 30	-	1 1/8"
25 x 20	M 33	G 1"	-	M 33	M 33	-	1 1/4"
28 x 22	M 36	G 1 1/8"	-	M 36	M 36	-	1 3/8"
32 x 24	M 39	G 1 1/8"	-	M 39	M 39	-	1 1/2"
	M 42	-	-	M 42	M 42	-	15/8"
36 x 29	M 45	G 3/8"	-	M 45	M 45	-	13/4"
	M 48	G 1 1/2"	-	M 48	M 48	-	17/8"
	-	G 13/4"	-	-	-	-	-
	-	G 2"	-	-	-	-	-

BT fixo®



 **D'ANDREA**

 *made in italy*

- 198** ▮ **MODULHARD'ANDREA**
- 199** ▮ **ENCAIXE MHD'**
- 200** ▮ **CONE BÁSICO**
MAS 403 BT, DIN 69871
- 201** ▮ **CONE BÁSICO**
DIN 69893-A, DIN 69893-E, DIN 26623-1 PSC
- 202** ▮ **EXTENSÃO E REDUTOR**
PR, RD
- 203** ▮ **REDUTOR E BARRA ANTIVIBRATÓRIA**
RAV, BMD
- 204** ▮ **CABEÇOTE DE DESBASTE TS**
TS
- 205** ▮ **CABEÇOTE DE DESBASTE TS**
TS 16 a 80 Ø 18 ~ 200
- 205** ▮ **CABEÇOTE PARA ACABAMENTO TRM**
TRM - 2 µm
- 207** ▮ **CABEÇOTE PARA ACABAMENTO TRM**
TRM 16 a 40 Ø 18 ~ 63 - 2 µm
- 208** ▮ **CABEÇOTE PARA ACABAMENTO TRM**
TRM 50 Ø 2.5 ~ 140 - 2 µm
- 209** ▮ **CABEÇOTE PARA ACABAMENTO TRM**
TRM 50/63 - 63/63 Ø 2.5 ~ 155 - 2 µm
- 210** ▮ **CABEÇOTE PARA ACABAMENTO TRM**
TRM 50/80 Ø 2.5 ~ 220 - 2 µm
- 211** ▮ **CABEÇOTE PARA ACABAMENTO TRM**
TRM 80/125 Ø 36 ~ 500 - 2 µm
- 212** ▮ **CONJUNTO MICROMÉTRICO**
KIT K01 (TRM 50 - 50/63 - 63/63) - 2 µm
- 213** ▮ **CONJUNTO MICROMÉTRICO**
KIT K03 (TRM 80-125) - 2 µm
- 214** ▮ **CABEÇOTE PARA ACABAMENTO PSC**
PSC 40/50/63 - TRM 50 - 2 µm
- 215** ▮ **CONJUNTO MICROMÉTRICO**
KIT K01 (PSC 50 - TRM 50) - 2 µm
- 216** ▮ **AUTO-TORQUE MONOFORCE**
MAS 403 BT, DIN 69871
- 217** ▮ **AUTO-TORQUE MONOFORCE**
DIN 69893-A, DIN 26623-1 PSC, PC
- 218** ▮ **CABEÇOTE MANDRILHAR AJUSTÁVEL**
TA-SENSITIV 2
- 219** ▮ **CABEÇOTE MANDRILHAR E FACEAR**
TA-CENTER 2
- 220** ▮ **CABEÇOTE U-TRONIC**
U-TRONIC
- 221** ▮ **ACESSÓRIOS TRM E TS**
CÁPSULAS / ACESSÓRIOS
- 222** ▮ **TABELAS INFORMÁTICAS**
GRADE MANDRILHAMENTO - CÁLCULO PARA MANDRILHAR
- 223** ▮ **CONDIÇÕES DE CORTE RECOMENDADAS**
DESBASTE - ACABAMENTO



TOOLS
HEADS



made in italy

• O QUE É MHD' (MODULHARD'ANDREA)?

A linha modular MHD' é um sistema de cones modulares de alta precisão para a utilização em máquinas CNC, que permitem mandrilhar, furar e roscar, com extrema flexibilidade e rigidez.

Com seu sistema de acoplamento (cônico cilíndrico) disponível em oito tamanhos diferentes, garantindo a disponibilidade em todos os sistemas de fixação que inclui os cones básicos: BT, SK, HSK, PSC além de extensões, reduções e adaptadores.

A linha modular também é composta por uma completa gama de cabeçotes para mandrilhamento com disponibilidade de 2,5 a 500 mm. Com cabeçotes de mandrilhamento para desbaste com duas cápsulas e cabeçotes micrométricos com ajuste fino de 2 µm.



• ACOPLAMENTO MHD'

O acoplamento MODULHARD'ANDREA (patenteado) é o coração do sistema modular que garante máxima rigidez e concentricidade durante operações de fresamento e mandrilhamento. Isso é possível pelo acoplamento cônico cilíndrico e por um parafuso de expansão radial para fixação.

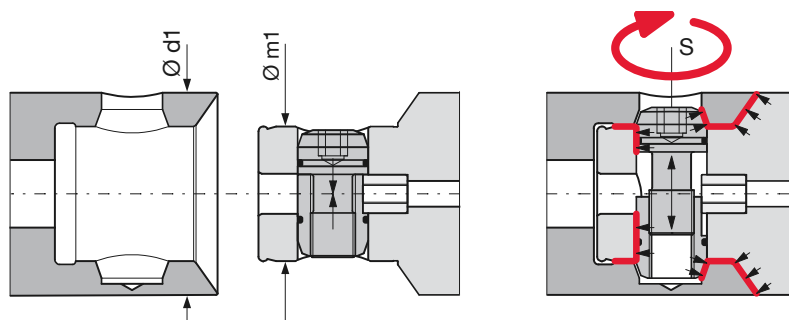

• INFORMAÇÕES GERAIS

Montagem: Fixe o cone básico num suporte rígido e acople o componente desejado (adaptador, extensão, mandrilhador, etc.). Certifique-se de que o parafuso de expansão radial é apertado corretamente, evitando que se solte durante a operação.

Fixar o componente desejado girando o parafuso no sentido horário (direita) com a chave hexagonal fornecida ou com um torquímetro.

Desmontar: Fixe o mandril em um suporte rígido para desacoplar o componente, destravando e girando o parafuso no sentido anti-horário (esquerda).

MHD'	Ø d1	Ø m1	∅S	N-m
16	16	10	2,5	2 - 2,5
20	20	13	3	4 - 4,5
25	25	16	3	6,5 - 7,5
32	32	20	4	7 - 8
40	40	25	5	16 - 18
50	50	32	6	30 - 35
63	63	42	8	70 - 80
80	80	42	8	70 - 80

modulhard'andrea

• CONES BÁSICOS, EXTENSÕES E REDUÇÕES

Os cones básicos são fabricados de acordo com as normas mais difundidas no mercado, sendo elas:

MAS 403 BT, DIN 69871, DIN 69893 A-E, e ISO 26623-1 e são feitos em aço de alta qualidade com tratamento térmico que garante a tolerância AT3.

Extensões de vários comprimentos são disponíveis para cada tamanho de MHD', permitindo maior flexibilidade em usinagem profunda.

Reduções dos componentes MHD' de um tamanho menor podem ser usadas através dos redutores que permitem maior possibilidade de troca, garantindo rigidez da ferramenta.

• CONES BÁSICOS MHD'



• EXEMPLOS DE MONTAGEM MHD'

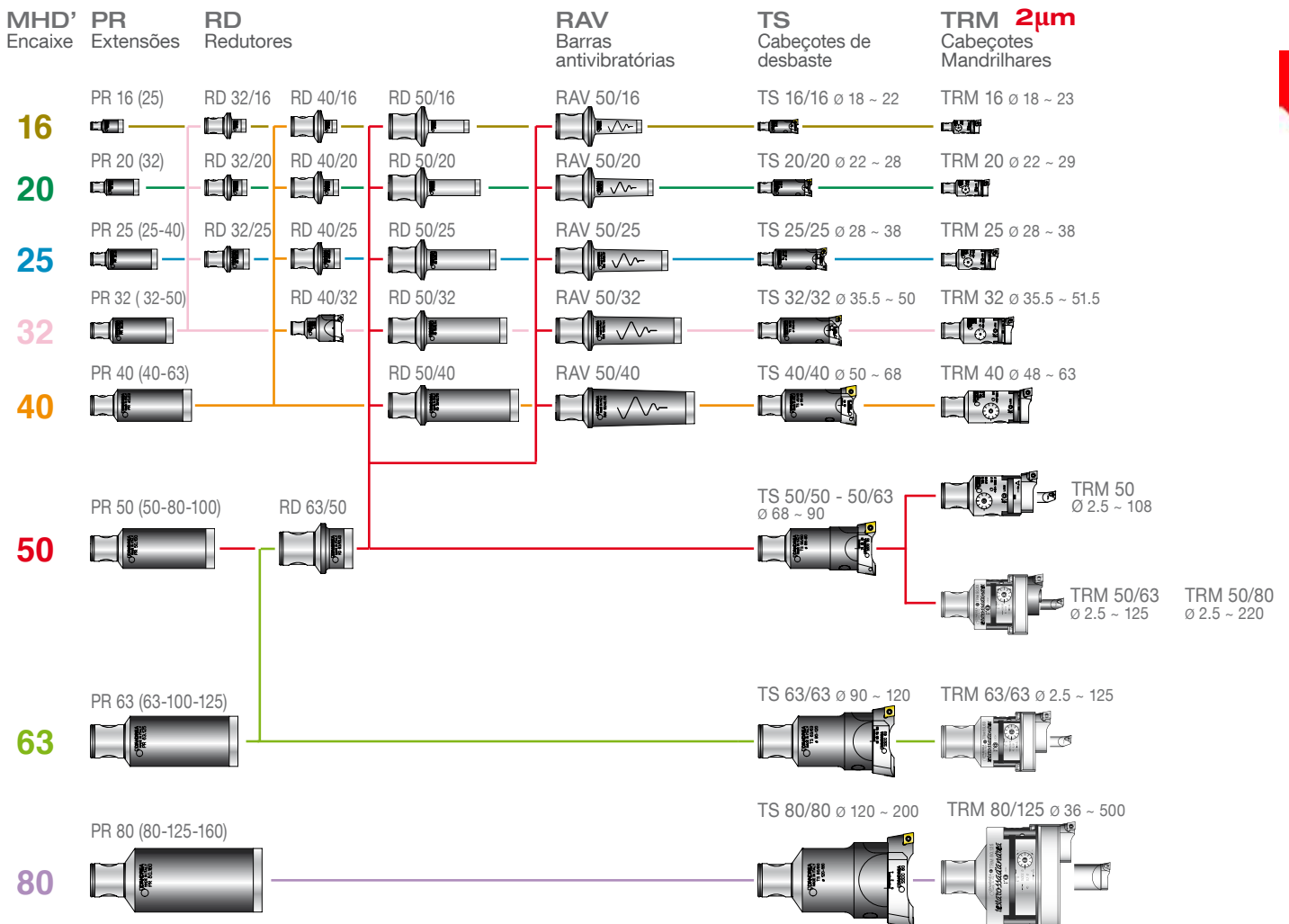

MAS 403 BT AD

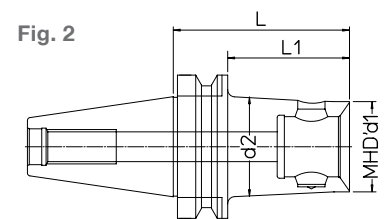
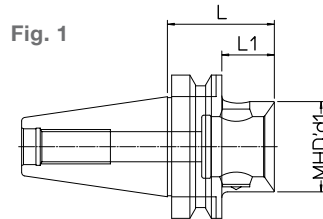

BT	REFERÊNCIA	CÓDIGO	MHD' d1	d2	L	L1	kg	Fig
30	MAS403 BT30-AD MHD'50.60	416500103030	50	-	60	-	0.7	1
40	MAS403 BT40-AD MHD'16.45	416160414030	16	-	45	18	0.8	1
40	MAS403 BT40-AD MHD'16.100	416161014030	16	19.5	100	73	1	2
40	MAS403 BT40-AD MHD'20.50	416200514030	20	-	50	23	0.9	1
40	MAS403 BT40-AD MHD'20.125	416201214030	20	25	125	98	1.1	2
40	MAS403 BT40-AD MHD'25.50	416250514030	25	-	50	23	1	1
40	MAS403 BT40-AD MHD'25.125	416251214030	25	29.5	125	98	1.2	2
40	MAS403 BT40-AD MHD'32.50	416320514030	32	-	-	23	1.1	1
40	MAS403 BT40-AD MHD'32.125	416321214030	32	36	125	98	1.4	2
40	MAS403 BT40 AD MHD'40.45	416400104030	40	-	45	18	0.6	1
40	MAS403 BT40-AD MHD'40.120	416401214030	40	44.5	120	93	0.9	2
40	MAS403 BT40-AD MHD'50.48	416500104030	50	-	48	21	0.9	1
40	MAS403 BT40-AD MHD'50.120	416501214030	50	-	120	93	1.9	2
40	MAS403 BT40-AD MHD'63.66	416630104030	63	-	66	-	1.2	1
50	MAS403 BT50-AD MHD'50.66	416500105030	50	-	66	28	3.3	1
50	MAS403 BT50-AD MHD'50.120	416501215030	50	60	120	82	4.2	2
50	MAS403 BT50-AD MHD'63.75	416630105030	63	-	75	37	3.7	1
50	MAS403 BT50-AD MHD'63.150	416631515030	63	70	150	112	5.8	2
50	MAS403 BT50-AD MHD'80.75	416800105030	80	-	75	37	4	1
50	MAS403 BT50-AD MHD'80.180	416801815030	80	-	180	142	7.5	2
50	MAS403 BT50-AD MHD'80.300 (FC)	416803015030F	80	-	300	262	9.2	2

*Face Contact (Duplo contato)

DIN 69871 AD

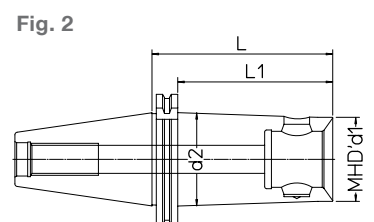
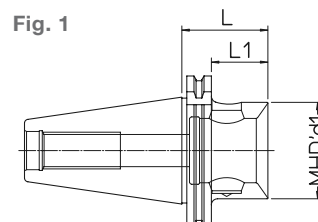

SK	REFERÊNCIA	CÓDIGO	MHD' d1	d2	L	L1	kg	Fig
40	DIN69871-AD40 MHD'16.40	416160414020	16	-	40	21	0.7	1
40	DIN69871-AD40 MHD'20.50	416200514020	20	-	50	31	0.8	1
40	DIN69871-AD40 MHD'25.50	416250514020	25	-	50	31	0.9	1
40	DIN69871-AD40 MHD'32.50	416320514020	32	-	50	23	1.1	1
40	DIN69871-AD40 MHD'40.45	416400104020	40	-	45	26	0.5	1
40	DIN69871-AD40 MHD'50.48	416500104020	50	-	48	29	0.9	1
40	DIN69871-AD40 MHD'63.80	416630104020	63	-	80	-	1.5	1
50	DIN69871-AD50 MHD'50.48	416500105020	50	-	48	29	2.5	1
50	DIN69871-AD50 MHD'63.56	416630105020	63	-	56	37	2.8	1
50	DIN69871-AD50 MHD'80.62	416800105020	80	-	62	43	3.4	1
50	DIN69871-AD50 MHD'80.180	416801815020	80	-	180	161	7.6	1
50	DIN69871-AD50 MHD'80.300 (FC)	416803015020F	80	-	300	281	9.2	1

*Face Contact (Duplo contato)

200

DIN 69893 HSK-A

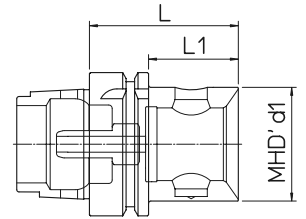

HSK-A	REFERÊNCIA	CÓDIGO	MHD' d1	L	L1	kg
63	HSK-A63 MHD'50.66	416501506320	50	66	40	0.9
63	HSK-A63 MHD'63.75	416631506320	63	75	-	1.1
100	HSK-A100 MHD'50.72	416501510020	50	72	43	2.4
100	HSK-A100 MHD'63.82	416631510020	63	82	53	2.7

DIN 69893 HSK-E

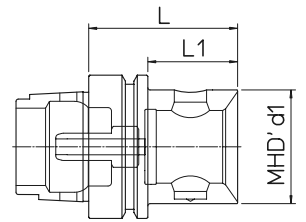

HSK-E	REFERÊNCIA	CÓDIGO	MHD' d1	L	L1	kg
40	HSK-E40 MHD'32.42	416321504025	32	42	22	0.5
50	HSK-E50 MHD'50.66	416501505025	50	66	-	0.6

DIN 26623-1 PSC (CAPTO)

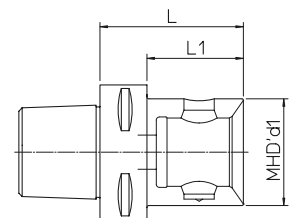

PSC	REFERÊNCIA	CÓDIGO	MHD' d1	L	L1	kg
63	PSC 63 - MHD' 50.55	416502606305	50	55	33	0.8
63	PSC 63 - MHD' 63.77	416632606307	63	77	-	1.8
80	PSC 80 - MHD' 50.60	416502608006	50	60	30	2
80	PSC 80 - MHD' 63.70	416632608007	63	70	40	2.3

PR EXTENSÃO

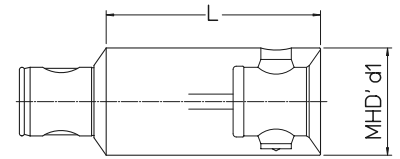

REFERÊNCIA	CÓDIGO	MHD' d1	L	kg
PR 16.25	656901600250	16	25	0.04
PR 20.32	656902000320	20	32	0.07
PR 25.25	656902500250	25	25	0.09
PR 25.40	656902500400	25	40	0.15
PR 32.32	656903200320	32	32	0.2
PR 32.50	656903200500	32	50	0.3
PR 40.40	656904000400	40	40	0.4
PR 40.63	656904000630	40	63	0.6
PR 50.50	656905000500	50	50	0.7
PR 50.80	656905000800	50	80	1.1
PR 50.100	656905001000	50	100	1.5
PR 63.63	656906300630	63	63	1.4
PR 63.100	656906301000	63	100	2.2
PR 63.125	656906301250	63	125	2.9
PR 80.80	656908000800	80	80	3
PR 80.125	656908001250	80	125	4.6
PR 80.160	656908001600	80	160	6.1

RD REDUTOR

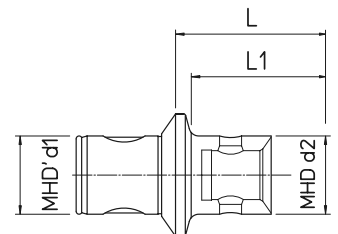

REFERÊNCIA	CÓDIGO	MHD' d1	MHD' d2	L	L1	kg
RD 20/16.20	657002000160	20	16	20	16	0.05
RD 25/16.20	657002500160	25	16	20	15	0.07
RD 25/20.25	657002500200	25	20	25	20	0.08
RD 32/16.24	657003200160	32	16	24	18	0.10
RD 32/20.25	657003200200	32	20	25	20	0.12
RD 32/25.28	657003200250	32	25	28	23	0.14
RD 40/16.24	657004000160	40	16	24	17	0.18
RD 40/20.26	657004000200	40	20	26	20	0.2
RD 40/25.28	657004000250	40	25	28	22	0.25
RD 40/32.32	657004000320	40	32	32	27	0.3
RD 50/16.24	657005000160	50	16	24	15	0.34
RD 50/20.26	657005000200	50	20	26	18	0.37
RD 50/25.28	657005000250	50	25	28	21	0.4
RD 50/32.32	657005000320	50	32	32	25	0.45
RD 50/40.36	657005000400	50	40	36	30	0.5
RD 63/50.40	657006300500	63	50	40	34	0.9

RAV REDUÇÃO ANTIVIBRATÓRIA

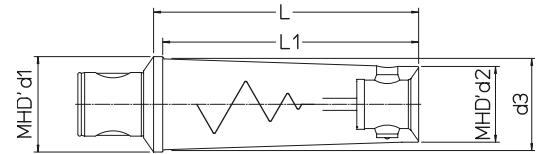

REFERÊNCIA	CÓDIGO	MHD' d1	MHD' d2	d3	L	L1	kg
RAV 50/16.74	657005000165	50	16	17.5	74	65	0.4
RAV 50/20.93	657005000205	50	20	21.5	93	85	0.5
RAV 50/25.117	657005000255	50	25	27	117	110	0.8
RAV 50/32.144	657005000325	50	32	35	144	138	1.4
RAV 50/40.176	657005000405	50	40	47	176	170	2.5
RAV 63/50.220	657006300505	63	50	60	220	214	5.6

BMD BARRA PROLONGADORA ANTIVIBRATÓRIA DE METAL DURO

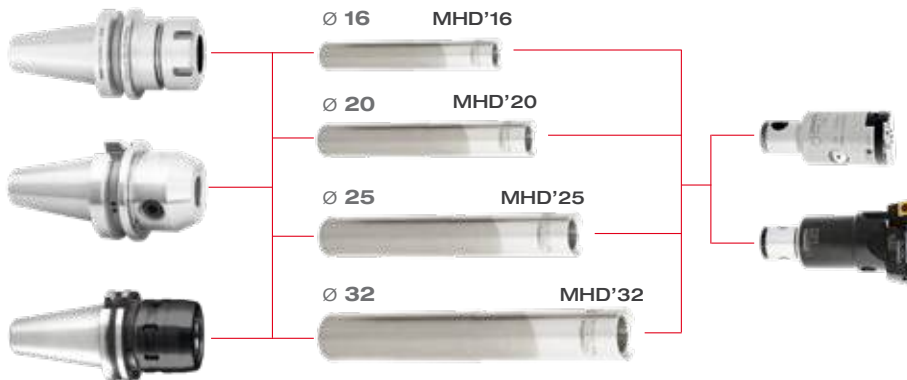

REFERÊNCIA	CÓDIGO	MHD' d1	d2	L	kg
BMD 16/16.110	657081601105	16	16	110	0.3
BMD 16/16.140	657081601405	16	16	140	0.4
BMD 16/16.170	657081601705	16	16	170	0.5
BMD 20/20.135	657082001355	20	20	135	0.6
BMD 20/20.170	657082001705	20	20	170	0.75
BMD 20/20.210	657082002105	20	20	210	0.9
BMD 25/25.160	657082501605	25	25	160	1
BMD 25/25.205	657082502055	25	25	205	1.3
BMD 25/25.255	657082502555	25	25	255	1.6
BMD 32/32.195	657083201955	32	32	195	2.1
BMD 32/32.250	657083202505	32	32	250	2.8
BMD 32/32.315	657083203155	32	32	315	3.5

TS 16 ~ 80 Ø 18 ~ 200

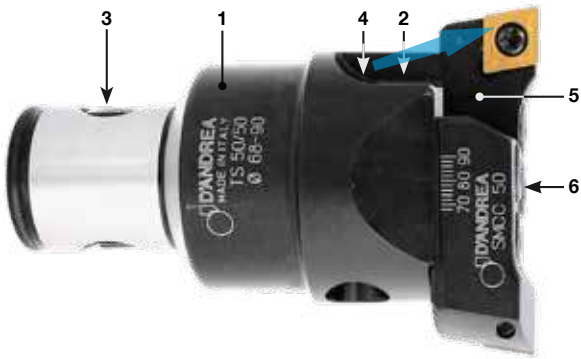

- 1 • Corpo
- 2 • Parafuso de ajuste
- 3 • Pino expansivo
- 4 • Saida de refrigeração - **Max 40 BAR**
- 5 • Cápsula
- 6 • Parafuso de fixação da cápsula

• CABEÇOTES DE DESBASTE TS

Cabeçotes de desbaste simples e extremamente rígidos, graças às superfícies serrilhadas entre o corpo do cabeçote e os suportes das pastilhas.

A distância constante entre o parafuso de fixação do suporte da pastilha e a aresta de corte garante a estabilidade do sistema.

• USO DO CABEÇOTE TS PARA OPERAÇÕES DE DESBASTE

As arestas de corte podem ser ajustadas numa bancada de pré-regulação, e os cabeçotes TS podem ser utilizados em três configurações diferentes: com uma única aresta de corte (Fig. 3) ou com arestas desencontradas (Fig. 2), com metade do avanço.

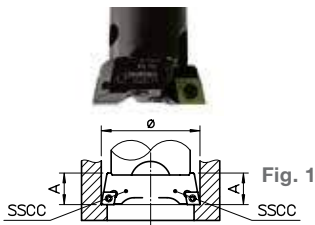

Fig. 1 - Com duas cápsulas SSCC alinhados e no mesmo diâmetro, para operações de desbaste com alta taxa de avanço.

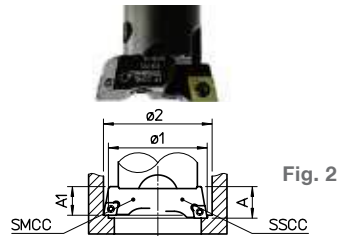

Fig. 2 - Com uma cápsula SSCC e um SMCC desencontrados e em diâmetros diferentes, para operações de desbaste com grande profundidade de corte.

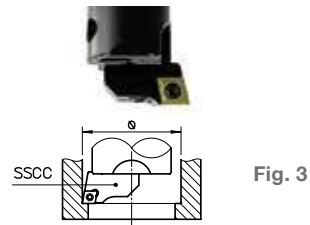
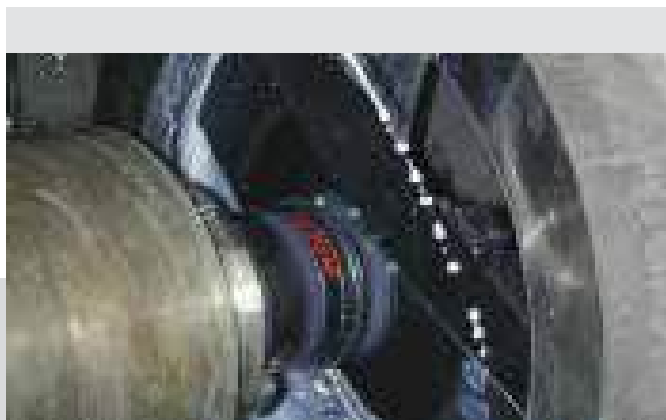

Fig. 3 - Com uma única cápsula, para operações de desbaste ou semiacabamento.



MHD'-TS



TS 16/16
Ø 18 ~ 22



TS 20/20
Ø 22 ~ 28



TS 25/25
Ø 28 ~ 38



TS 32/32
Ø 35.5 ~ 50



TS 40/40
Ø 50 ~ 68



TS 50/50
Ø 68 ~ 90



TS 50/63
Ø 90 ~ 120

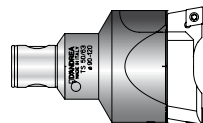

TS 63/63
Ø 90 ~ 120

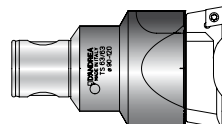

TS 80/80
Ø 120 ~ 200

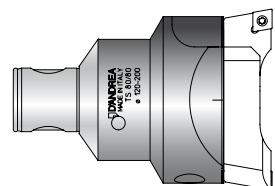

TS 16/16 Ø 18 ~ 22

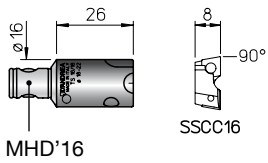

TS 40/40 Ø 50 ~ 68

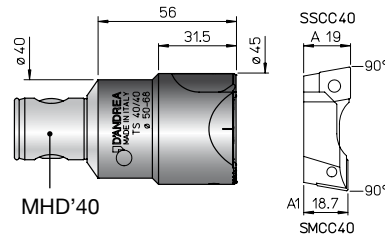

TS 20/20 Ø 22 ~ 28

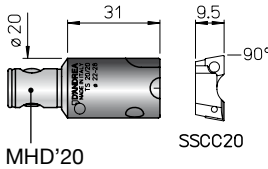

TS 50/50 Ø 68 ~ 90

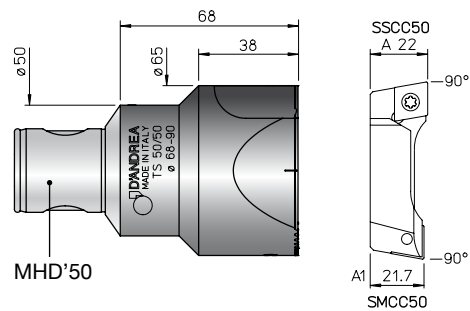

TS 25/25 Ø 28 ~ 38

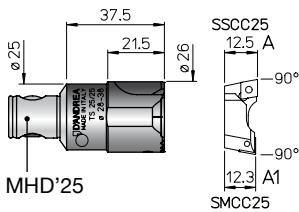

TS 50/63 - TS 63/63 Ø 90 ~ 120

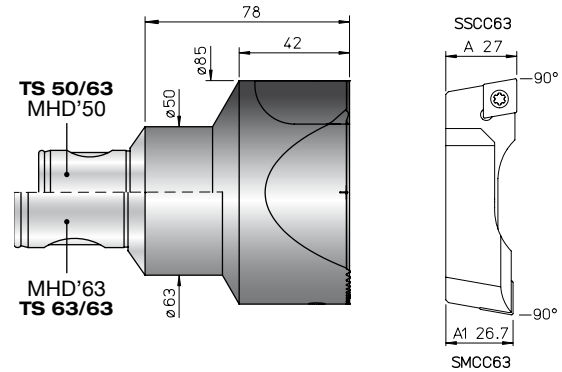

TS 32/32 Ø 35.5 ~ 50

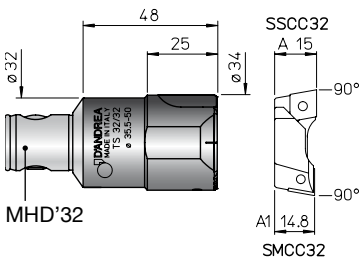

TS 80/80 Ø 120 ~ 200

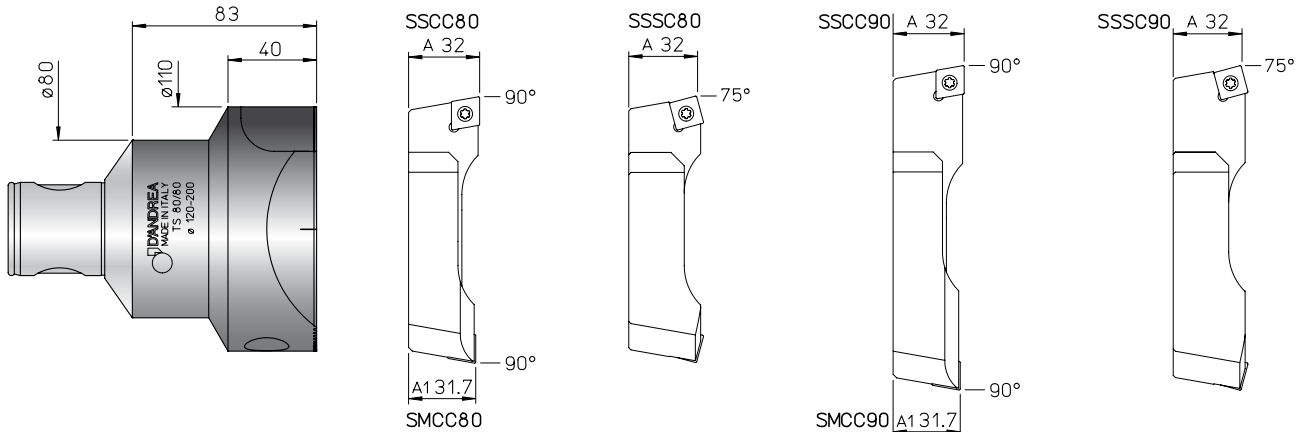

REFERÊNCIA	CÓDIGO	kg
TS 16/16	455501600340	0.05
TS 20/20	455502000400	0.09
TS 25/25	455502500510	0.2
TS 32/32	455503200638	0.35
TS 40/40	455504040070	0.7
TS 50/50	455505050090	1.5
TS 50/63	455505063100	2
TS 63/63	455506363100	3
TS 80/80	455508080110	5.3

REFERÊNCIA	CÓDIGO	INSERTO	mm	TORX T	kg
SSCC 16	470500516201	CCMT 0602..	2.5	08	0.003
SSCC 20	470500520201	CCMT 0602..	2.5	08	0.006
SMCC 25	470500525203	CCMT 0602..	2.5	08	0.01
SMCC 32	470500532203	CCMT 0602..	2.5	08	0.02
SMCC 40	470500540203	CCMT 09T3..	4	15	0.06
SMCC 50	470500550205	CCMT 1204..	5	25	0.1
SMCC 63	470500563203	CCMT 1204..	5	25	0.2
SMCC 80	470500580203	CCMT 1204..	5	25	0.5
SSCC 90	470500590201	CCMT 1204..	5	25	0.7



TRM 16 ~ 125 Ø 2.5 ~ 500

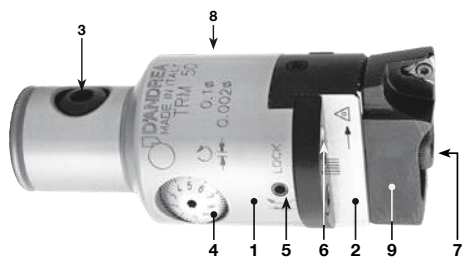

2 µm



• CABEÇOTES DE ACABAMENTO MICROMÉTRICO TESTAROSSA TRM

Os cabeçotes **TRM** permitem uma usinagem de alta precisão e um excelente acabamento superficial, no grau de tolerância **IT6**. A sensibilidade de ajuste de **1 microm** no raio é facilmente legível na escala vernier e pode também ser realizado diretamente na máquina.

testarossa d'andrea

- 1 • Corpo
- 2 • Base móvel do corpo
- 3 • Pino expansivo radial
- 4 • Ajuste micrométrico
- 5 • Parafuso de fixação da base
- 6 • Saída de refrigeração - **Max 40 BAR**
- 7 • Parafuso de fixação da cápsula
- 8 • Graxeira
- 9 • Cápsula
- 10 • Suporte para acessórios.

TRM 16	12.000 RPM MAX
TRM 20	12.000 RPM MAX
TRM 25	10.000 RPM MAX
TRM 32	10.000 RPM MAX
TRM 40	8.000 RPM MAX
TRM 50	8.000 RPM MAX
TRM 63	6.000 RPM MAX
TRM 80	5.000 RPM MAX
TRM 125	4.000 RPM MAX

TRM 16
Ø 18 ~ 23



TRM 20
Ø 22 ~ 29



TRM 25
Ø 28 ~ 38



TRM 32
Ø 35.5 ~ 51.5

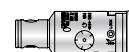

TRM 40
Ø 50 ~ 63

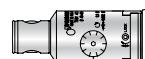

TRM 50
Ø 2.5 ~ 140

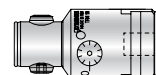

TRM 50-63/63
Ø 2.5 ~ 155

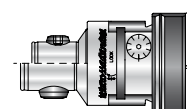

TRM 50/80
Ø 2.5 ~ 220

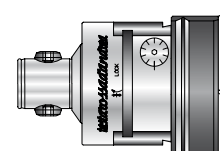

TRM 80/125
Ø 36 ~ 500

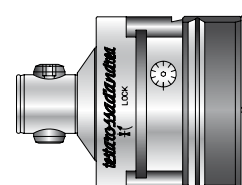

MHD'-TRM



TRM 16 Ø 18 ~ 23

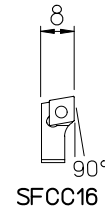
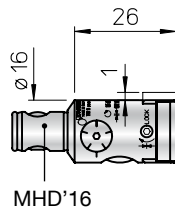

TRM 20 Ø 22 ~ 29

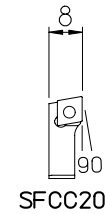
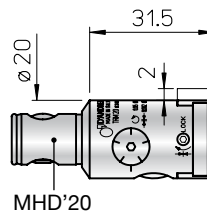

TRM 25 Ø 28 ~ 38

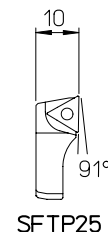
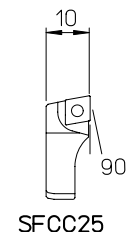
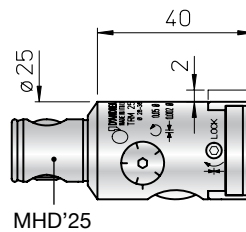

TRM 32 Ø 35.5 ~ 51.5

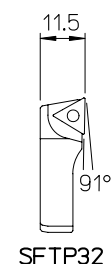
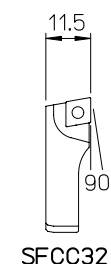
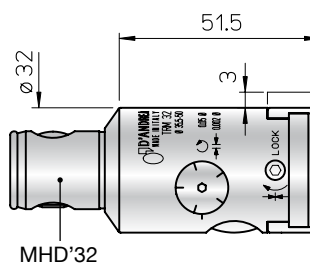

TRM 40 Ø 48 ~ 63

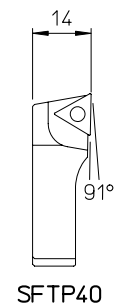
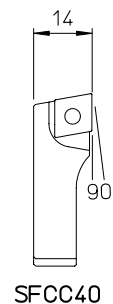
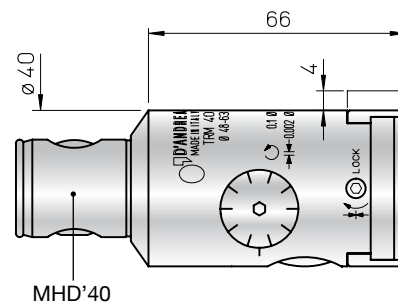

REF.	CÓDIGO	kg
TRM 16	455001600341	0.05
TRM 20	455002000401	0.1
TRM 25	455002500500	0.2
TRM 32	455003200630	0.35
TRM 40	455004000800	0.7

REF.	CÓDIGO	INSERTO		TORX T	kg
SFCC 16	470500516002	CCGT 0602..	TS 2.5	08	0.003
SFCC 20	470500520002	CCGT 0602..	TS 2.5	08	0.005
SFCC 25	470500525002	CCGT 0602..	TS 2.5	08	0.01
SFCC 32	470500532002	CCGT 0602..	TS 2.5	08	0.02
SFCC 40	470500540002	CCGT 09T3..	TS 4	15	0.04
SFTP 25	470500525001	TPGX 0902..	CS 250T	08	0.01
SFTP 32	470500532001	TPGX 0902..	CS 250T	08	0.02
SFTP 40	470500540001	TPGX 1103..	CS 300890T	08	0.04

TRM 50

Ø 2.5 ~ 140



2 µm

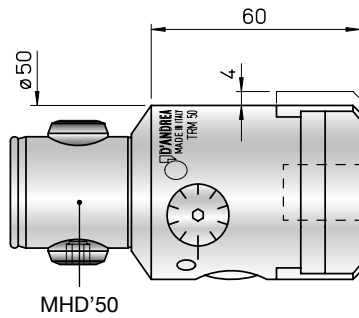

TRM 50
Ø 2.5-140

B1 • Barra Mandrilhadora de MD

B3 • Barra Mandrilhadora

B5 • Barra Mandrilhadora Antivibratória

B8 • Barra Mandrilhadora Antivibratória de MD

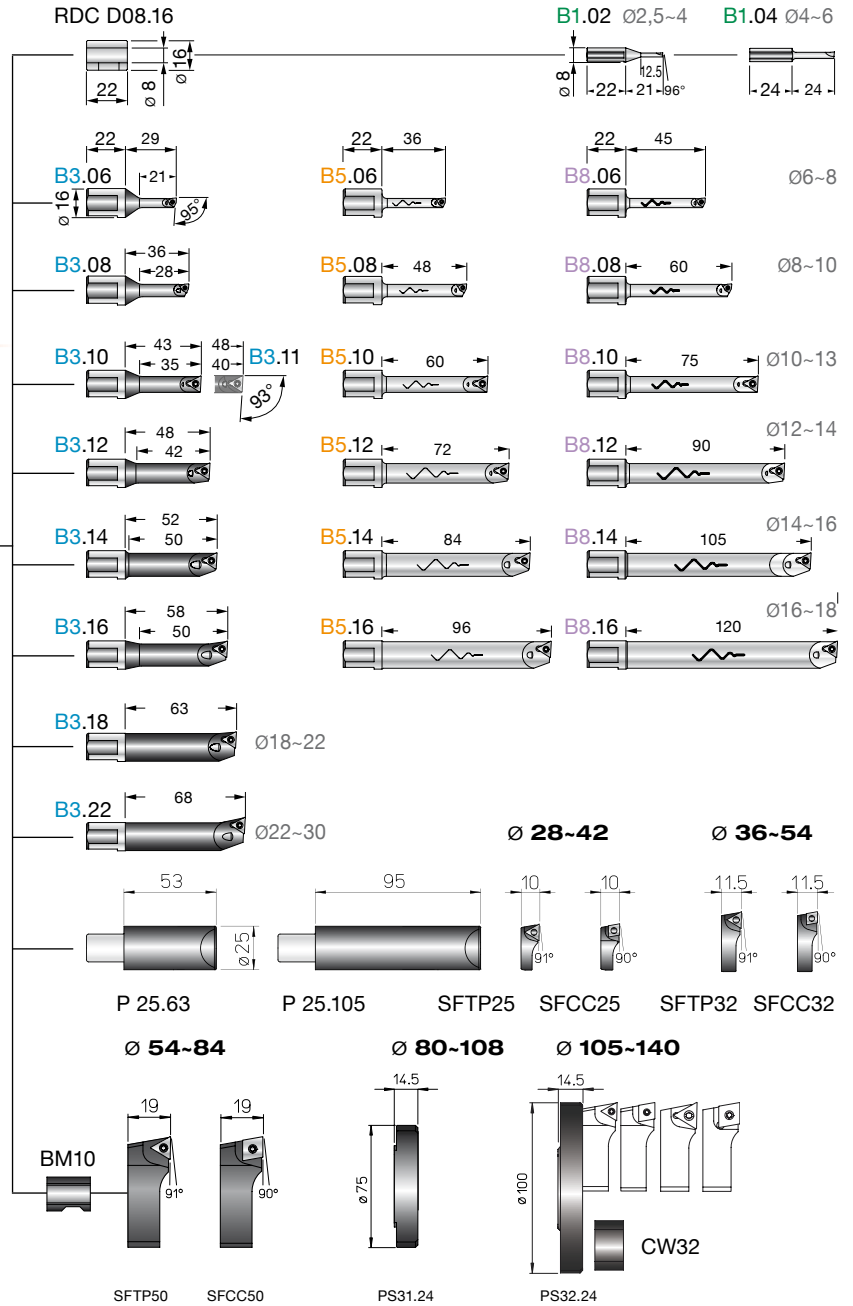

REFERÊNCIA	CÓDIGO	kg
TRM 50	455005000500	1
D08.16	200560116082	0.02
P25.63	435116250631	0.5
P25.105	435116251051	0.8
PS 31.24	433024140751	0.19
PS 32.24	433024141001	0.19
CW 32	392011003201	0.07
BM 10	201041015002	0.02

REF.	CÓDIGO	INSERTO	Ø	TORX T	kg	REF.	CÓDIGO	INSERTO	Ø	TORX T	kg
B1.02	572010502001	-	-	-	0.02	B5.06	572010506105	WCGT0201..	Ø6	06	0.075
B1.04	572010504001	-	-	-	0.02	B5.08	572010508105	WCGT0201..	Ø6	06	0.09
B3.06	572010506001	WCGT0201..	Ø6	06	0.035	B5.10	572010510105	TPGX0902..	Ø8	08	0.1
B3.08	572010508001	WCGT0201..	Ø6	06	0.4	B5.12	572010512105	TPGX0902..	Ø8	08	0.1
B3.10	572010510001	TPGX0902..	Ø8	08	0.05	B5.14	572010514105	TPGX0902..	Ø8	08	0.2
B3.11	572010511001	TPGX0902..	Ø8	08	0.055	B5.16	572010516105	TPGX0902..	Ø8	08	0.3
B3.12	572010512001	TPGX0902..	Ø8	08	0.06	B8.06	572010506108	WCGT0201..	Ø6	06	0.065
B3.14	572010514001	TPGX0902..	Ø8	08	0.07	B8.08	572010508108	WCGT0201..	Ø6	06	0.08
B3.16	572010516001	TPGX0902..	Ø8	08	0.07	B8.10	572010510108	TPGX0902..	Ø8	08	0.1
B3.18	572010518001	TPGX0902..	Ø8	08	0.1	B8.12	572010512108	TPGX0902..	Ø8	08	0.2
B3.22	572010522001	TPGX0902..	Ø8	08	0.1	B8.14	572010514108	TPGX0902..	Ø8	08	0.2
						B8.16	572010516108	TPGX0902..	Ø8	08	0.3

REF.	CÓDIGO	INSERTO	Ø	TORX T	kg	REF.	CÓDIGO	INSERTO	Ø	TORX T	kg
SFTP25	470500525001	TPGX0902..	Ø8	08	0.01	SFCC25	470500525002	CCGT0602..	Ø8	08	0.01
SFTP32	470500532001	TPGX0902..	Ø8	08	0.02	SFCC32	470500532002	CCGT0602..	Ø8	08	0.02
SFTP50	470500550001	TPGX1103..	Ø8	08	0.08	SFCC50	470500550002	CCGT09T3..	Ø15	15	0.08

208

TRM 50/63 - TRM 63/63

Ø 2.5 ~155



2 µm

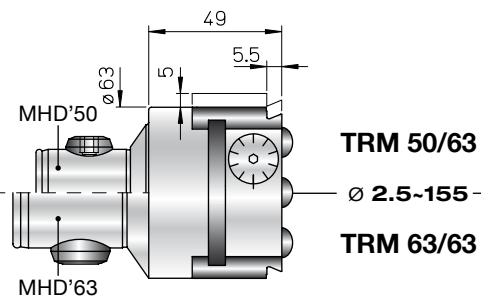

RDC D08.16

B1.02 Ø2,5~4 B1.04 Ø4~6

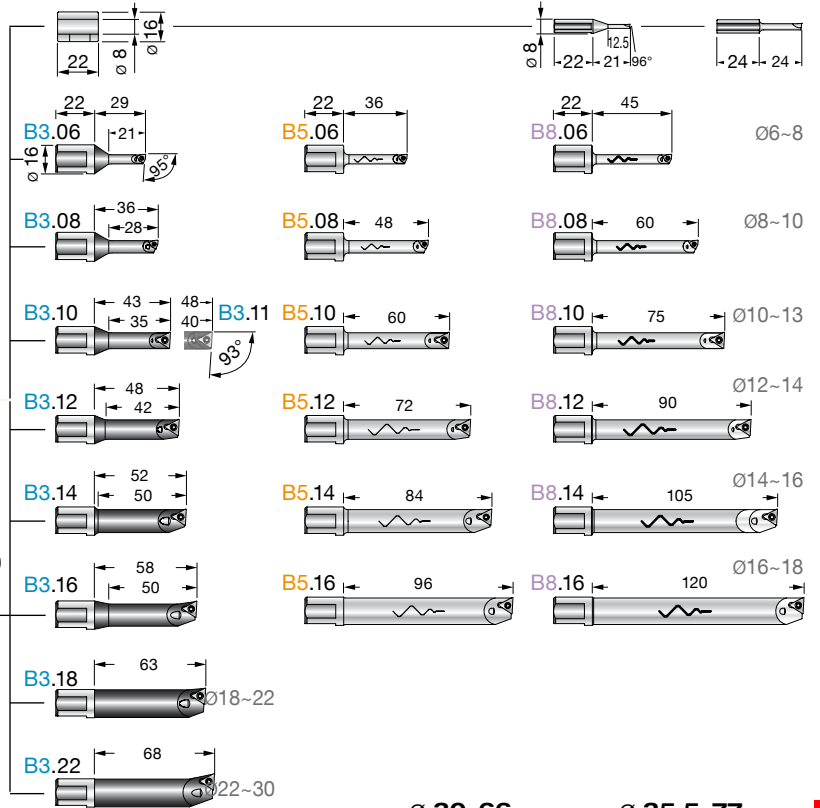

- B1 • Barra Mandrilhadora de MD
- B3 • Barra Mandrilhadora
- B5 • Barra Mandrilhadora Antivibratória
- B8 • Barra Mandrilhadora Antivibratória de MD

REFERÊNCIA	CÓDIGO	kg
TRM 50/63	455005000631	1.1
TRM 63/63	455006300631	1.5
D08.16	200560116082	0.02
P20.30	431030160300	0.2
P02.30	431030250400	0.3
P03.30	431030250700	0.4
P04.30	431030251150	0.7
PS 11.30	433030260750	0.4
PS 12.30	433030260950	0.5
PS 13.30	433030261400	0.7

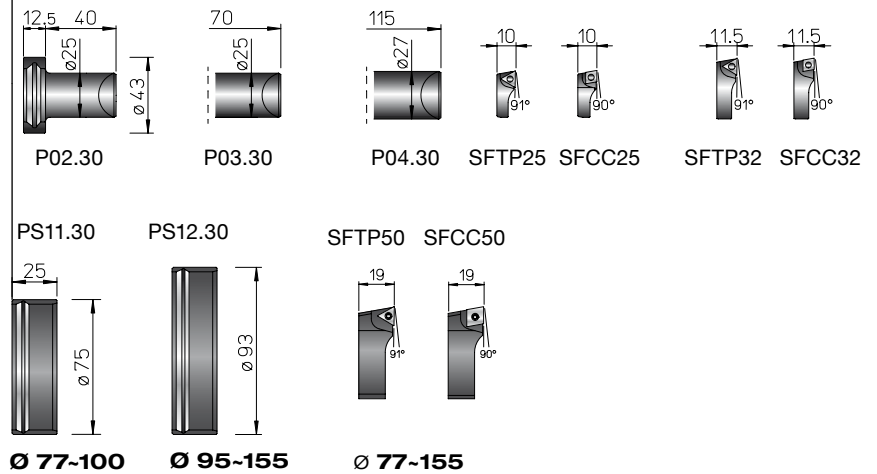

REF.	CÓDIGO	INSERTO	Ø	TORX T	kg	REF.	CÓDIGO	INSERTO	Ø	TORX T	kg
B1.02	572010502001	-	-	-	0.02	B5.06	572010506105	WCGT0201..	TS 21	06	0.075
B1.04	572010504001	-	-	-	0.02	B5.08	572010508105	WCGT0201..	TS 211	06	0.09
B3.06	572010506001	WCGT0201..	TS 21	06	0.035	B5.10	572010510105	TPGX0902..	CS 250 T	08	0.1
B3.08	572010508001	WCGT0201..	TS 211	06	0.4	B5.12	572010512105	TPGX0902..	CS 250 T	08	0.1
B3.10	572010510001	TPGX0902..	CS 250 T	08	0.05	B5.14	572010514105	TPGX0902..	CS 250 T	08	0.2
B3.11	572010511001	TPGX0902..	CS 250 T	08	0.055	B5.16	572010516105	TPGX0902..	CS 250 T	08	0.3
B3.12	572010512001	TPGX0902..	CS 250 T	08	0.06	B8.06	572010506108	WCGT0201..	TS 21	06	0.065
B3.14	572010514001	TPGX0902..	CS 250 T	08	0.07	B8.08	572010508108	WCGT0201..	TS 211	06	0.08
B3.16	572010516001	TPGX0902..	CS 250 T	08	0.07	B8.10	572010510108	TPGX0902..	CS 250 T	08	0.1
B3.18	572010518001	TPGX0902..	CS 250 T	08	0.1	B8.12	572010512108	TPGX0902..	CS 250 T	08	0.2
B3.22	572010522001	TPGX0902..	CS 250 T	08	0.1	B8.14	572010514108	TPGX0902..	CS 250 T	08	0.2
SFTP25	470500525001	TPGX0902..	CS 250T	08	0.01	B8.16	572010516108	TPGX0902..	CS 250 T	08	0.3
SFTP32	470500532001	TPGX0902..	CS 250T	08	0.02	SFCC25	470500525002	CCGT0602..	TS 2.5	08	0.01
SFTP50	470500550001	TPGX1103..	CS300890T	08	0.08	SFCC32	470500532002	CCGT0602..	TS 2.5	08	0.02
SFCC50	470500550002	CCGT09T3..	TS 4	15	0.08						

TRM 80/125

Ø 36 ~ 500



2 µm

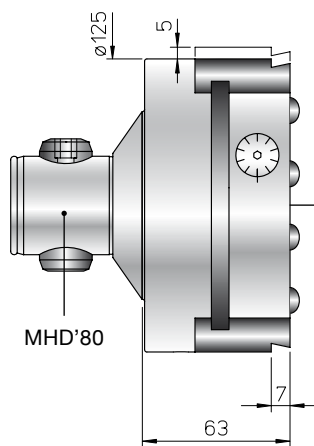

TRM 80/125
Ø 36-500

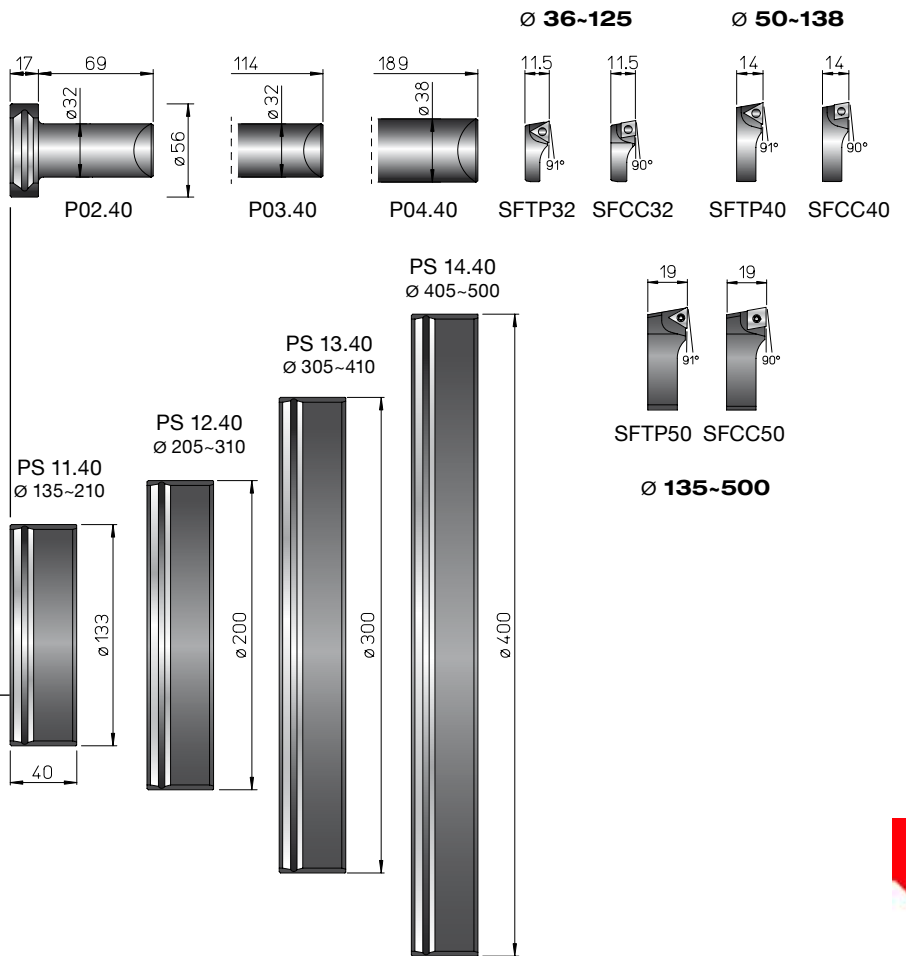

REFERÊNCIA	CÓDIGO	kg
TRM 80/125	455008001251	5.5
P02.40	431040320700	0.7
P03.40	431040321150	1
P04.40	431040321900	2

REFERÊNCIA	CÓDIGO	kg
PS 11.40	433040351500	1.5
PS 12.40	433040352300	2.4
PS 13.40	433040353300	3.5
PS 14.40	433040354000	4.6

REF.	CÓDIGO	△	☒	TORX T	kg
SFTP 32	470500532001	TPGX 0902..	CS 250T	08	0.02
SFTP 40	470500540001	TPGX 1103..	CS300890T	08	0.04
SFTP 50	470500550001	TPGX 1103..	CS300890T	08	0.08

REF.	CÓDIGO	☒	☒	TORX T	kg
SFCC 32	470500532002	CCGT 0602..	TS 2.5	08	0.02
SFCC 40	470500540002	CCGT 09T3..	TS 4	15	0.04
SFCC 50	470500550002	CCGT 09T3..	TS 4	15	0.08



KIT K01 TRM 50

Ø 6 ~ 140



- 1 TRM 50
- 1 B3.06
- 1 B3.08
- 1 B3.11
- 1 B3.16
- 1 B3.22
- 1 SFTP 25
- 1 SFTP 32
- 1 SFTP 50
- 1 P 25.63
- 1 PS 31.24
- 1 PS 32.24
- 1 CW 32

- 5 TPGX 090202L DC100
- 1 TPGX 110302L DC100
- 2 WCGT 020102L DC10

REFERÊNCIA	CÓDIGO	kg
KIT K01 TRM 50	655005010510	3.1

*Não acompanha cone básico, consulte a partir da pág. 200

KIT K01 TRM 50/63

Ø 6 ~ 155



- 1 TRM 50/63 - 63/63
- 1 P20.30
- 1 PS11.30
- 1 PS12.30
- 1 P02.30
- 1 P03.30
- 1 B3.06
- 1 B3.08
- 1 B3.11
- 1 B3.16
- 1 B3.22
- 1 SFTP25
- 1 SFTP32
- 1 SFTP50

- 5 TPGX 090202L DC100
- 1 TPGX 110302L DC100
- 2 WCGT 020102L DC 10

REFERÊNCIA	CÓDIGO	kg
KIT K01 TRM50/63	655005010633	3.9
KIT K01 TRM63/63	655006310633	4.2

*Não acompanha cone básico, consulte a partir da pág. 200

KIT K01 TRM 50 Ø 6 ~ 140

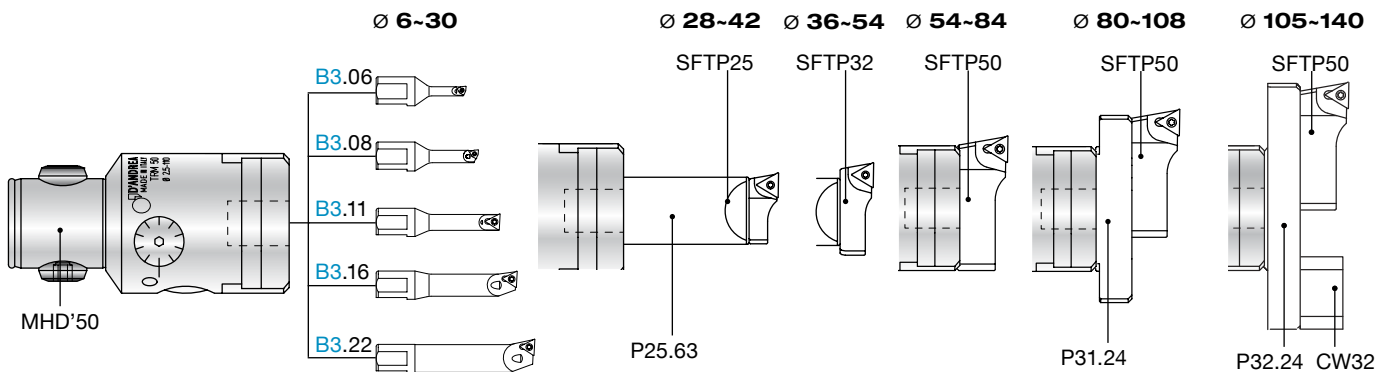

KIT K01 TRM 50/63 Ø 6 ~ 155

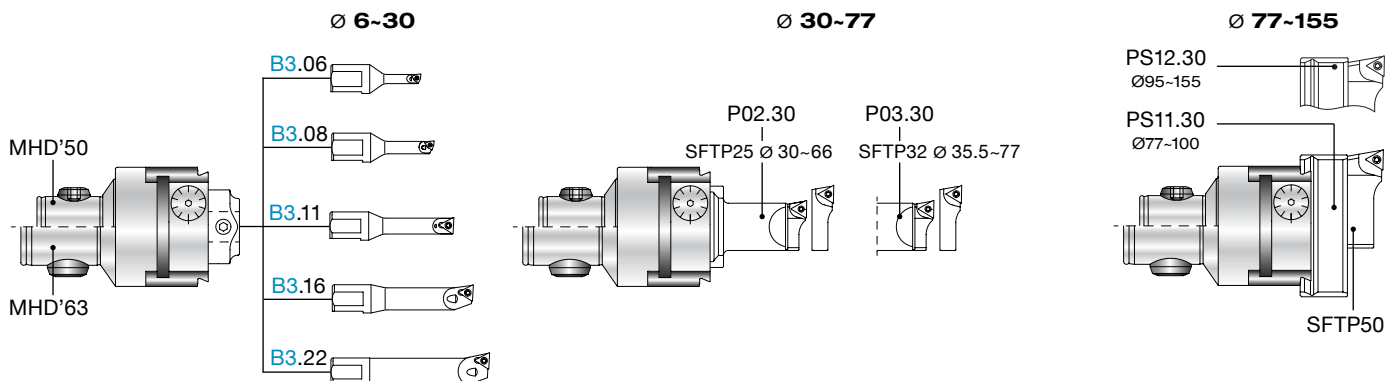

KIT K03 ACESSÓRIOS

Ø 36 ~ 410



- 1 PS1.40
- 1 PS12.40
- 1 PS13.40
- 1 P02.40
- 1 P03.40
- 1 P04.40
- 1 SFTP32
- 1 SFTP40
- 1 SFTP50

REFERÊNCIA	CÓDIGO	kg
KIT K03 TRM 80/125	655012500030	11.2

*Não acompanha cabeçote e cone básico, consulte a partir da pág. 200

TRM 80/125

Consulte mais informações na pág. 210

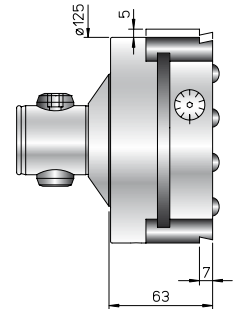

REFERÊNCIA	CÓDIGO	kg
TRM 80/125	455008001251	5.5

KIT K03 Ø 36 ~ 410

Ø 36-138

P02.40 P03.40 P04.40
SFTP32 Ø 36-125 - SFTP40 Ø 50-138

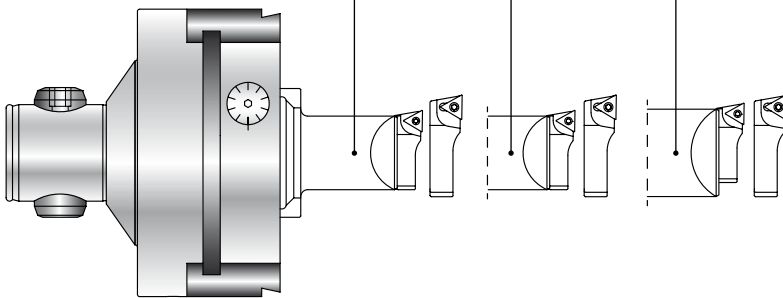

Ø 135-410

PS13.40
Ø 305-410

PS12.40
Ø 205-310

PS11.40
Ø 135-210

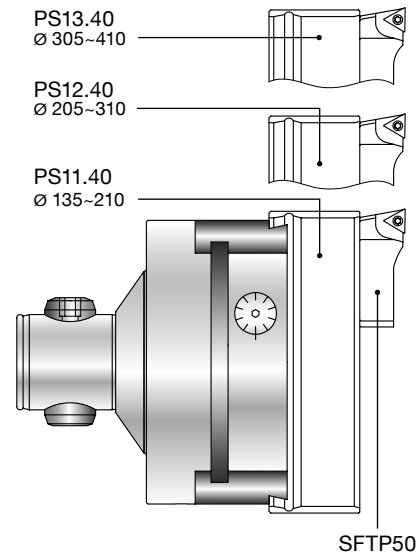

PSC - TRM Ø 2.5 ~ 108
ISO 26623-1 (CAPTO)

testarossad'andrea

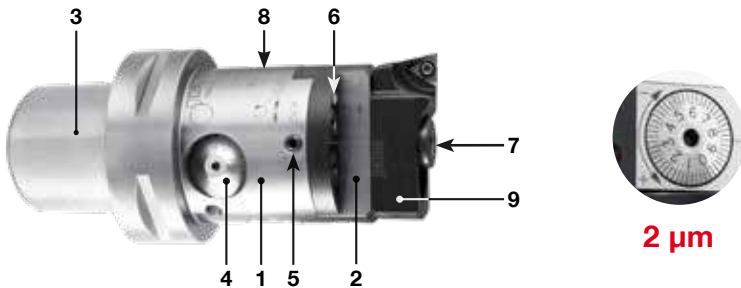

- 1 • Corpo
- 2 • Base móvel do corpo
- 3 • Pino expansivo radial
- 4 • Ajuste micrométrico
- 5 • Parafuso de fixação da base
- 6 • Saída de refrigeração - **Max 40 BAR**
- 7 • Parafuso de fixação da cápsula
- 8 • Graxeira
- 9 • Cápsula
- 10 • Suporte para acessórios.

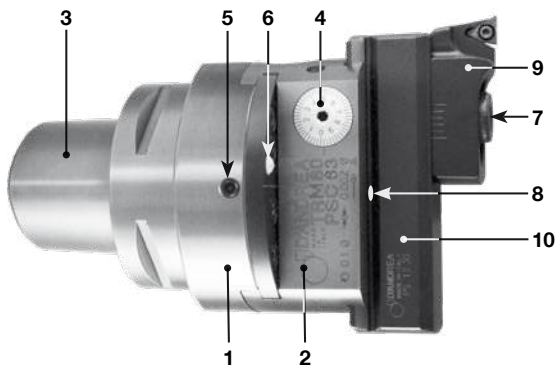

PSC40 - TRM 50	8.000 RPM MAX
PSC50 - TRM 50	8.000 RPM MAX
PSC63 - TRM 50	8.000 RPM MAX

214

• CABEÇOTES DE ACABAMENTO MICROMÉTRICO

Os cabeçotes **TRM** permitem uma usinagem de alta precisão e um excelente acabamento superficial, no grau de tolerância **IT6**. A sensibilidade de ajuste de **1 micrón** no raio é facilmente legível na escala vernier e pode também ser realizada diretamente na máquina.

PSC40 - TRM50
Ø 2.5 ~ 108

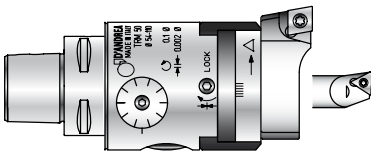

PSC50 - TRM50
Ø 2.5 ~ 108

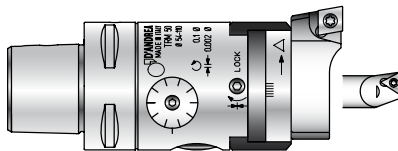

PSC63 - TRM50
Ø 2.5 ~ 108

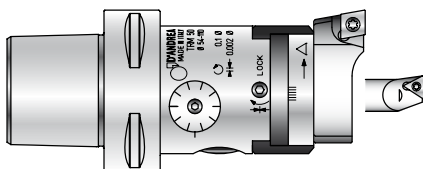

PSC-TRM



KIT K01 PSC40/50/63 - TRM 50

Ø 6 ~ 108



- 1 PSC50-TRM50**
- 1 B3.06
 - 1 B3.08
 - 1 B3.11
 - 1 B3.16
 - 1 B3.22
 - 1 SFTP 25
 - 1 SFTP 32
 - 1 SFTP 50
 - 1 P 25.63
 - 1 PS 31.24
 - 1 CW 32

- 5 TPGX 090202L DC100
- 1 TPGX 110302L DC100
- 2 WCGT 020102L DC10

Consulte mais opções de acessórios na página. 221

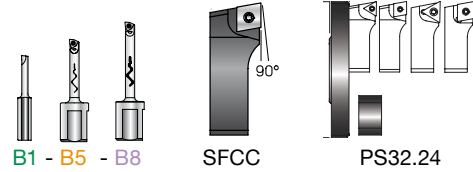

REFERÊNCIA	CÓDIGO	kg
KIT K01 PSC50-TRM50	7KPSC050TR50080	3.5

PSC-TRM

KIT K01 PSC40/50/63 TRM 50/63

Ø 2.5 ~ 108

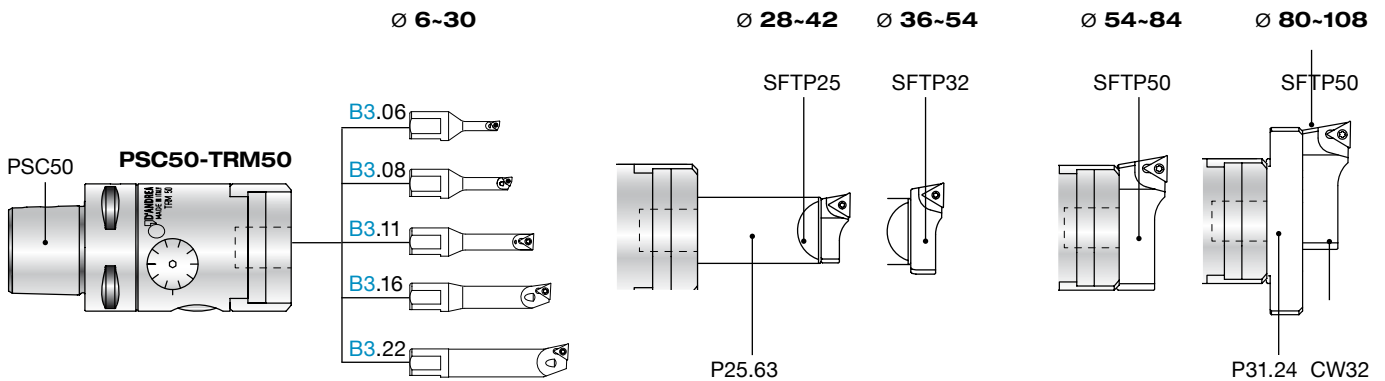

REF.	CÓDIGO	INSERTO	Ø	TORX T	kg	REF.	CÓDIGO	INSERTO	Ø	TORX T	kg
B1.02	572010502001	-	-	-	0.02	B5.06	572010506105	WCGT0201...△	TS 21	06	0.075
B1.04	572010504001	-	-	-	0.02	B5.08	572010508105	WCGT0201...△	TS 211	06	0.09
B3.06	572010506001	WCGT0201...△	TS 21	06	0.035	B5.10	572010510105	TPGX0902...△	CS 250 T	08	0.1
B3.08	572010508001	WCGT0201...△	TS 211	06	0.4	B5.12	572010512105	TPGX0902...△	CS 250 T	08	0.1
B3.10	572010510001	TPGX0902...△	CS 250 T	08	0.05	B5.14	572010514105	TPGX0902...△	CS 250 T	08	0.2
B3.11	572010511001	TPGX0902...△	CS 250 T	08	0.055	B5.16	572010516105	TPGX0902...△	CS 250 T	08	0.3
B3.12	572010512001	TPGX0902...△	CS 250 T	08	0.06	B8.06	572010506108	WCGT0201...△	TS 21	06	0.065
B3.14	572010514001	TPGX0902...△	CS 250 T	08	0.07	B8.08	572010508108	WCGT0201...△	TS 211	06	0.08
B3.16	572010516001	TPGX0902...△	CS 250 T	08	0.07	B8.10	572010510108	TPGX0902...△	CS 250 T	08	0.1
B3.18	572010518001	TPGX0902...△	CS 250 T	08	0.1	B8.12	572010512108	TPGX0902...△	CS 250 T	08	0.2
B3.22	572010522001	TPGX0902...△	CS 250 T	08	0.1	B8.14	572010514108	TPGX0902...△	CS 250 T	08	0.2
						B8.16	572010516108	TPGX0902...△	CS 250 T	08	0.3

REF.	CÓDIGO	△	Ø	TORX T	kg	REF.	CÓDIGO	⊞	Ø	TORX T	kg
SFTP25	470500525001	TPGX0902..	CS 250T	08	0.01	SFCC25	470500525002	CCGT0602..	TS 2.5	08	0.01
SFTP32	470500532001	TPGX0902..	CS 250T	08	0.02	SFCC32	470500532002	CCGT0602..	TS 2.5	08	0.02
SFTP50	470500550001	TPGX1103..	CS300890T	08	0.08	SFCC50	470500550002	CCGT09T3..	TS 4	15	0.08



• Auto-Torque MONOforce High Precision

Os modelos Auto-Torque MONOforce de alta precisão e fixação ultra-rígida são utilizados tanto para operações de desbaste quanto de acabamento.

Produzidos nos padrões de cones mais difundidos no mercado e utilizando pinças de redução RC, permitem uma capacidade de Ø 3 mm a Ø 25 mm.

Todos os porta-ferramentas MONOforce são balanceados em tolerância G 6.3 a 15.000 rpm.

• Força de Aperto

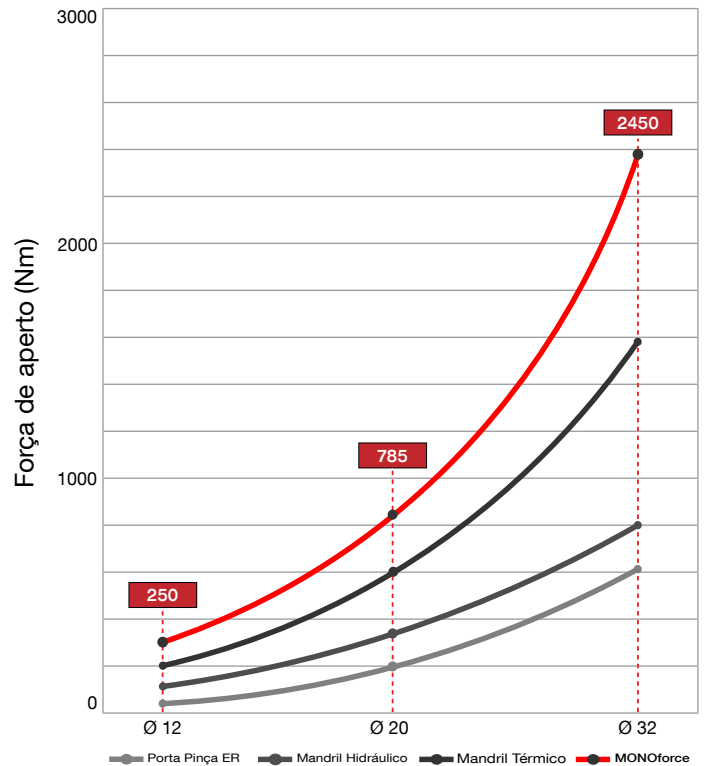

216

MAS 403 BT AD

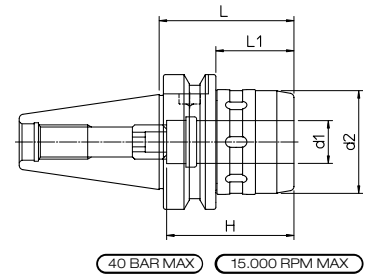

BT	REFERÊNCIA	CÓDIGO	d1	d2	H	L	L1	kg
40	MAS403 BT40-AD MF20.65	71MBT-A40MF2007	20	48	63	65	38	1.3
40	MAS403 BT40-AD MF32.90	71MBT-A40MF3209	32	66	80	90	-	2.1
50	MAS403 BT50-AD MF32.95	71MBT-A50MF3209	32	66	90	95	57	4.4
50	MAS403 BT50-AD MF32.160	71MBT-B50MF3216	32	66	155	160	127	4.4

DIN 69871 AD

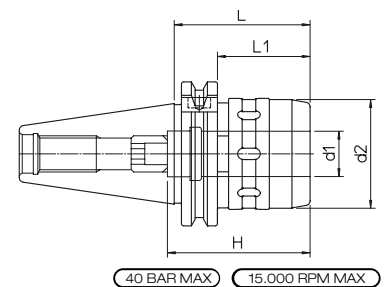

SK	REFERÊNCIA	CÓDIGO	d1	d2	H	L	L1	kg
40	DIN69871-AD40 MF20.60	71DIN-A40MF2006	20	48	63	60	41	1.1
40	DIN69871-AD40 MF32.95	71DIN-A40MF3209	32	66	80	95	-	1.6
50	DIN69871-AD50 MF20.80	71DIN-A50MF2008	20	48	63	80	61	2.3
50	DIN69871-AD50 MF32.75	71DIN-A50MF3207	32	66	90	75	56	2.8

DIN 69893 HSK-A

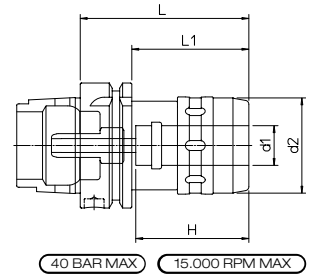

HSK-A	REFERÊNCIA	CÓDIGO	d1	d2	H	L	L1	kg
63	HSK-A63 MF20.85	71HSK-A63MF2008	20	48	60	85	59	1.2
63	HSK-A63 MF32.105	71HSK-A63MF3210	32	66	80	105	-	2

ISO 26623-1 PSC (CAPTO)

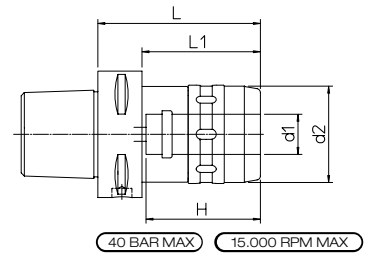

PSC	REFERÊNCIA	CÓDIGO	d1	d2	H	L	L1	kg
63	PSC 63 - MF 20.80	71PSC-063MF2008	20	48	60	80	58	1.3
63	PSC 63 - MF 32.100	71PSC-063MF3210	32	66	80	100	-	2.1
80	PSC 80 - MF 32.100	71PSC-080MF3210	32	66	80	100	70	4.4

PINÇA RC (REDUÇÃO)

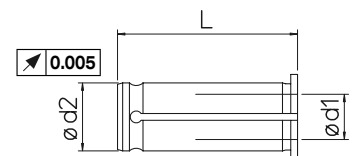

Ød2	REFERÊNCIA	CÓDIGO	d1	L
20	RC20.03	497080020030	3	50
20	RC20.04	497080020040	4	50
20	RC20.05	497080020050	5	50
20	RC20.06	497080020060	6	50
20	RC20.08	497080020080	8	50
20	RC20.10	497080020100	10	50
20	RC20.12	497080020120	12	50
20	RC20.14	497080020140	14	50
20	RC20.16	497080020160	16	50
32	RC32.03	497080032030	3	63
32	RC32.04	497080032040	4	63
32	RC32.05	497080032050	5	63
32	RC32.06	497080032060	6	63
32	RC32.08	497080032080	8	63
32	RC32.10	497080032100	10	63
32	RC32.12	497080032120	12	63
32	RC32.14	497080032140	14	63
32	RC32.16	497080032160	16	63
32	RC32.18	497080032180	18	63
32	RC32.20	497080032200	20	63
32	RC32.25	497080032250	25	63

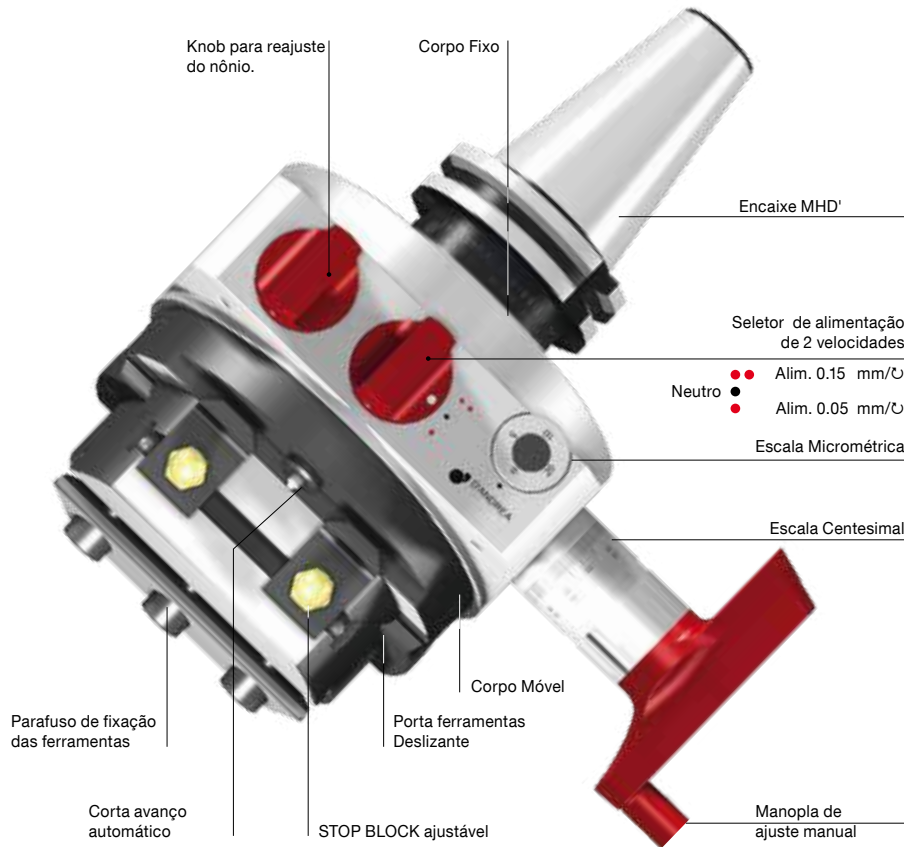

• CABEÇOTE MANDRILHAR AJUSTÁVEL TA SENSITIV 2

Projetado para mandrilhamento e faceamento, aplicável em fresadoras, mandrilhadoras e furadeiras radiais, com possibilidade de ajustes manuais durante as paragens da máquina e avanços automáticos durante a rotação do fuso da máquina.

É possível realizar operações de faceamento externo e interno, operações de retorno, mandrilhamentos cilíndricos e cônicos, ranhuras internas e externas, torneamentos e chanfros.

O cone é intercambiável e, graças ao encaixe MHD', permite a utilização de todos os cones disponíveis no sistema modular MHD'.



• APLICAÇÃO DO CABEÇOTE

O cabeçote TA-Sensitiv 2 é acoplado na máquina através do eixo árvore (1) em conjunto com o STOP BLOCK (2). Para mandrilhamento pesado, é recomendado o uso de uma flange.

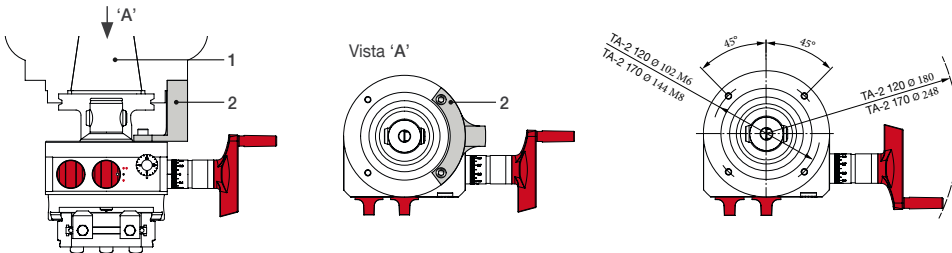

TA-S2.120	REFERÊNCIA	TA-S2.170	
500212031001	CÓDIGO	500217031001	
250	Capacidade Máxima Ø	mm	400
40	Deslocamento Radial C	mm	60
1000	Rotação Máxima	RPM	800
6.5	Peso	Kg	19
400	Torque	Nm	800
2 - 6	Força (Motor Power)	Kw	3.5 - 11

P95 TA-S2.120	REFERÊNCIA	P140 TA-S2.170	
433030300951	CÓDIGO	433040401401	
0.4	Peso	Kg	1

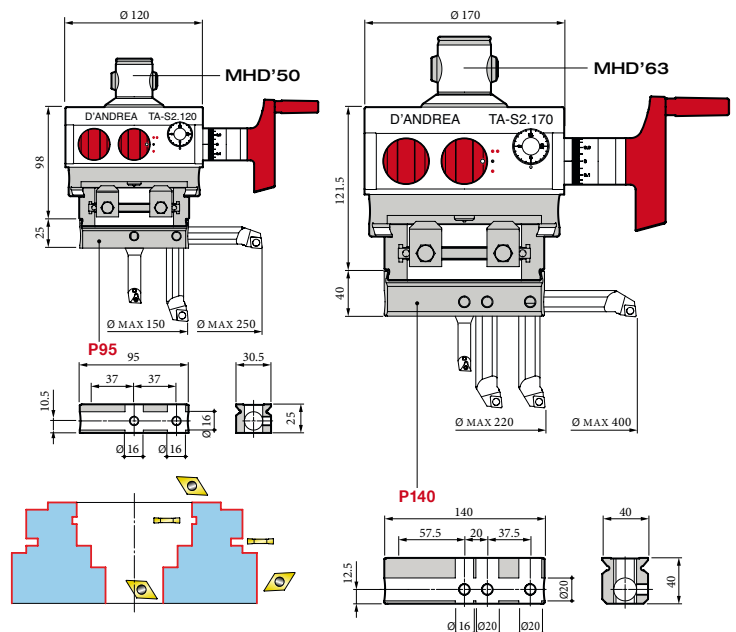

*Suporte e cone não incluso no cabeçote.

*Disponível apenas sob encomenda.

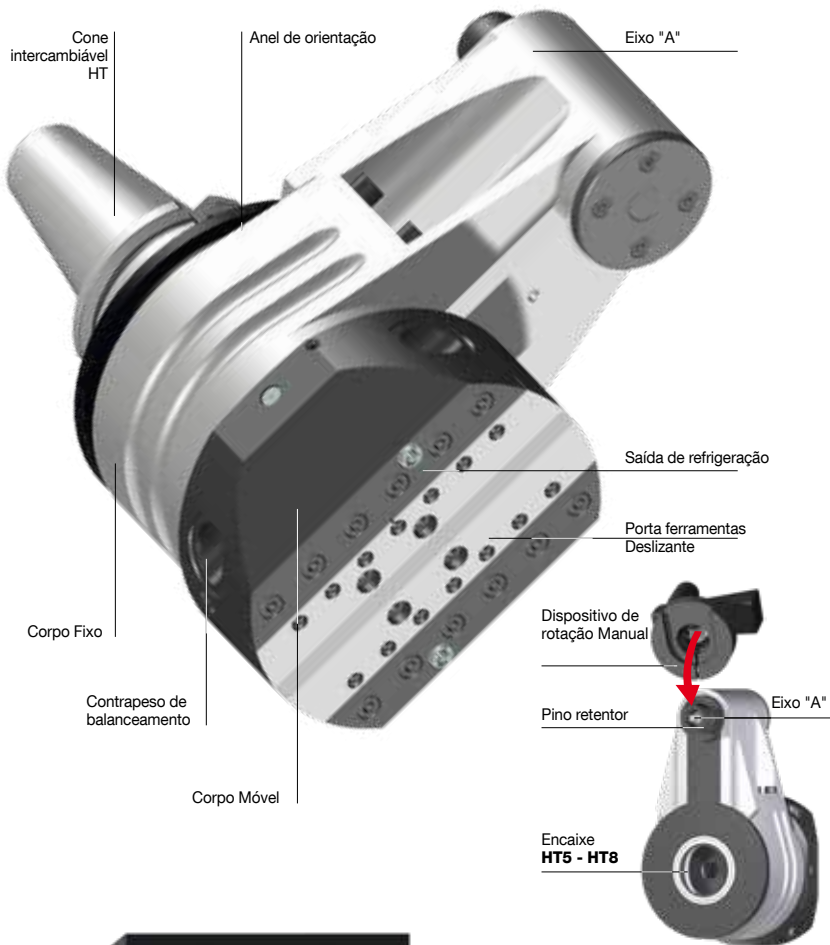

• CABEÇOTE MANDRILHAR E FACEAR TA-CENTER 2

O cabeçote de mandrilhamento e faceamento TA-CENTER 2 é projetado para ser utilizado em máquinas com trocadores automáticos de ferramentas, ou seja, essencialmente em centros de usinagem.

O controle de avanço, do porta-ferramenta deslizante e de posição da ferramenta (mesmo durante a rotação) é realizado por meio de uma unidade de engrenagem U-DRIVE.

Este conjunto é gerido diretamente pelo eixo U no CNC do centro de usinagem.

Um centro de usinagem configurado desta forma oferece várias operações adicionais e diversificadas, incluindo:

- Torneamento interno e externo
- Execução de ranhuras
- Mandrilhamentos cônicos
- Usinagem de raios côncavos e convexos
- Roscas cilíndricas e cônicas
- Faceamento para serrilhamento

CARACTERÍSTICAS



Balanceamento Fig.1

O cabeçote TA-CENTER é projetado com dois contrapesos (5) para balanceamento automático, que se movem em sentido oposto ao deslizante (3), permitindo operar a um número mais elevado de rotações por minuto (rpm) sem oscilações perceptíveis.

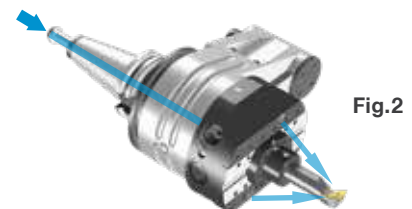

Refrigeração Interna Fig.2

O fluido de refrigeração sai através de duas saídas ajustáveis no TA-C2, localizadas junto ao porta-ferramentas deslizante, atravessando o cone e o corpo rotativo do cabeçote.

O fornecimento centralizado do fluido de refrigeração não causa danos ao TA-C2, cujo labirinto interno é protegido por um anel O-ring. Recomenda-se não exceder uma pressão de **50 BAR**.



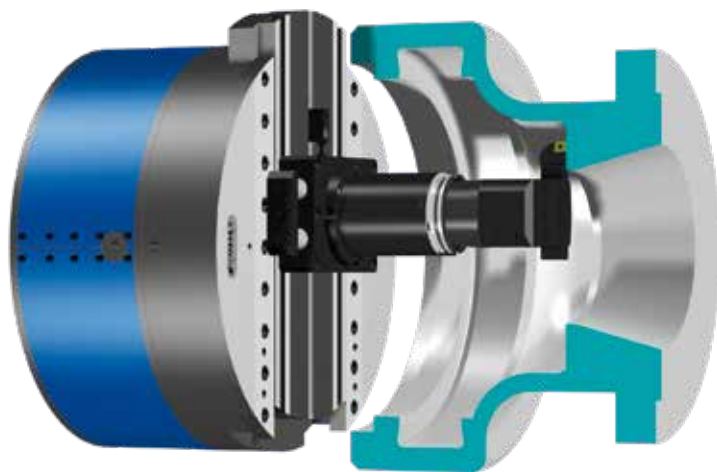

• CABEÇOTE U-TRONIC

Cabeçotes CNC de médio e grande porte, aplicáveis em mandrilhadoras, centros de usinagem e máquinas especiais.

O movimento do deslizante é controlado por um servomotor integrado, ligado diretamente ao comando numérico (NC).

A aplicação requer uma flange de interface, nas versões manual, automática, prolongada ou angular.

Além da gama padrão, está disponível uma versão com redutor integrado e, mediante pedido, versões especiais com furo passante, duplo deslizante ou contrapesos para equilíbrio automático.

CARACTERÍSTICAS

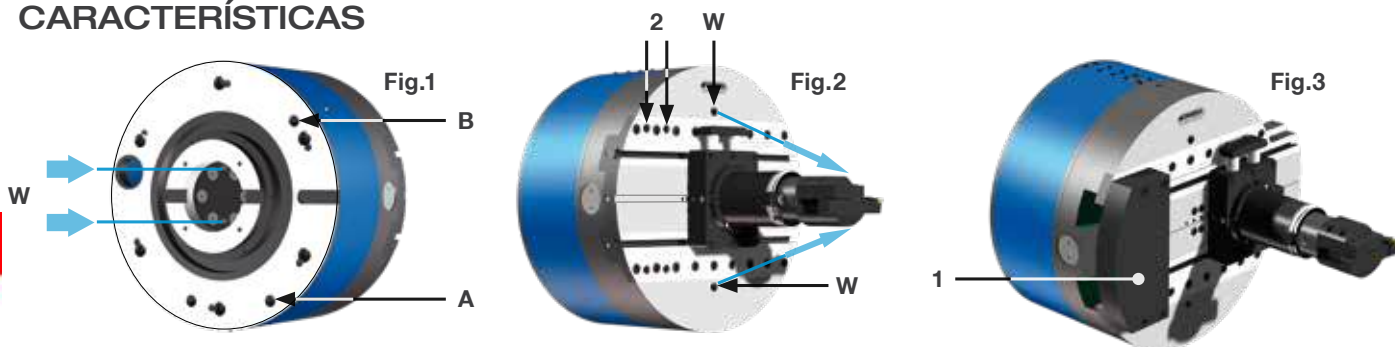

A - Pressurização interna (Fig. 1)

Para evitar que líquidos e poeiras entrem nas áreas do motor, transdutor e interruptores de fim de curso, é previsto um furo Ø 8,5 (A) para a pressurização interna do corpo fixo, com entrada de ar a **0,5-1 BAR**.

B - Lubrificação automática (Fig. 1)

Há um furo Ø 8,5 (B) previsto no cabeçote para que a graxa possa ser introduzida automaticamente no U-TRONIC.

Fornecimento de fluido de refrigeração (Fig. 1-2)

Canais internos de refrigeração (W) são incorporados dentro do cabeçote U-TRONIC, permitindo que o fluido de refrigeração passe desde o fuso da máquina até aos dois furos roscados localizados junto ao deslizante (W). Pressão máxima: **40 BAR**.

Balanceamento (Fig. 3)

Para melhorar as condições de trabalho e equilibrar a posição da ferramenta quando ela se encontra deslocada em relação ao eixo do U-TRONIC, podem ser aplicados contrapesos (1) utilizando os furos roscados (2) localizados no corpo móvel.

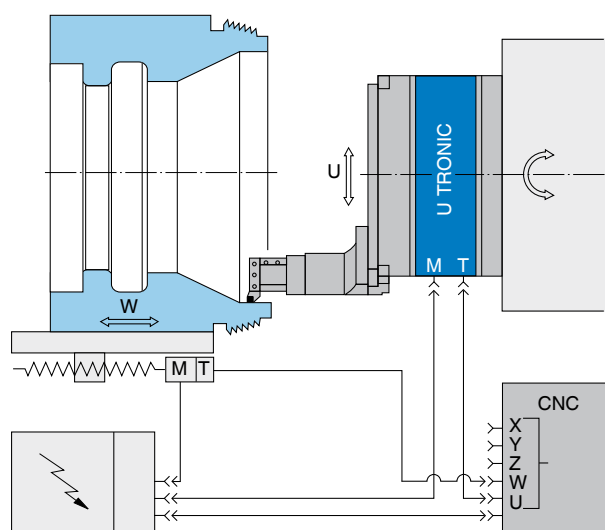

O controle dos cabeçotes U-TRONIC é realizado através da ligação direta ao eixo "U" do CNC da máquina.

Através da interpolação dos eixos, é possível executar qualquer tipo de operação de torneamento, mandrilhamento, usinagem de raios e operações esféricas.



*Disponível apenas sob encomenda.

• CÁPSULAS PARA TS

Consulte cabeçotes compatíveis a partir da página . 205

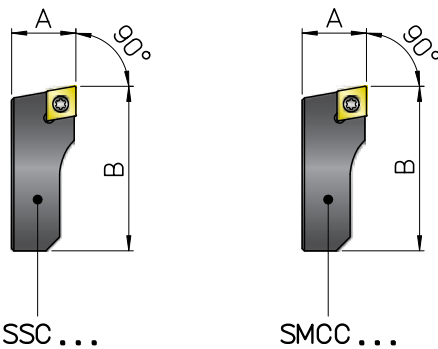

REFERÊNCIA	CÓDIGO	INSERTO	A	B	Ø	TORX	kg
SSCC 16	470500516201	CCMT 0602..	8	15	TS 2.5	08	0.003
SSCC 20	470500520201	CCMT 0602..	9.5	19	TS 2.5	08	0.006
SSCC 90	470500590201	CCMT 1204..	32	130	TS 5	25	0.7
SMCC 25	470500525203	CCMT 0602..	12.3	23	TS 2.5	08	0.01
SMCC 32	470500532203	CCMT 0602..	14.8	32	TS 2.5	08	0.02
SMCC 33	470500532205	CCMT 09T3..	14.8	32	TS 4	15	0.025
SMCC 40	470500540203	CCMT 09T3..	18.7	40	TS 4	15	0.06
SMCC 41	470500540205	CCMT 1204..	18.7	40	TS 5	25	0.06
SMCC 50	470500550205	CCMT 1204..	21.7	54	TS 5	25	0.1
SMCC 63	470500563203	CCMT 1204..	26.7	70.5	TS 5	25	0.2
SMCC 80	470500580203	CCMT 1204..	31.7	94.5	TS 5	25	0.5

• CÁPSULAS PARA TRM

Consulte cabeçotes compatíveis a partir da página . 207

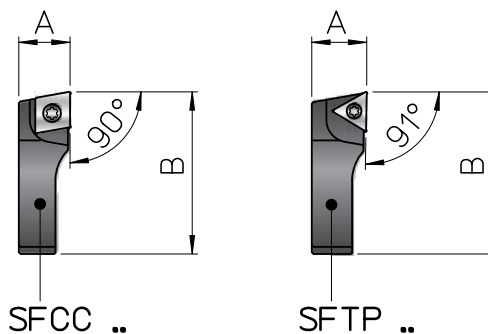

REFERÊNCIA	CÓDIGO	INSERTO	A	B	Ø	TORX	kg
SFCC 16	470500516002	CCGT 0602..	8	17	TS 2.5	8	0.003
SFCC 20	470500520002	CCGT 0602..	8.5	21	TS 2.5	8	0.005
SFCC 25	470500525002	CCGT 0602..	10	26.5	TS 2.5	8	0.01
SFCC 32	470500532002	CCGT 0602..	11.5	34.5	TS 2.5	8	0.02
SFCC 40	470500540002	CCGT 09T3..	14	44	TS 4	15	0.04
SFCC 50	470500550002	CCGT 09T3..	19	52	TS 4	15	0.04
SFTP 25	470500525001	TPGX 0902..	10	26.5	CS 250T	8	0.01
SFTP 32	470500532001	TPGX 0902..	11.5	34.5	CS 250T	8	0.02
SFTP 40	470500540001	TPGX 1103..	14	44	CS 300890T	8	0.04
SFTP 50	470500550001	TPGX1103..	19	52	CS 300890T	8	0.08

• ACESSÓRIOS

REFERÊNCIA	CÓDIGO
BM 10	201041015002
CW 32	392011003201
D08.16	200560116082
P02.30	431030250400
P02.40	431040320700
P03.30	431030250700
P03.40	431040321150
P04.30	431030251150
P04.40	431040321900
P20.30	431030160300
P25.63	435116250631

REFERÊNCIA	CÓDIGO
P25.105	435116251051
PS 11.30	433030260750
PS 11.30 D.16	433030260755
PS 11.40	433040351500
PS 12.30	433030260950
PS 12.40	433040352300
PS 13.30	433030261400
PS 13.40	433040353300
PS 14.40	433040354000
PS 31.24	433024140751
PS 32.24	433024141001



Grade Mandrilhamento

ISO	METAL DURO	CERMET	CERMET C/COBERTURA	CVD
P01				
P10		DC100	DC100T	DP100R
P20	DP300			
P30				
P40				

K01				
K10	DK100	DC100	DC100T	DP100R
K20	DP300			
K30				

DP300 – Desbaste e acabamento. Aços de baixo carbono e aço inox.

DK100 - Desbaste e acabamento. Alumínio fundido.

DP100R – Desbaste. Aços, ligas de aço e ferro fundido.

DC100 – Acabamento. Ligas de aço e ferro fundido.

DC100T – Acabamento. Ligas de aço, aço inox e ferro fundido.

D20MDC – Acabamento. Ligas de Alumínio e metais não ferrosos.

D20CBN – Acabamento. Aços de dureza elevada (acima de 50 HRC) (pode substituir a usinagem)

D25CBN – Acabamento. Aços de dureza elevada (acima de 50 HRC) com usinagem interrupta (pode substituir a usinagem)

Fórmula de cálculo para mandrilhar

V_c • velocidade de corte (m/min)

D • diâmetro da peça (mm)

n • número de rotações (rotações/min.)

V_f • velocidade de avanço (mm/min.)

f_n • (AP) Incremento por rotação (mm/rotação)

π • 3.14

$$V_c = \frac{\pi \cdot D \cdot n}{1000}$$

$$n = \frac{V_c \cdot 1000}{\pi \cdot D}$$

$$V_f = n \cdot f_n$$

Condições de corte recomendadas para operações de desbaste

Material	Dimensões mandrilhar	Condições de trabalho	Velocidade de corte			Incremento $f_n = \text{mm/rotações}$ (duas cápsulas)		
			D < 38	diâmetro D = 38-120	D > 120	R = 0.2	raio inserto R = 0.4	R = 0.8
Aço carbono HB ≤ 200	L / d = 2.5	boa	120 - 180	140 - 200	160 - 250	-	0.2 - 0.4	0.3 - 0.5
	L / d = 4	normal	100 - 160	120 - 180	140 - 200	-	0.2 - 0.4	0.3 - 0.5
	L / d = 6.3	difícil	70 - 100	70 - 100	70 - 100	0.15 - 0.3	0.2 - 0.4	-
Aço carbono HB > 200	L / d = 2.5	boa	100 - 160	120 - 180	140 - 200	-	0.2 - 0.4	0.3 - 0.5
	L / d = 4	normal	80 - 140	100 - 160	120 - 180	-	0.2 - 0.4	0.3 - 0.5
	L / d = 6.3	difícil	60 - 90	70 - 100	70 - 100	0.15 - 0.3	0.2 - 0.4	-
Aço inox AISI 304 - 316	L / d = 2.5	boa	80 - 110	90 - 120	100 - 140	-	0.2 - 0.4	0.3 - 0.5
	L / d = 4	normal	70 - 100	80 - 110	90 - 120	-	0.2 - 0.4	0.3 - 0.5
	L / d = 6.3	difícil	60 - 90	60 - 90	60 - 90	0.15 - 0.3	0.2 - 0.4	-
Ferro fundido	L / d = 2.5	boa	90 - 120	100 - 140	120 - 160	-	0.2 - 0.4	0.3 - 0.5
	L / d = 4	normal	70 - 100	90 - 120	100 - 140	-	0.2 - 0.4	0.3 - 0.5
	L / d = 6.3	difícil	60 - 90	60 - 90	60 - 90	0.15 - 0.3	0.2 - 0.4	-
Alumínio	L / d = 2.5	boa	160 - 250	200 - 300	250 - 350	-	0.3 - 0.5	0.4 - 0.6
	L / d = 4	normal	140 - 200	160 - 250	200 - 300	-	0.3 - 0.5	0.4 - 0.6
	L / d = 6.3	difícil	100 - 150	100 - 150	100 - 150	0.2 - 0.4	0.3 - 0.5	-

Profundidade de corte ap = mm	Faixa de trabalho Ø = mm	Profundidade de corte	
		Aço	Ferro fundido e alumínio
	18 - 28	1.5 - 2	2 - 2.5
	28 - 50	2 - 3	2.5 - 3.5
	50 - 68	3 - 4	3.5 - 5
	68 - 200	4 - 5	5 - 7
	200 - 500	5 - 6	6 - 8

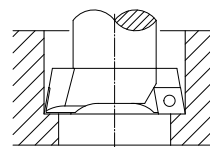

- Cápsulas juntas, mesmo diâmetro

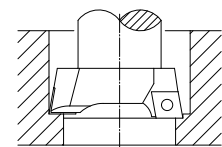

- Mandrilhador usinando com duas cápsulas juntas porém com diâmetros diferentes (interpolando)

• É aconselhável iniciar a operação de mandrilhamento com o diâmetro B ≥ que o diâmetro d.

• Atenção: para operações de mandrilhamento com a utilização de duas cápsulas em diferentes diâmetros (interpolando), reduzir para a metade o incremento indicado na tabela acima.

Condições de corte recomendadas para operações de mandrilhamento

Material	Dimensões mandrilhar	Condições de trabalho	Velocidade de corte	Incremento $f_n = \text{mm/rotações}$ (duas cápsulas)			Classe	Profundidade de corte
				R = 0.2	Raio inserto R = 0.4	R = 0.8		
Aço carbono HB ≤ 200	L / d = 2.5	boa	200 - 300	-	0.05 - 0.08	0.07 - 0.1	DC100 DP300	
	L / d = 4	normal	160 - 250	-	0.05 - 0.08	0.07 - 0.1		
	L / d = 6.3	difícil	70 - 100	0.05 - 0.08	0.05 - 0.08	-		
Aço carbono HB > 200	L / d = 2.5	boa	160 - 250	-	0.05 - 0.08	0.07 - 0.1	DC100	
	L / d = 4	normal	150 - 200	-	0.05 - 0.08	0.07 - 0.1		
	L / d = 6.3	difícil	70 - 100	0.05 - 0.08	0.05 - 0.08	-		
Aço inox AISI 304 - 316	L / d = 2.5	boa	120 - 160	-	0.05 - 0.08	0.07 - 0.1	DP300	
	L / d = 4	normal	100 - 140	-	0.05 - 0.08	0.07 - 0.1		
	L / d = 6.3	difícil	70 - 100	0.05 - 0.08	0.05 - 0.08	-		
Ferro fundido	L / d = 2.5	boa	120 - 160	-	0.05 - 0.08	0.07 - 0.1	DK100 DC100	
	L / d = 4	normal	100 - 140	-	0.05 - 0.08	0.07 - 0.1		
	L / d = 6.3	difícil	70 - 100	0.05 - 0.08	0.05 - 0.08	-		
Alumínio	L / d = 2.5	boa	300 - 400	-	0.05 - 0.08	0.07 - 0.1	DK100	
	L / d = 4	normal	250 - 350	-	0.05 - 0.08	0.07 - 0.1		
	L / d = 6.3	difícil	100 - 150	0.05 - 0.08	0.05 - 0.08	-		
Aço HB ≤ 200	L / d = 2.5	boa	80 - 100	-	0.04 - 0.06	0.05 - 0.07	D20CBN	
	L / d = 4	normal	80 - 100	-	0.04 - 0.06	0.05 - 0.07		

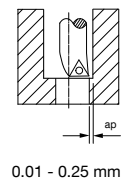

0.01 - 0.25 mm

Cabeçotes Angulares

 Alberti

 **BT fixo**[®]



226 CARACTERÍSTICAS TÉCNICAS

227 POR QUE ESCOLHER PRODUTOS ORIGINAIS ALBERTI?

228 O CABEÇOTE ANGULAR MAIS ADEQUADO PARA CADA APLICAÇÃO

229 LINEA CONTROL

230 T90cn-1,5

231 T90cn-2,5

232 T90cn-3,5

233 T90cn-5

234 TCUn-1,5

235 TCUn-2,5

Todas as imagens contidas neste catálogo são meramente ilustrativas.
As tabelas de informações podem sofrer alterações sem aviso prévio.

225





ROLAMENTOS



Super rolamentos de contato angular de precisão com taxa de precisão ABEC 7 e 9. Montando o rolamento no interior do corpo do alojamento, eles garantem uma perfeita concentricidade e estabilidade durante a usinagem.

MANDRIL E EIXO



Mandril e eixo produzido em uma única peça em liga de aço especial com tratamento térmico para aumentar a resistência de ruptura em 25%. Completamente balanceado em G6.3 possibilitando alcançar rotações mais altas sem vibrações.

ENGRENAGENS



As engrenagens são fabricadas em uma super liga de aço, com tratamento térmico e polimento isotrópico que permite alcançar 0,01 Ra resultando em uma grande redução das vibrações e atrito.

CORPO



O corpo do cabeçote é produzido em ferro fundido esferoidal estabilizado GS600, para melhor absorver as vibrações. A rigidez e a estabilidade térmica desta composição são maiores em comparação a materiais como aço e alumínio e seu exterior é cromado.

SELOS MECÂNICOS



Selos mecânicos especialmente projetados para alcançar uma pressão até 100 BAR e altas rotações.

MANDRIL PORTA FERRAMENTA



Mandril Porta Ferramenta produzido em liga de aço com tratamento térmico e duplo selo. Completamente usinado com tolerância menor do que 5 microns para garantir uma maior vida útil da ferramenta.

SELOS



Selos de baixa fricção produzidos com uma composição especial. Todos projetados e desenvolvidos pela Alberti.

FLANGE DE INDEXAÇÃO



O pino e o braço da flange em uma única peça garantem uma maior rigidez e estabilidade durante o processo de usinagem, com o Stop Block e o pino perfeitamente combinados.

SUPERFÍCIE



Superfície lateral coberta para um perfeito alinhamento com a ferramenta.



Máquina tridimensional Mitutoyo Legex 776.

Todas as peças internas e de reposição são marcadas a laser com o logotipo da Alberti, para garantir a autenticidade e simplificar o reconhecimento de cada item. Elas também são submetidas ao rigoroso processo de medição 3D em ambiente climatizado.



EXPERIÊNCIA



São 35 anos de experiência, presente em mais de 50 países, mais de 50.000 produtos instalados. Alberti projeta e fabrica cabeças angulares por mais de 3 gerações, garantindo os mais altos padrões de qualidade e confiabilidade.



VASTA GAMA DE PRODUTOS



Alberti se orgulha de oferecer uma ampla gama de cabeçotes angulares standard, como quaisquer modificações de fabricação possíveis e customizações de acordo com as necessidades dos clientes.



TECNOLOGIA



Soluções técnicas inovadoras, materiais de alta qualidade e tratamento térmico de superfície de classe superior. Mais de 5% do volume de negócios total é reinvestido em pesquisa e desenvolvimento para conceder que a maior atenção é dada aos menores detalhes.



ASSISTÊNCIA



Qualificada e experiente equipe de engenharia para assistência ao cliente. Eficiente serviço de suporte pré e pós venda, com suporte de peças e departamento de serviço e reparos com prazos de entrega rápidos e garantidos.

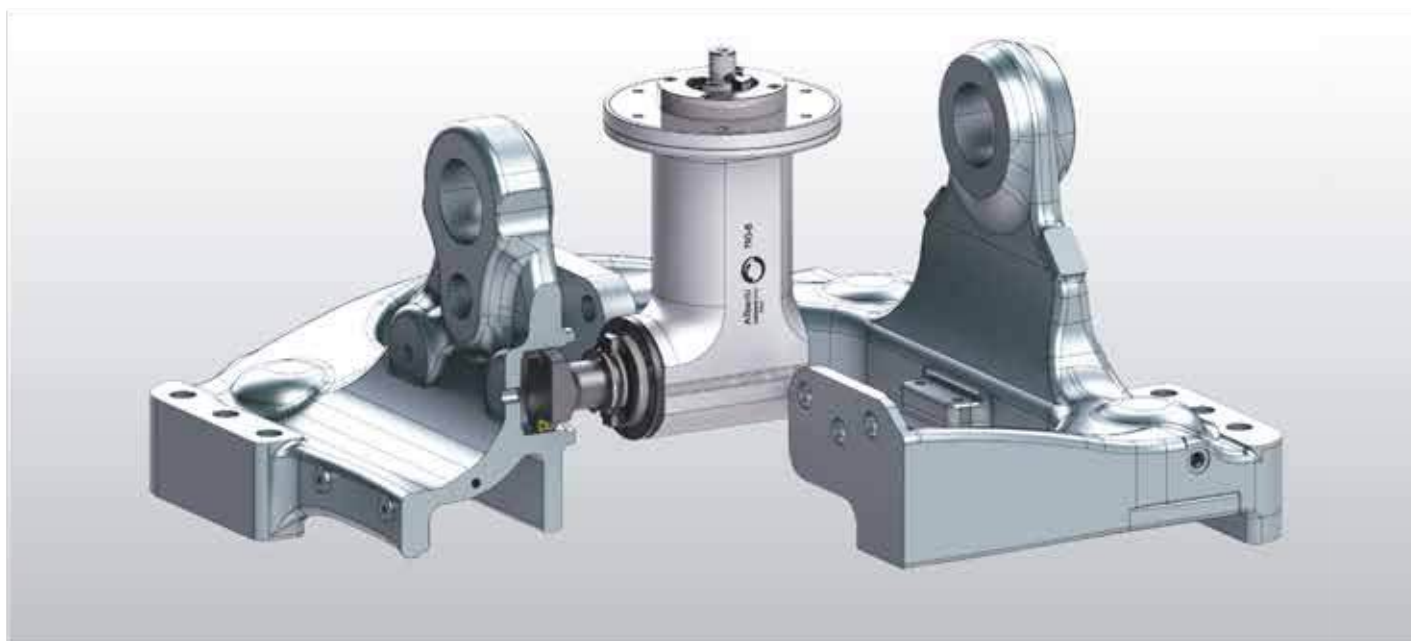

O cabeçote 90° com ou sem flange para grandes peças

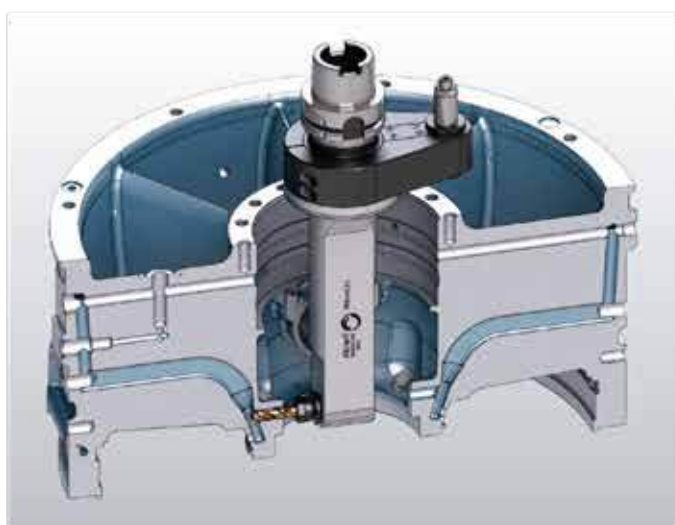

Cabeçote 90° longo

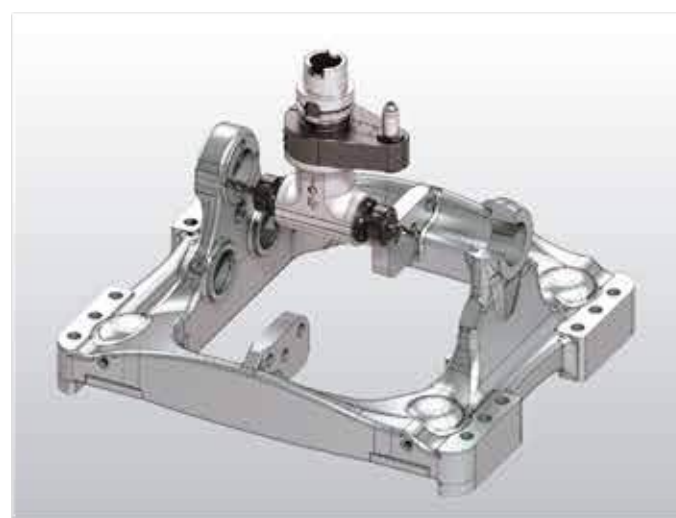

Cabeçote 90° com mandris opostos



Cabeçote fixo com ângulo variável



Cabeçote para espaços restritos



LINEA CONTROL



A linha CONTROL de cabeçotes angulares é projetada para ser usado em centros de usinagem com trocador de ferramentas ATC e, portanto, pode ser montado no magazine de ferramentas e ser trocado automaticamente no fuso da máquina. O posicionamento correto da cabeça angular é assegurado pelo bloco de parada (STOP BLOCK) montado no fuso da máquina que impede a sua rotação.

Dimensão dos STOP BLOCK por modelo de cabeçotes angulares

T90cn-0,4 / 0,5 / 1,5 / 2,5 / 3,5 / 4,5

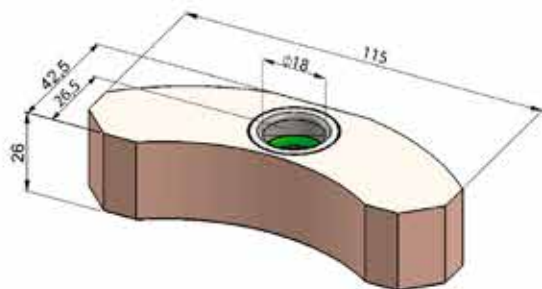

Dimensão dos STOP BLOCK por modelo de cabeçotes angulares

T90cn-5

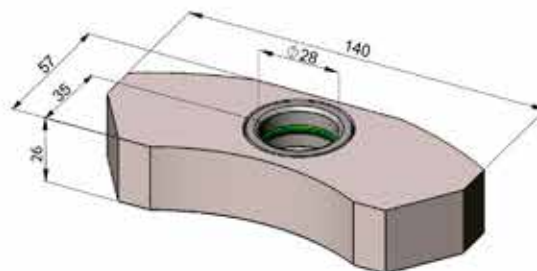

T90cn-1,5

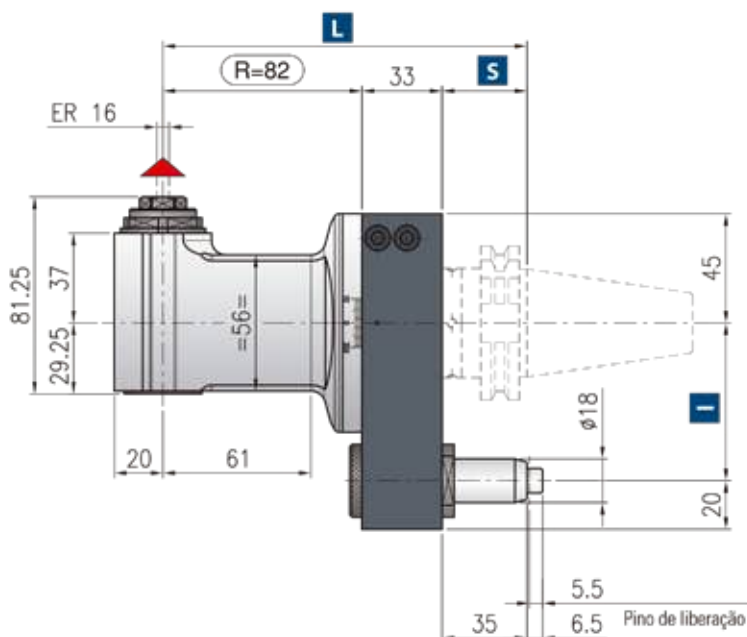

Diâmetro mínimo sem ferramenta

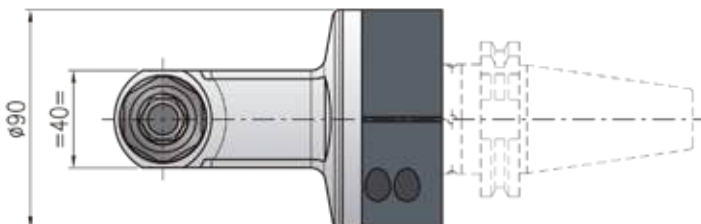
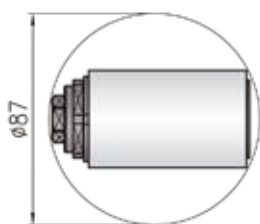

- Relação 1:1
- RPM 8.000 min⁻¹
- Carga axial max. 250 N
- Torque 15 Nm
- Peso 4,3 kg
- Pinça ER-16 ϕ 1/10 mm

*** ACESSÓRIOS INCLUSOS:**

- Caixa especial
- Chaves
- Tubo de graxa
- Instruções de uso

Sentido da rotação oposto ao fuso da máquina.

	DIN-69871		CAT		MAS-BT		HSK		CAPTO		KM
Mandril	30	40	50	30	40 *	50 *	63-80	100	C5-C6	C8	50-63
Tamanho	65-80	65-80-(110*)	80-(110*)	65-80	65 *	80	65-80-(110*)	80-(110*)	65-80-(110*)	80-(110*)	65-80-(110*)
I											
S	35	35	35	30	35	41	42	45	38	40	40
L	150	150	150	145	150	156	157	160	153	155	155

*opcional

* Pronta entrega, demais mandris sob consulta.

Opções sob encomenda:

bar max 12	bar max 12	ϕ mm 13	ϕ mm max. 10	ER-16/ER-11
Refrigeração através do pino	Refrigeração interna através do mandril	Porta fresa	Weldon	Duplo mandril

T90cn-2,5

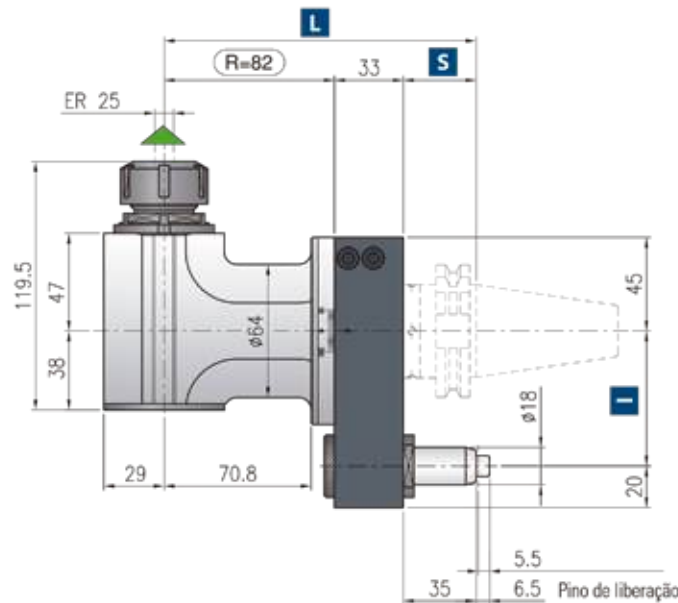

Diâmetro mínimo sem ferramenta

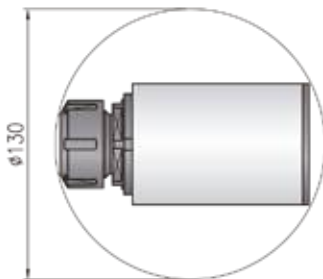

- Relação 1:1
- RPM 6.000 min⁻¹
- Carga axial max. 510 N
- Torque 30 Nm
- Peso 5,4 kg
- Pinça ER-25 Ø 1/16 mm

*** ACESSÓRIOS INCLUSOS:**

- Caixa especial
- Chaves
- Tubo de graxa
- Instruções de uso

Mesmo sentido da rotação do fuso da máquina



Mandril	DIN-69871	CAT	MAS-BT	HSK	CAPTO	KM			
Tamanho	40	50	40 *	50 *	63-80	100	C5-C6	C8	63
I	65-80	80-(110*)	65	80	65-80-(110*)	80-(110*)	65-80-(110*)	80-(110*)	65-80-(110*)
S	35	35	35	41	42	45	38	40	40
L	150	150	150	156	157	160	153	155	155

*opcional

* Pronta entrega, demais mandris sob consulta.

Opções sob encomenda:



bar max
12

Refrigeração através do pino



bar max
12

Refrigeração interna através do mandril



min⁻¹
8.000

High speed RPM max.



Ø mm
16

Porta fresa



Ø mm max.
16

Weldon



ER-25/ER-16

Duplo mandril

T90cn-3,5

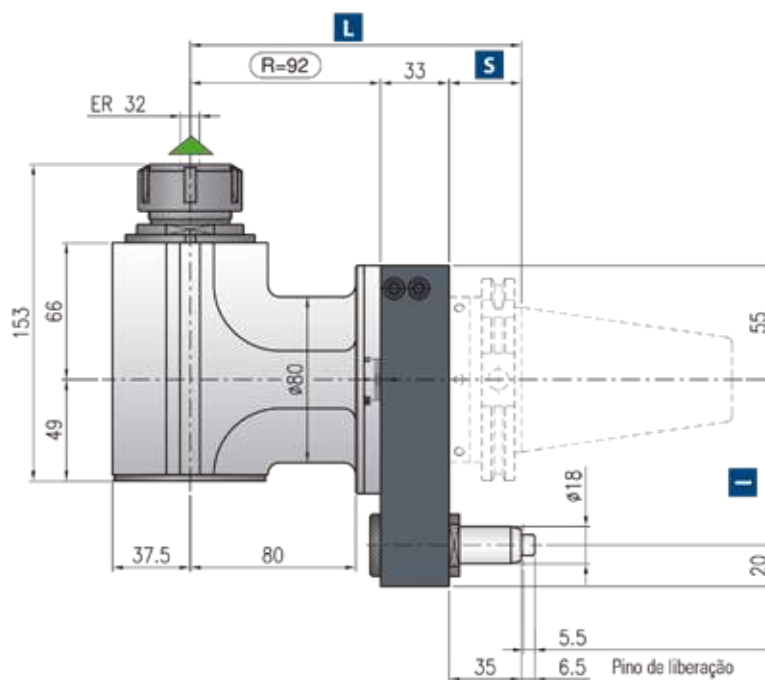

- Relação 1:1
- RPM 4.000 min⁻¹
- Carga axial max. 1.250 N
- Torque 50 Nm
- Peso 11 kg
- Pinça ER-32 \varnothing 2/20 mm

Diâmetro mínimo sem ferramenta

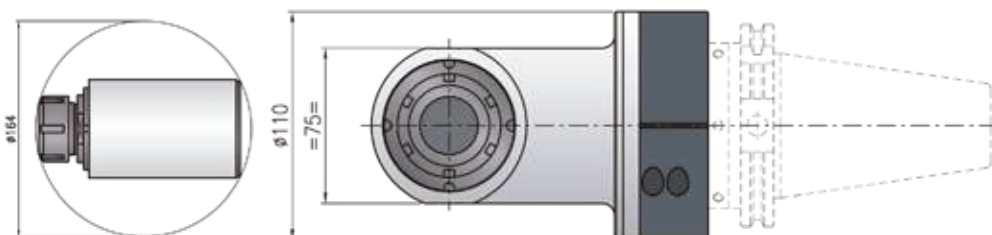

*** ACESSÓRIOS INCLUSOS:**

- Caixa especial
- Chaves
- Tubo de graxa
- Instruções de uso

Mesmo sentido da rotação do fuso da máquina

Mandril	DIN-69871	CAT	MAS-BT	HSK		CAPTO		KM
Tamanho	50		50*	63-80	100	C6	C8	63
I	80-110		110	80-110	80-110	80-110	80-110	80-110
S	35		41	42	45	38	40	40
L	160		166	167	170	163	165	165

*opcional

* Pronta entrega, demais mandris sob consulta.

Opções sob encomenda:

bar max 12	bar max 12	min ⁻¹ 6.000	\varnothing mm 27	\varnothing mm max. 20	ISO-30 HSK-40	ER-32/ER-20
Refrigeração através do pino	Refrigeração interna através do mandril	High speed RPM max.	Porta fresa	Weldon	(Troca rápida)	Duplo mandril

T90cn-5

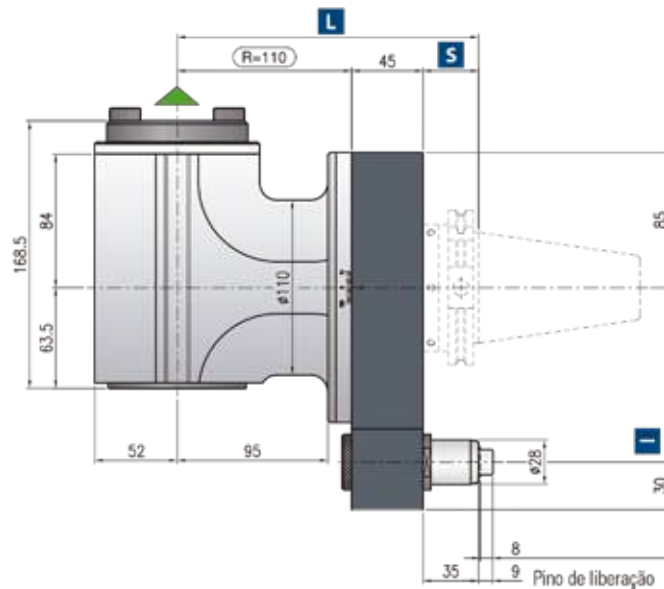

Diâmetro mínimo sem ferramenta

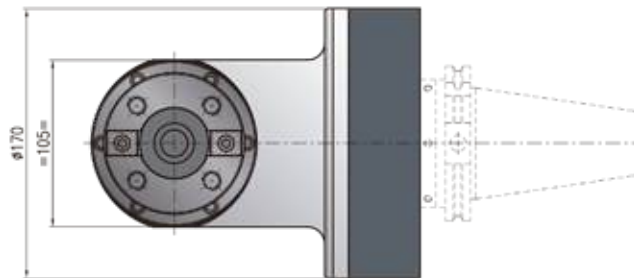
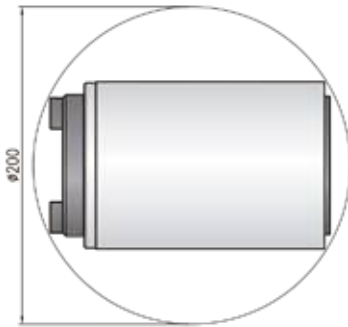

- Relação 1:1
- RPM 3.000 min⁻¹
- Carga axial max. 1.800 N
- Torque 100 Nm
- Peso 22 kg
- Encaixe ISO 40

*** ACESSÓRIOS INCLUSOS:**

- Caixa especial
- Chaves
- Tubo de graxa
- Instruções de uso

Mesmo sentido da rotação do fuso da máquina

Mandril						
Tamanho	50		50 *	80	100	C8
I	110		110	110	110	80-110
S	35		41	42	45	40
L	190		196	197	200	195

*opcional

* Pronta entrega, demais mandris sob consulta.

Opções sob encomenda:

bar max 12	bar max 12	min ⁻¹ 6.000	HSK-63
Refrigeração através do pino	Refrigeração interna através do mandril	High speed opcional RPM max.	(Troca rápida)

TCUcn-1,5

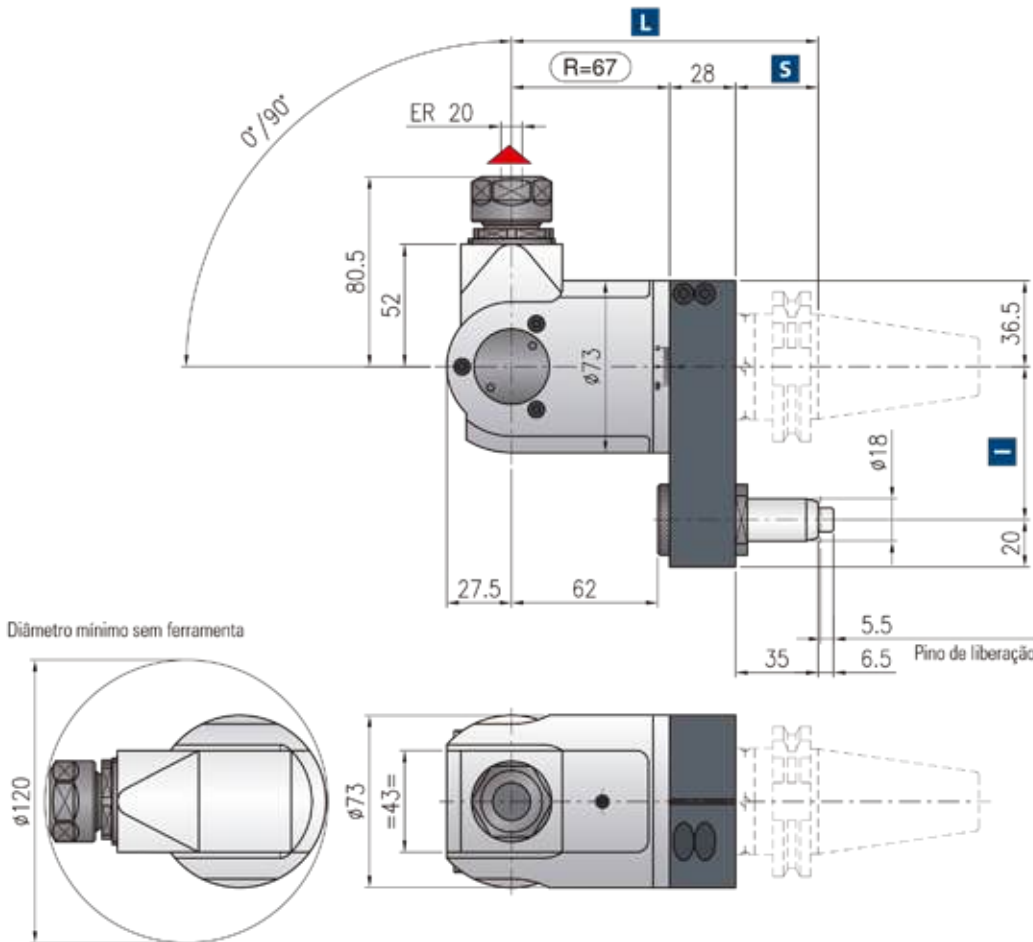

Diâmetro mínimo sem ferramenta

- Relação 1:1
- RPM 4.000 min⁻¹
- Carga axial max. 450 N
- Torque 6 Nm
- Peso 4.2 kg
- Pinça ER-20 Ø 1/13 mm

*** ACESSÓRIOS INCLUSOS:**

- Caixa especial
- Chaves
- Tubo de graxa
- Instruções de uso

Sentido da rotação oposto ao fuso da máquina

Mandril	DIN-69871		CAT		MAS-BT		HSK		CAPTO		KM
	30	40	50	30	40*	50	63-80	100	C5-C6	C8	50-63
I	65-80	65-80-(110*)	80-(110*)	65-80	65	80-(110*)	65-80-(110*)	80-(110*)	65-80-(110*)	80-(110*)	65-80-(110*)
S	35	35	35	30	35	41	42	45	42	40	40
L	130	130	130	125	130	136	137	140	133	135	135

*opcional

* Pronta entrega, demais mandris sob consulta.

Opções sob encomenda:

bar max. 12	min ⁻¹ 8.000	Ø mm max. 10
Refrigeração através do pino	High speed opcional RPM max.	Weldon

TCUcn-2,5

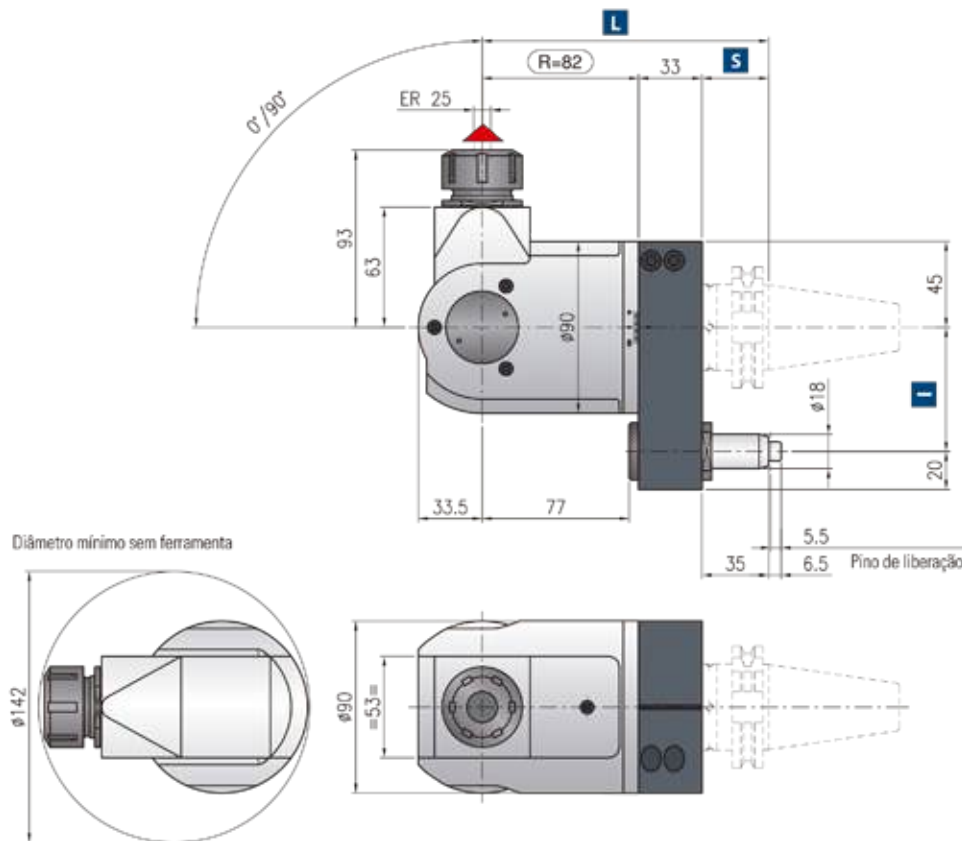

Diâmetro mínimo sem ferramenta

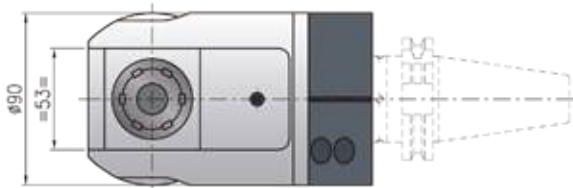
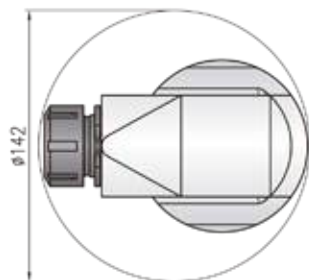

- Relação 1:1
- RPM 4.000 min⁻¹
- Carga axial max. 480 N
- Torque 18 Nm
- Peso 7 kg
- Pinça ER-25 \varnothing 1/16 mm

*** ACESSÓRIOS INCLUSOS:**

- Caixa especial
- Chaves
- Tubo de graxa
- Instruções de uso

Sentido da rotação oposto do fuso da máquina

Mandril	DIN-69871	CAT	MAS-BT	HSK	CAPTO	KM			
Tamanho	40	50	40	50*	63-80	100	C5-C6	C8	50-63
I	65-80-(110*)	80-(110*)	65-80-(110*)	80	65-80-(110*)	80-(110*)	65-80-(110*)	80-(110*)	65-80-(110*)
S	35	35	35	41	42	45	38	40	40
L	150	150	150	156	157	160	153	155	155

*opcional

* Pronta entrega, demais mandris sob consulta.

Opções sob encomenda:

bar max	min ⁻¹	\varnothing mm max.
12	6.000	16
Refrigeração através do pino	High speed opcional RPM max.	Weldon



R. Dep. Luiz Carlos Festugatto, 2342
São José - Caxias do Sul - RS, 95042-704
Fone: (54) 3021-4119
E-mail: vendas@btfixo.com.br
www.btfixo.com.br

